

Детекторы радаров и сигналов лазера STR-30, STR-40, STR-50

Ваш детектор является примером воплощения в жизнь превосходных идей наших инженеров и мастерства наших технических работников. Приведенные ниже рекомендации по эксплуатации и уходу за детектором позволят Вам пользоваться детектором StreetStorm долгие годы. Никогда не оставляйте детектор на лобовом стекле или на "торпедо" после парковки автомобиля. Температура в салоне автомобиля, особенно в летнее время, может достигать недопустимого для рабочего состояния детектора значения.

Чтобы уберечься от кражи, также настоятельно рекомендуем убирать детектор с лобового стекла или "торпедо", даже если Вы оставляете автомобиль на короткое время.

Не подвержайте детектор воздействию влажности. Капли росы, дождя, масла и других жидкостей могут повредить внутренние компоненты прибора, что негативно отразится на его работоспособности.

ВОЗМОЖНЫЕ НЕИСПРАВНОСТИ

Детектор является очень надежным автомобильным прибором и если Вы его установили и эксплуатируете в соответствии с данной инструкцией, он прослужит Вам долго и без проблем. Если же проблемы все же возникнут, предлагаем следующие варианты их решения.

Не светится дисплей, нет звуковых сигналов:

- Проверьте предохранитель в штекере шнура питания и, если необходимо, замените его на подобный (3 Ампер, тип 3 AG)
- Проверьте предохранитель гнезда прикуривателя Вашего автомобиля. Обратитесь к инструкции по эксплуатации автомобилем.
- Убедитесь что гнездо прикуривателя не засорено.

Прибор выдает ложные срабатывания во время ударов и тряски автомобиля:

- Убедитесь, что оба конца провода питания имеют надежное соединение.
- Убедитесь что гнездо прикуривателя не засорено.
- Попробуйте заменить провод питания для того, чтобы убедиться, что проблема в проводе.

Звуковые сигналы недостаточно громкие

- Проверьте регулировку уровня громкости.

СПЕЦИФИКАЦИЯ*

Канал приема радиосигналов

Тип приемника: Супергетеродинный, с двойным преобразованием частоты
 Тип антенны: Линейно поляризованная, рупорная
 Тип детектора: Частотный дискриминатор
 Диапазоны частот: X-диапазон 10.525 – 10.550 ГГц
 K- диапазон 24.050 - 24.250 ГГц
 Ka- диапазон 33.400 - 36.000 ГГц

Канал приема сигналов лазера

Тип приемника: Приемник импульсных лазерных сигналов
 Тип детектора: Цифровой процессор
 Оптический сенсор: Фотодиод с выпуклой оптической линзой
 Угол обзора сенсора: STR-30 – 180°, STR-40, STR-50 - 360°
 Диапазон частот: 800 - 1100нм

Общие

Рабочий диапазон температур: от -20 до +70°C
 Требования к питанию: 12~15В постоянный ток, 250мА

* Приведенная спецификация является общей, спецификация отдельных устройств может отличаться. Спецификация может быть изменена производителем без уведомления.

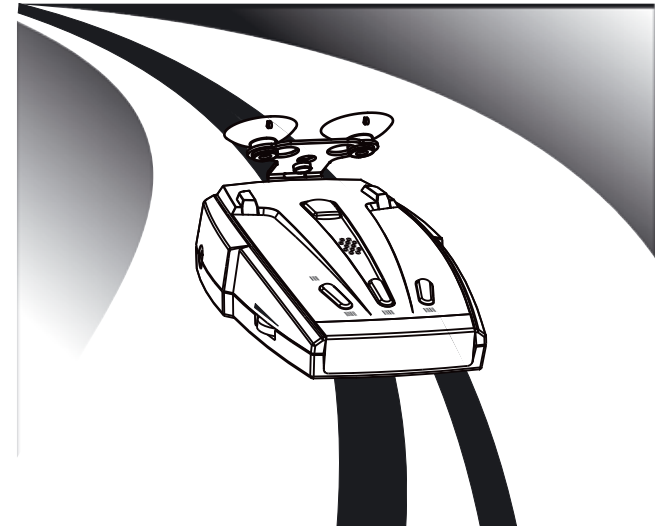

ИНСТРУКЦИЯ ПОЛЬЗОВАТЕЛЯ

Уважаемый владелец лазер/радар-детектора.

Поздравляем Вас с покупкой нашего прибора, мы уверены, что он будет очень полезен и прослужит Вам долго.

Детектор StreetStorm выдает четкие визуальные и звуковые сигналы предупреждения о присутствии радиосигналов X, K, широкополосного Ка диапазонов, а также сигналов лазера.

С нашим лазер/радар-детектором Вы сможете управлять автомобилем с большей уверенностью.

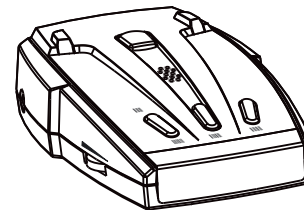

Детектор радаров

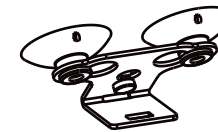

Крепёжная скоба

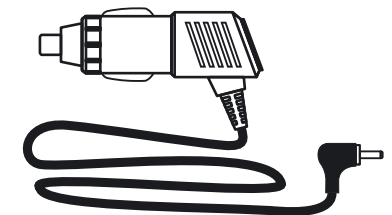

Кабель питания

КНОПКИ И ФУНКЦИИ

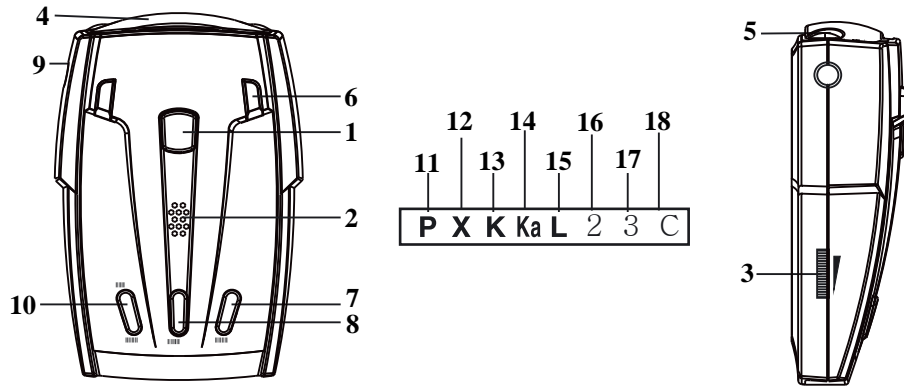

- 1. Кнопка снятия.** Позволяет быстро и легко снять прибор с кронштейна.
- 2. Динамик.** Выдает звуковые сигналы предупреждения.
- 3. Регулировка уровня громкости.** Поверните, чтобы настроить уровень.
- 4. Радиоантенна.** Эффективная антенна для приема сигналов радаров.
- 5,6. Линза сенсора, обнаруживающего сигналы лазера.** Обеспечивает повышенную чувствительность и охват обнаружения в радиусе 360°.
- 7. Кнопка CITY - Город.** Включает городской режим приёма.
- 8. Кнопка Mute.** Приглушение звука.
- 9. Гнездо подключения кабеля питания.**
- 10. Кнопка включения/выключения детектора и регулировки яркости.**
- 11. Индикатор "P".** Индикация включения детектора.
- 12. Индикатор "X".** Показывает обнаружение сигнала X-диапазона.
- 13. Индикатор "K".** Показывает обнаружение сигнала K-диапазона.
- 14. Индикатор "Ka".** Показывает обнаружение сигнала Ka-диапазона.
- 15. Индикатор "L".** Свидетельствует об обнаружении сигнала лазера.
- 16, 17. Индикатор уровня мощности обнаруженного сигнала.**
- 18. Индикатор "C".** Индикация режима "City" («Город»).

УСТАНОВКА ПРИБОРА

Руководство по монтажу

Для успешной работы лазер/радар-детектора необходимо выбрать правильное место для его установки, чтобы дорога находилась в прямой видимости детектора. Для точного и безошибочного обнаружения сигналов антенну и лазерный датчик детектора (задняя панель) нужно направить на линию горизонта (параллельно поверхности дороги).

Установленный детектор не должен ограничивать обзор водителю. Не устанавливайте детектор за металлическими поверхностями, за антенной магнитолы (если антенна находится на лобовом стекле), за стеклоочистителями и за солнцезащитной кромкой лобового стекла. Тонированное стекло уменьшает чувствительность детектора к лазерным сигналам, поэтому не устанавливайте лазер/радар детектор за тонированными стеклами. Также не устанавливайте лазер-радар детектор так, чтобы в случае внезапной (резкой) остановки автомобиля водитель или пассажир пострадали от удара о прибор.

Входящие в комплект присоски и установочный кронштейн, позволяют быстро прикрепить лазер/радар-детектор на ветровое стекло Вашего автомобиля. Для этого выполните следующие шаги: Прикрепите присоски к кронштейну, вставив их в предусмотренные для этого отверстия.

1. Прикрепите кронштейн присосками к поверхности ветрового стекла.
2. Прикрепите детектор к кронштейну.
3. Для коррекции угла обнаружения Вы можете слегка согнуть или разогнуть кронштейн (только при снятом с кронштейна детекторе!).

Внимание: На некоторых новых моделях автомобилей применяется синтетическое защитное покрытие ветрового стекла. Проверьте в инструкции по эксплуатации Вашего автомобиля, имеет ли он синтетическое защитное покрытие ветрового стекла и можно ли крепить на него детектор.

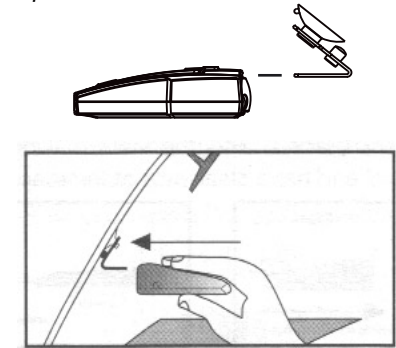

Подключение питания

Лазер/радар-детектор StreetStorm предназначен для эксплуатации в автомобилях, у которых напряжение 12 Вольт и отрицательное заземление.

1. Вставьте маленький штекер провода питания в гнездо питания детектора.
2. Вставьте другой конец провода питания (большой штекер) в гнездо прикуривателя Вашего автомобиля. Если после включения, детектор не работает, выньте штекер прикуривателя из гнезда и проверьте гнездо прикуривателя на наличие мусора. Также проверьте исправность предохранителя в штекере и в коробке предохранителей Вашего автомобиля.

Замена предохранителя

1. Открутите верхнюю часть штекера.
2. Выньте предохранитель, убедитесь, что он сгоревший, если да, замените его новым.

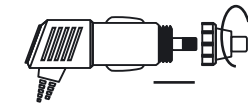

РАБОТА ПРИБОРА

1. Регулирование уровня громкости

Поверните, чтобы изменить уровень громкости.

2. Включение и выключение детектора.

Нажатие этой кнопки включает прибор.

Нажатие и удержание этой кнопки выключает прибор.

Регулировка яркости.

Краткое нажатие этой кнопки меняет яркость.

3. Кнопка Mute - Тишина.

Если нажать кнопку во время сигнала тревоги, звук будет отключен. Обнаружение сигнала будет показано лишь индикацией дисплея. Повторное нажатие включит звук. Через тридцать секунд отсутствия тревоги приглушение звука отключится автоматически.

4. Кнопка CITY - Город.

Режим Город позволяет сократить число нежелательных ложных срабатываний из-за радиопомех, характерных для города и промышленных территорий.

Режим Город включается и выключается этой кнопкой. Работу в режиме Город подтверждает индикатор C.

