

SOUNDMAX

SM-CMD3004

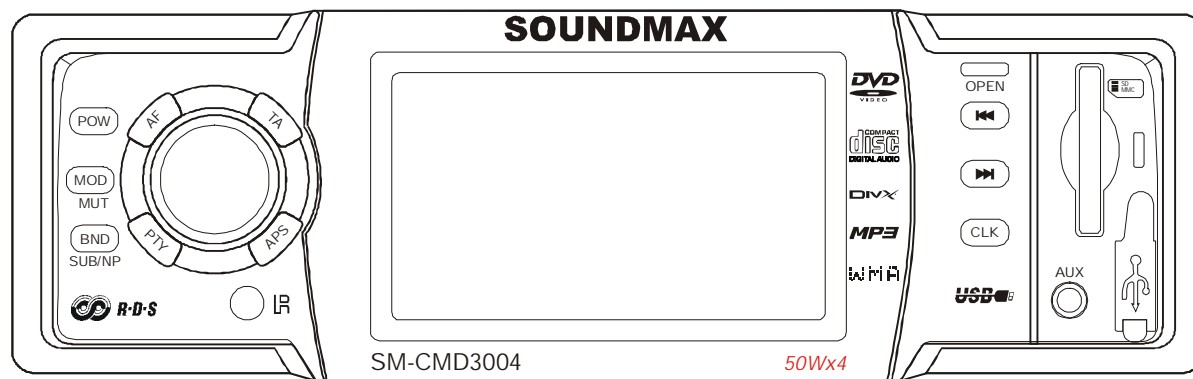
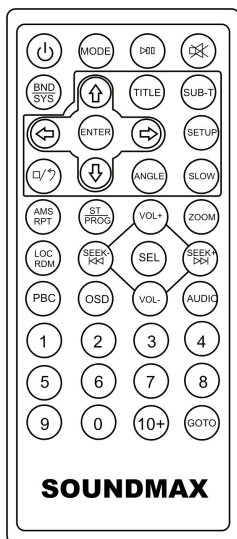

DVD/MP3/CDRECEIVER

Instruction manual

DVD/MP3/CD-РЕСИВЕР

Руководство по эксплуатации

Dear customer!

Thank you for purchasing our product. For safety, it is strongly recommended to read this manual carefully before connecting, operating and/or adjusting the product and keep the manual for reference in the future.

Table of contents

Table of contents.....	2
Important safeguards	3
Installation/Connections.....	4
Panel controls	8
Remote control	10
Glossary.....	11
Features.....	12
Compatible discs	13
General operation.....	16
Radio Operations.....	17
DVD operations.....	21
Mixed-disc operation.....	23
VCD/CD operation	25
Other operations	26
System setup.....	28
Anti-theft system	37
Handling discs.....	38
Cleaning.....	38
Troubleshooting guide	39
Specification	40

Important safeguards

- Using the device at temperature below -10°C may cause the breakage of the device. BEFORE USING PLEASE HEAT UP THE PASSENGER COMPARTMENT TO THE RECOMMENDED TEMPERATURE!
- Read carefully through this manual to familiarize yourself with this high-quality sound system.
- Disconnect the vehicle's negative battery terminal while mounting and connecting the unit.
- When replacing the fuse, be sure to use one with an identical amperage rating. Using a fuse with a higher amperage rating may cause serious damage to the unit.
- DO NOT attempt to disassemble the unit. Laser beams from the optical pickup are dangerous to the eyes.
- Make sure that pins or other foreign objects do not get inside the unit; they may cause malfunctions, or create safety hazards such as electrical shock or laser beam exposure.
- If you have parked the car for a long time in hot or cold weather, wait until the temperature in the car becomes normal before operating the unit.
- DO NOT open covers and do not repair yourself. Consult the dealer or an experienced technician for help.
- Make sure you disconnect the power supply and aerial if you will not be using the system for a long period or during a thunderstorm.
- Make sure you disconnect the power supply if the system appears to be working incorrectly, is making an unusual sound, has a strange smell, has smoke emitting from it or liquids have got inside it. Have a qualified technician check the system.
- The unit is designed for negative terminal of the battery, which is connected to the vehicle metal. Please confirm it before installation.
- Do not allow the speaker wires to be shorted together when the unit is switched on. Otherwise it may overload or burn out the power amplifier.
- Do not install the detachable panel before connecting the wire.
- Do not use the unit in places where it can be exposed to water, moisture and dust.

Installation/Connections

First complete the electrical connections, and then check them for correctness. If you are not confident working with electrical wiring, removing and reinstalling interior panels, carpeting, dashboards or other components of your vehicle, please call your dealer in order to have the unit professionally installed.

Before the installation

IMPORTANT: Remove two screws before installation. Otherwise, the DVD Player will not work. This unit can be installed in any dashboard having an opening as shown below. The dashboard should be 4.75 – 5.56 mm thick in order to be able to support the unit.

1. Insert mounting collar into the dashboard, and bend the mounting tabs out with a screwdriver. Make sure that lock lever is flush with the mounting collar (not projecting outward).

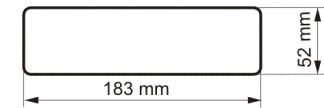
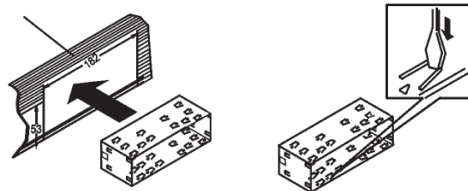

2. Secure the rear of the unit. After fixing mounting bolt and power connector, fix the rear of the unit to the car body by rubber cushion.

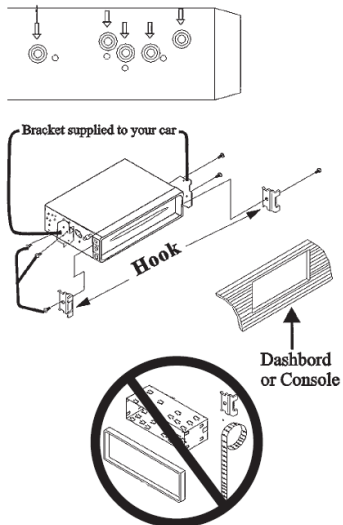

3. Insert trim plate.

When you prepare to insert trim plate, please check it's direction. Once it was up side down, it cannot be fixed.

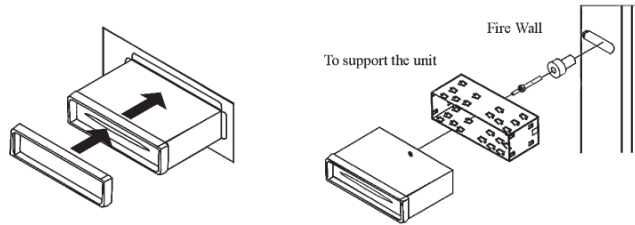

NOTE: Outer trim frame, hook, and mounting sleeve are not used for this installation.

This is only intended as a general guide; contact the vehicle's manufacturer for specific instructions.

This method of installation uses the screw holes at the sides of the unit and the holes of the existing vehicle mounting bracket.

1. Remove the hooks on both sides.
2. Align the screw holes of the mounting bracket supplied with the car and the screw holes of the main unit. Tighten the 2 screws on each side of the unit. Then fasten the brackets to the car.
3. Attach wires of the unit to existing speaker wires. See wiring diagram.

Electrical connections

Speaker Wiring Notes

- Follow the above wiring diagram to install the head unit with new or existing speakers.
- This unit is designed for use with four (4) speakers with an impedance 4 Ohms.
- An impedance load of less than 4 Ohms could damage the unit.
- Never bridge or combine the speaker wire outputs. When not using four speakers, use electrical tape to tape the ends of the unused speaker outputs to prevent a short circuit.
- Never ground the negative speaker terminals to chassis ground.
- For your driving safety, please link your parking wire with low power level, and keep it controlled by manual brake switch. Wire should be high power level and the unit cannot play video disc.

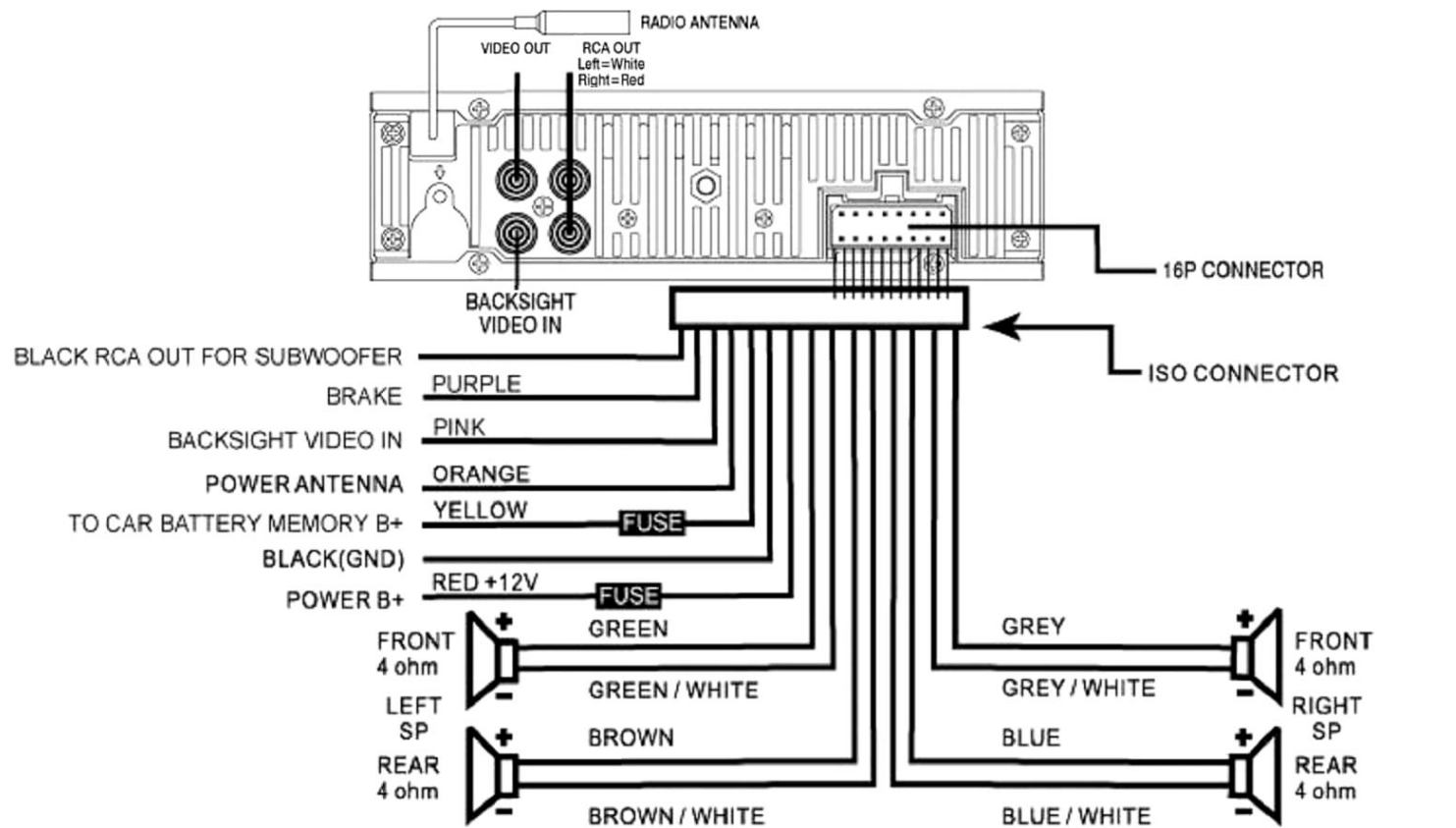

Using the ISO Connector

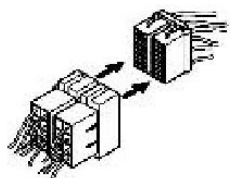

1. If your car is equipped with the ISO connector, then connect the ISO connectors as illustrated.

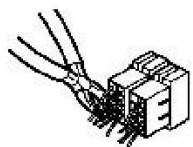

2. For connections without the ISO connectors, check the wiring in the vehicle carefully before connecting, incorrect connection may cause serious damage to this unit.

Cut the connector, connect the colored leads of the power cord to the car battery as shown in the colour code table below for speaker and power cable connections.

Location	FUNCTION	
	Connector A	Connector B
1		Rear Right(+)----Blue
2		Rear Right(-)----Blue/White Stripe
3		Front Right(+)----Grey
4	Battery 12V (+)/yellow	Front Right(-)----Grey/White Stripe
5	Auto Antenna/Orange	Front Left(+)----Green
6		Front Left(-)----Green/White Stripe
7	ACC+/red	Rear Left(+)----Brown
8	Ground/black	Rear Left(-)----Brown/White Stripe

Panel controls

Front panel

1. POW (POWER)
2. MOD/MUTE button
3. AF button
4. VOL +/-/SEL knob
5. TA button
6. TFT screen
7. OPEN button
8. PREV button
9. NEXT button
10. SD card slot
11. BND/SUB/NP button
12. PTY button
13. Infra red sensor
14. APS button
15. CLK button
16. AUX button
17. USB slot

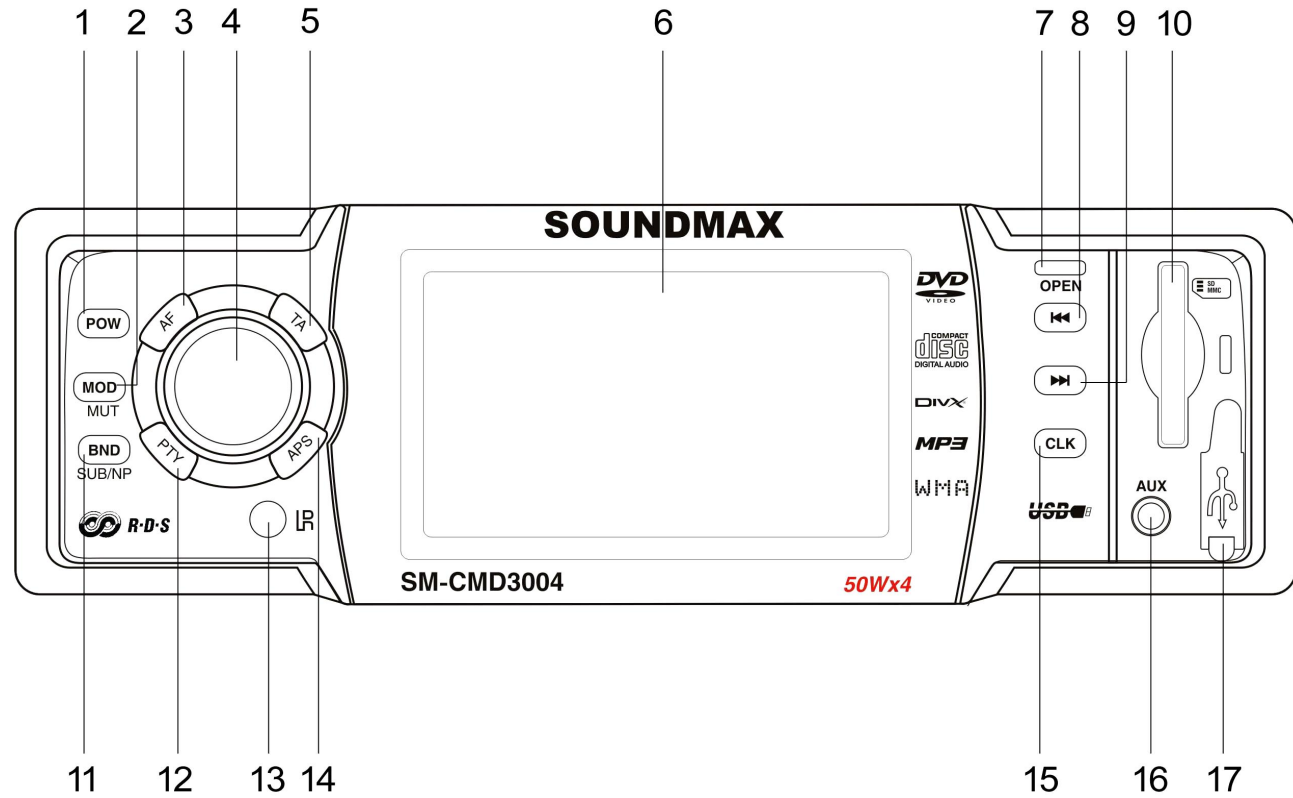

- 18. EJECT button
- 19. RESET button
- 20. European/American Frequency Switch (Option)
- 21. Panel status indicator
- 22. Connector

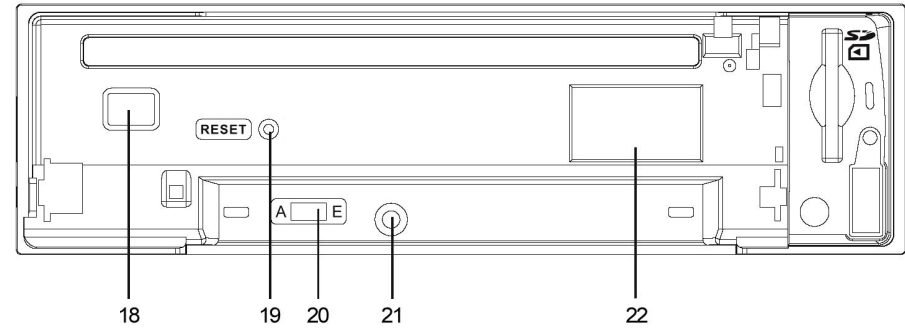

Remote control

1. MODE BUTTON
2. POWER BUTTON
3. BND/SYS BUTTON
4. CURSOR BUTTONS
5. ENTER BUTTON
6. STOP/RETURN BUTTON
7. ST/PROG BUTTON
8. AMS/RPT BUTTON
9. LOC/RDM BUTTON
10. SEEK +/- / ◀(PREV)/▶(NEXT) BUTTONS
11. MENU/PBC BUTTON
12. OSD BUTTON
13. DIGIT AREA
14. PLAY/PAUSE BUTTON
15. GOTO BUTTON
16. TITLE BUTTON
17. SUB-T BUTTON
18. SETUP BUTTON
19. ANGLE BUTTON
20. SLOW BUTTON
21. ZOOM BUTTON
22. VOL +/- BUTTON
23. SEL BUTTON
24. AUDIO BUTTON
25. MUTE BUTTON

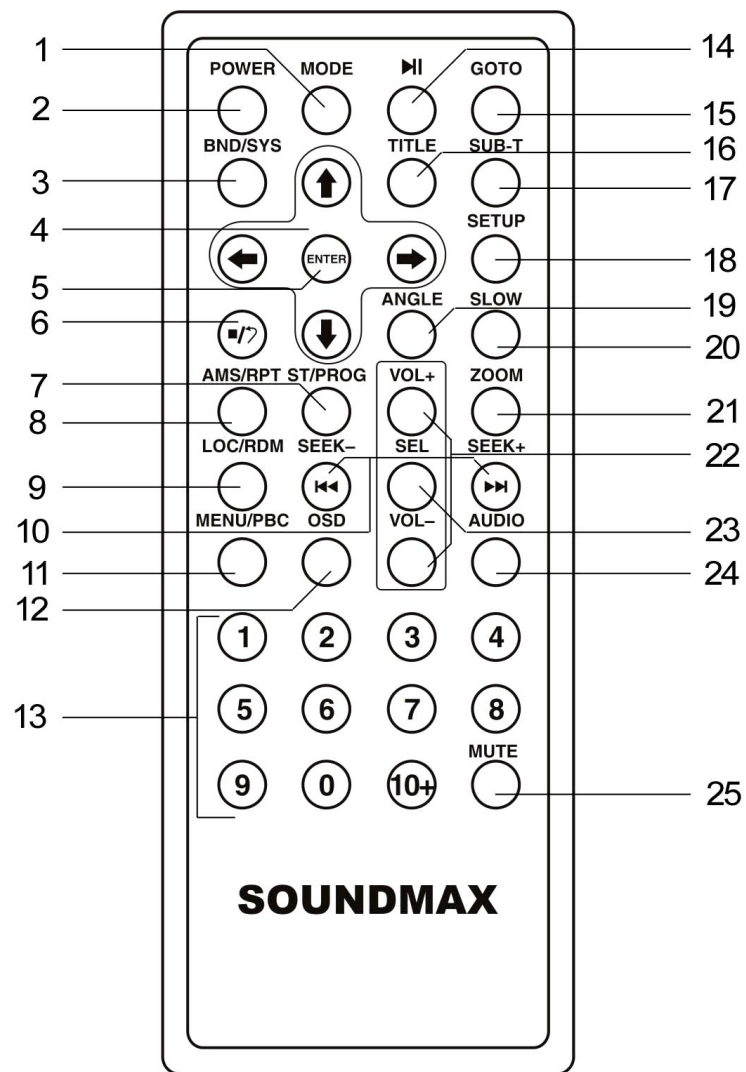

Changing the battery

1. Press the catch and at the same time pull out the battery tray.
2. Insert the 1 x lithium battery, type CR 2025 3V battery with the stamped (+) mark facing upward.
3. Insert the battery tray into the remote control.

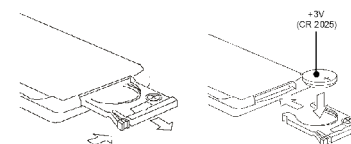

Glossary

PBC (PlayBack Control)

PlayBack Control is a menu recorded on the disc with SVCD or VCD2.0 format. For the discs contained PBC, it can playback interactive software with the menu displayed on TV. And if the disc contains still images, it can playback high definition of still image.

Title

The title is the important part of DVD disc. The memory volume of the disc is rather big, that makes possible to record several films on one disc. For example, if a disc contains three films, they may be divided into Title 1, Title 2 and Title 3. You can easy use the functions of looking-for.

Chapter

A title can be divided into several blocks, so that every block can be operated as a unit, the unit is called chapter. The chapter contains a unit at least.

Track

It is the biggest component of VCD. Generally, every song of karaoke disc is a track.

Features

Fully compatible

Fully compatible with the most popular discs' formats such as DVD, CD, CD-R (containing MP3, JPEG), CD-RW represented in the market.

Upgrade intelligently

Support the function of upgrading the software for playing discs of new formats to keep up with the market competition.

Strong output function

The player has an analogue audio output of 2 channels, digital audio output and video output of complex video.

Supports picture CD, Photo CD

Fully compatible with Picture CD and Photo CD without setting additional software. It automatically activates the media player menu to process.

Screen saver

Supports the screen saver function. If there is no operation or no disc during 5 minutes, the player will automatically turn into the state of screen saver. It can prolong the serviceability of the player.

Compatible discs

DVD Video

DVD disc include video and audio data. The data can contained by the 12 cm diameter of DVD disc is 7 times of one can contained by the common CD-R disc. Its maximum continuous playback time can be up to 2 hours (one of double-sided disc can be up to 4 hours). DVD disc sort as 4 kinds of ones: single-layer and double-layers and single-sided, single layer and double-sided, double-layers and double-sided disc.

SVCD

Super VCD disc adopt MPEG-II compression way. It can provide better quality of video than VCD disc. And it can record 2 stereo audio track. Super VCD disc can also supports wide screen.

VCD2.0

Compare with VCD1.1 disc, VCD2.0 disc has a playback list. Generally, Karaoke disc with VCD2.0 format has a PBC menu.

VCD1.1

Picture CD disc its size is same as audio CD disc include audio and video data. The maximum playback time of the standard 12 cm of disc with VCD1.1 is 74 minutes.

DVCD

Compatible with DVCD disc. DVCD disc is high density of VCD disc. Compared with VCD disc, a DVCD disc can contain more data.

CDDA

Compatible with CDDA disc. CDDA disc include audio data. The maximum playback time of the standard 12 cm of CDDA disc is 74 minutes.

MP3/JPEG

Compatible with CD-R/CD-RW/CD-ROM discs contained files with MP3/JPG format. Also supports JPG pictures playback with MP3 tracks as background music, provides fine video and audio effect.

Picture-CD

Compatible with Picture-CD disc. Do not need setting the additional software. Picture-CD is a disc format that stores photo with electronic file format developed by Kodak company.

Photo-CD

Compatible with Photo-CD disc. Do not need setting the additional soft ware. Photo-CD is a disc format that stores photo with electronic file format developed by Konica company.

CD-R/CD-RW

Compatible with CD-R/CD-RW disc with ISO9660 specification include the format of MP3, JPG, JPEG, Ac3, PCM, MP4, MPEG.

DVD+/-R

Compatible with DVD+/-R disc with UDF specification include the format of MP3, JPG, JPEG, Ac3, PCM, MP4, MPEG4, DivX (3.11/4.0/5.0/6.XX).

Note: Support of MPEG4 Standard: playback of digital video compressed in DivX 3.11, DivX 4.0, DivX5.0, DivX 6.XX. (It may not be possible to play certain DivX disc due to the configuration and characteristics of the disc or condition of the recording).

Discs for playback

- This set can play all digital audio CD, HDCD, CD-R/RW, MP3,WMA, VCD, SVCD, DVD, DVD-ROM.
- The following file types are supported:
 - Audio files: MP3 (*.mp3)
WMA (*.wma)
 - Video files: MP4 (*.avi, DIVX3.11/4.0/5.0/6.XX and XVID)
MPEG 2(*.vob)
MPEG 1(*.dat)
 - Picture file: JPEG (*.jpg)
- ISO 9660 or ISO 9660 +Joliet format - Max. 30 characters
- Max. Track number is 448
- Max. nested directory is 8 levels
- The max. album number is 99
- The max. length of each track is 99 minutes 59 seconds
- Supported sampling frequency for MP3 disc :8KHz to 48 (44.1KHz preferably) KHz
- Supported bit-rates of MP3 disc are: 32 - 320 kbps (128 kbps preferably).
- Following formats are NOT supported *.ACC, *.DLF, *.M3U, *.PLS, MP3 PRO, files with DRM.
- Open session discs are NOT supported.

USB/SD/MMC notes

USB functions (flash memory type) MP3 music play.

1. SD/ MMC card support, 2in1 (SD/ MMC) support.
2. USB flash memory.
3. FAT 12/ FAT 16/ FAT 32 is possible
 - FAT 12/16 (dir: 200 support, file: 500 support),
 - FAT 32 (dir: 200 support, file: 500 support).
4. Filename: 32 byte/ Dir name: 32 byte.
5. Tag (id3tag ver2.0)
 - Title/ Artist/ Album: 32 byte support.
6. Multi card reader not support.
7. USB 2.0 support.

Note:

USB format supports 2.0.

Capacity: 8 MB ~ 1 GB.

SD cards brands: Cannon, Fuji film, Palm, Motorola, Microsoft, IBM, HP, Compaq, Sharp, Samsung, etc.

Capacity: 8 MB ~ 1 GB.

MMC cards brands: Ericsson, Nokia, Motorola, HP, Palm, Sanyo, Microsystems, etc.

Capacity: 16 MB ~ 1 GB.

General operation

Power ON/OFF

Press POW button on the front panel or POWER button on the RC to turn the unit on. Press it again to turn the unit off.

Mode Selection

Press MOD/MUT button on the front panel or MODE button on the RC to cycle the Play Mode: AUX => TUNER (RADIO) => DISK => USB => CARD.

NOTE: USB, CARD, DISK mode will be active only when an USB flash memory, CARD or DISC are inserted.

Audio settings adjustment

Press the SEL button (VOL knob) on the front panel or SEL button on RC until the display shows: VOL => BAS => TRE => BAL => FAD => LOUD => LOC => ST => EQ. Rotate the VOL knob or press VOL+/VOL- buttons on the RC to adjust each mode.

Loudness control

Press the VOL knob/SEL button until "LOUD OFF" is shown. Turn the volume knob to select between ON or OFF.

EQ setting

You can choose equalizer sound effects. The sequence of settings: EQ OFF => POP => ROCK => CLAS.

NOTE: Bass (BAS) and Treble (TRE) controls are unavailable only when EQ is OFF.

Mute function

Press and hold the MOD/MUT button on the front panel or press MUTE button on the RC to turn off the sound. Press it again or VOL +/- to resume.

Subwoofer control

Press and hold the BND/ SUB/NP button to activate the subwoofer control. An external amplifier is required to operate a subwoofer.

Clock display

Press the CLK button to display the clock. To set the clock press and hold the button until the hour becomes white in color. Rotate the VOL knob to set hours, then press the VOL knob for the minutes to become white in color and rotate the VOL knob to set. Press the CLK button again or leave the unit idle for new setting to effect.

RESET

Press OPEN button to open the panel. Then press the RESET button with some sharp object (pin or ball-point pen) to restore factory settings.

Radio Operations

Choose Radio Band

Press the MOD/MUT button to access the radio function. Then press the BND/SUB/NP button on the front panel or BND/SYS button on the RC to choose among the five radio bands: three FM Bands (FM1, FM2, and FM3) and two AM Bands (AM1, and AM2). Each of the five bands can store up to six preset stations, for a total of 30 preset memory stations.

Radio Tune / Seek Function

In Radio Mode, press Seek +/- button to manually adjust the radio frequency. Press and hold Seek +/- button for more than 1 second, the radio will seek to the next up or down strong and clear frequency station. Repeat this action to seek for other desired stations.

Mono/Stereo Reception Control

In FM radio mode, press the SEL button repeatedly to select stereo or mono reception. "ST ON" will show on the display indicating that stereo reception is received. Improvement of reception of distant stations can be done by selecting "ST OFF" operation which may cut down some reception noise.

Local/Distance Control

In radio mode, press the SEL button repeatedly to select local or distance reception.

- a. "LOC ON" showing on the display, means local reception is turned on;
- b. "LOC OFF" showing on the display, means distant reception is turned on.

Local and distance reception setting can facilitate the radio reception, depending on the location in which the radio is being used. You also can choose LOC ON or OFF pressing the LOC/RDM button on the RC.

Save Your Preset Stations

There are six numbered preset buttons, which can store and recall stations for each band. While listening to a radio station you would like to save as a pre-set, press and hold one of the buttons numbered 1-6 until you hear a beep. The button you pressed is now the pre-set button for that station.

Automatic Store/Preset Scan

A. Automatic Scan & Store

While listening to the FM Radio, press and hold the AMS/RPT Button for 3 seconds. The receiver will automatically scan and save stations for all the 3 FM Bands, whichever band (FM1, 2 or 3) you are listening to. While listening to the AM Radio, press and the AMS/RPT Button for 3 seconds. The receiver will automatically scan and save stations for the 2 AM Bands, whichever band (AM1 or 2) you are listening to.

B. Scan Saved Stations

Press the APS button or the AMS button on the remote control once to perform the scanning functions. In FM mode, press the APS button or the AMS/RPT button and the stations in FM band will be scanned; press the button in AM mode and scan the band stations of AM Band.

TA (Traffic Alarm) function

- Briefly press the TA button to turn on or turn off the TA function.
- When TA is enabled (on), the tuner starts searching the traffic announcement.

AF (Alternative Frequencies) function

Briefly press the AF button to turn on or turn off the AF function. The RDS program will be automatically searched and received. The unit will search another frequency with this RDS program. Default setting is ON.

PTY (Program Type) function

1. Press the PTY button to turn the PTY function on.

2. Rotate VOL/SEL knob or press +/- buttons on the RC to select the music type or speech type: NEWS, AFFAIRS, INFO, SPORT, EDUCATE, DRAMA, CULTURE, SCIENCE, VARIED, WEATHER, FINANCE, CHILDREN, SOCIAL, RELIGION, PHONE IN, TRAVEL, LEISURE, DOCUMENT, PTY NONE, POP M, ROCK M, EASY M, LIGHT M, CLASSICS, OTHER M, JAZZ, COUNTRY, NATION M, OLDDIES, FOLK M.

Note: While selecting PTY engagement, its selection is implement by preset button as described in notes.

3. When PTY is selected the radio starts to search corresponding PTY information and stops of the corresponding PTY information is detected. If corresponding PTY information is not found, normal radio reception is resumed.

ST/PROG

Press ST/PROG button or the SEL button (VOL knob) on the front panel or SEL button on RC, when ST ON or ST OFF is shown, select ST ON or ST OFF function so that you can choose either mono or stereo sound.

TA SEEK/TA ALARM

To choose the TA mode, press the VOL +/-/SEL knob for 2 seconds, then press it repeatedly until the display shows TA seek. Rotate the knob to choose between the TA SEEK and TA ALARM. After choosing, please leave the unit idle to activate. In TA SEEK mode, the unit will seek for traffic announcement programme when TA is pressed; in TA ALARM mode, no TA/TP is displayed and the alarm is set off.

MASK DPI/MASK ALL

Press the VOL +/-/SEL knob for 2 seconds, then press it repeatedly until the display shows MASK DPI. Rotate the encoder volume to toggle between MASK DPI and MASK ALL mode, then leave the unit idle to activate. During MASK DPI mode, the unit will mask only the AF which has different PI, this is the default mode; during MASK ALL mode, the unit will mask the AF which has different PI and no RDS signal with high field strength.

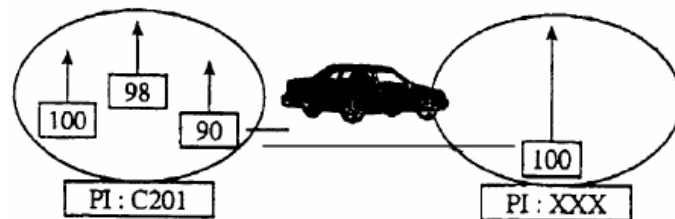

RETUNE S/L - SHORT/LONG

"RETUNE" refers to the time period the unit allows for radio scan when reception is interrupted. 'S' represents a time period of 30 seconds and 'L' represents a time period of 90 seconds.

BEEP

Turn BEEP ON if you want the pressing of buttons to be sounded.

Press SEL Button until the display shows "BEEP", then use the VOL +/- Button to turn BEEP sound on or off.

PI SOUND/MUTE

Press SEL Button until the display shows "PI SOUND", then use the VOL +/- Button to choose either PI sound or PI mute. PI sound refers to the reception noise when the AF function tries to scan alternative frequency.

DVD operations

Insert/Eject CD

Press OPEN button to make the disc slot available, insert a disc into CD slot with label side up. The disc will be automatically loaded into the unit, even when it is off or at radio mode. The word "LOADING" will show on the display and the disc will play automatically. Press the EJECT button to eject the disc from the slot. If the disc is not removed from the slot within 12 seconds, it will automatically be loaded into the slot again. When the disc is ejected and removed, the unit will automatically switch to radio mode.

OSD (Display information)

Press the OSD button so that the OSD will display on the monitor. Details such as title, track, playtime, etc, will be shown.

Title Playing

Press the TITLE button on the remote control so that the first title track of the DVD will be played.

Selecting Tracks

Press the NEXT button to go to the next track. Press and hold NEXT to fast forward. Press the PREV button to go to a previous track. Press the PREV Button for 2 seconds to fast reverse. Press the PLAY/PAUSE button, disc will play normally.

Audio Selection

Press the AUDIO button on the remote control, in order to choose the audio language. The audio languages available differ from Disc to Disc. You can also use the setup menu to choose the language.

Subtitle Selection

Press the SUB-T button on the remote control to choose the subtitle you want. The subtitle languages available differ from Disc to Disc. You can also use the setup menu to choose the language.

Track Time Search

Press the GOTO button on the remote control to search the desired track time to play the Disc. The OSD will be shown. Use of the navigation buttons and digit buttons on the remote control to choose your desired chapter, track or time. Press the ENTER button to confirm your selection.

Zoom +/-

Press the ZOOM button on the remote control to perform the zoom function. The zoom in range is: 2 => 3 => 4 and zoom out 1/2 => 1/3 => 1/4.

Slow Motion

Press the SLOW button on the remote control to perform slow motion of the video play. SF 1/2 up to 1/7 will be shown, according to the slowness. Cycle back to normal playback or press the Play/Pause button to resume.

Multi-Angle View

Press the ANGLE button on the remote control to perform multi-angle playback. The number of angles change in sequential order.

Note: The number of angles is different according to the disc. The function only work for discs having scenes recorded at different angles. When no different angle is recorded, the OSD will show "INVALID KEY".

Video System

Press the BND/SUB/NP button on the head unit or BND/SYS button on the remote control to choose between NTSC, PAL, PAL60, AUTO, according to the encoding format of the disc. The default mode is AUTO.

Programme Mode

Press the ST/PROG button on the remote control to set the program play. Use the Navigation and Digit buttons to set the Chapter and Track no. as your desired sequence. Press ENTER to begin the program play. Press the ST/PROG button and confirm a blank program again to cancel this operation.

Electronic Skip Protection

This unit is programmed with Electronic Shock Protection (ESP) so that the video will be protected against rough roads for 5 seconds.

Mixed-disc operation

While you are playing mixed disc, which contains MP3, WMA, JPG or DIVX formats, just insert the disc into the CD slot and the menu on the right hand side will be prompted. The unit will directly play the audio files. However, you can use the navigation and Enter keys to select the format that you would like to view/listen to.v

Audio mode



Audio files will be played directly if they are presented in the mixed disc. Both MP3 and WMA file format are supported. Use the navigation and ENTER buttons to choose the folder and file. The left column on the menu is the folder list while the right column on the menu is the file list.

Photo mode



Jpg files on the disc will be grouped in this category. Use the navigation and ENTER buttons to choose the folder and file. The left column on the menu is the folder list while the right column on the menu is the file list. The unit only supports jpg file.

Video mode



Video files will be grouped in this category. Both MP4, MPEG4 and DivX (*.avi) file format are supported. Use the navigation and ENTER keys to choose the folder and file. The left column on the menu is the folder list while the right column on the menu is the file list. Please kindly note that the unit supports DivX version from 3.00 to 5.XX. If there is any file that cannot be recognized by the system, please check the file version and try again.

Selecting Tracks

Press the SEEK + /(NEXT) button to go to the next track.

Press the SEEK- /(PREV) button to go to a previous track.

Note: On the front panel, use PREV or NEXT buttons.

Back to the menu

If you would like to go back to the playlist menu to choose the other file to view/listen to, press and hold STOP/RETURN button to stop the playback. Then the playlist menu will be prompted and you can select other files.

Picture of playlist menu

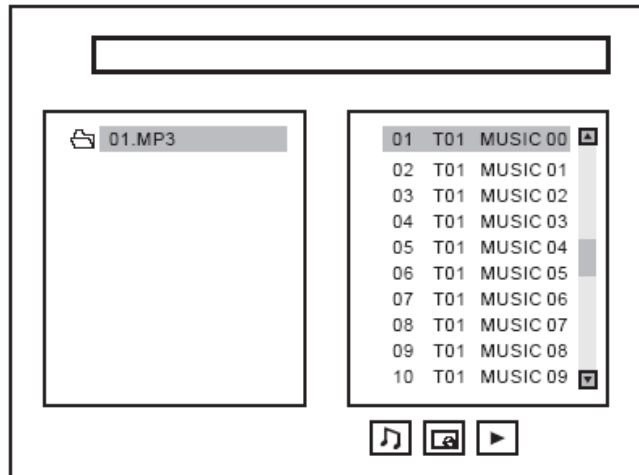

VCD/CD operation

Insert/Eject CD

Press OPEN button to make the disc slot available, insert a disc into disc slot with label side up. The disc will be automatically loaded into the unit, even when it is off or at radio mode. The word "LOADING" will be shown on the display and the disc will play automatically. Press the EJECT Button to eject the disc from the slot. If the disc is not removed from the slot within 12 seconds, it will automatically be loaded into the slot again. When the disc is ejected and removed, the unit will automatically switch to radio mode.

Multi-Session CD Reading

This unit can read multi-session CDs. The multi-session reading will be activated automatically if the player detects a file that is written in multisession format.

Selecting Tracks

On the Head Unit, press the SEEK + /(NEXT) button to go to the next track.

Press and hold SEEK + /(NEXT) to fast forward.

Press the SEEK- /(PREV) button to go to a previous track.

Press and hold the SEEK- /(NEXT) button to fast reverse. Disc will play normally when the SEEK + /(NEXT) or SEEK- /(PREV) is released.

Audio Selection

VCD: Press AUDIO during playback.

It is possible to switch the sound between mono and stereo sound. The sequence is as follows:

Mono L --> Mono R --> Stereo

Title Playing

For VCD2.0, press the MENU/PBC button on the remote control while the disc is playing. You can switch between PCB on and PBC off mode.

RANDOM

Press LOC/RDM button if you want the files to play in random order. RANDOM will be displayed on the screen. Press this button one more time to cancel random function. RANDOM OFF will be displayed on the screen.

Electronic Shock Protection

Electronic Shock Protection (ESP) is ideal for driving on rough roads. This unit is programmed with Electronic Shock Protection so that the music will play smoothly on the road. Electronic Shock Protection time depends on the media that is being played. ESP for playing VCD is 10 seconds; ESP for CD is 10 seconds; ESP for MP3 is 120 seconds. This is a built-in function so that there is no need to switch on or switch off.

ID3 Tag

If an MP3 file has ID3 Tag information, it will be displayed on the LCD. If there is no ID3 Tag information, nothing will be shown on LCD. The sequence of ID3 Tag information will be shown as follows:
ROOT-----FILE-----TITLE-----ARTIST-----ALBUM

Other operations

USB/SD Input

Insert the USB flashdrive / SD Card into the slot on the front panel. The unit will automatically detect and play the files on device. Press the MOD/MUT button on the front panel or MODE button on the RC anytime to switch the play mode. For detailed operation, please refer to the section of MIXED DISC OPERATION.

AUX input

The AUX Input Jack is on the front of unit. Use the AUX cable, which is included in the package. Insert the stereo plug to the front AUX in jack of the unit. Route the other end of the RCA to the any external audio/video device such as walkman or portable DVD. Press and hold the MOD/MUT button to choose AUX. Connect any portable audio/video device such as a DVD player or VCD player to the AUX IN cable. Use the volume control to adjust volume.

Backup Camera Input

The backup camera input is on the back of the unit. (refer to wiring diagram). The input is for connecting backup camera for parking. You must connect the VCC wire (in pink color) to the reverse gear switch in order to activate this video input mode when you switch the reverse gear of your car. Please refer to the wiring diagram for more details.

Video Output

The Video Output Jack is on the back of the unit. (Refer to Wiring Diagram) This output (in yellow) is for connecting monitor(s). You must connect a monitor for car in order to play this unit in VCD. Consult your dealer for any kinds of monitors that are suitable to use in car. Press the "BND/SUB/NP " to choose between PAL, NTSC or AUTO mode.

RCA Output

The RCA Output Jack is on the back of the unit. (Refer to Wiring Diagram) This output is for connecting amplifier, equalizer, or other audio component that requires a preamp out connection (Red=Right, White=Left). Follow the manufactures instructions for the audio component that you are connecting.

Subwoofer Output

The Subwoofer Output Jack is on the back of the unit, (refer to wiring diagram). This output is for connecting subwoofer that requires a pre-amp out connection. This is a mono output. Follow the manufacturers instructions for the audio component that you are connecting. This function can only be activated during Disc Playback. If you want to have subwoofer turned on for RADIO mode, you have to do it in DISC or AUX mode first. Press and hold the BND/SUB/NP button to activate or deactivate this function.

System setup

1. Press and hold SETUP button on the RC to enter the setup menu. In Setup mode, press SETUP button again or STOP/RETURN button to quit the setup page.
 2. Use the ◀/▶ buttons to choose the setup page.
 3. Press the ▼ button to enter the setup page selected.
 4. Use the ▲ and ▼ buttons to select the option you want to adjust.
 5. Press ▶ to enter the adjustment list. Use the ▲ and ▼ buttons to select the adjustment and press ENTER button to confirm.
 6. To return to setup page list press the ▲ button till you reach the top of list.
- Note: The setup is memorized and kept after power off.

System setup



TV system

Select the TV system in the setting menu (PAL or NTSC).

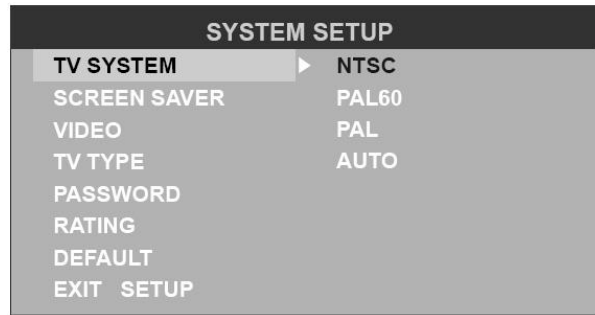

Screen saver

The screen saver appears if disc stop last more than 3 minutes.

Original setting: On.

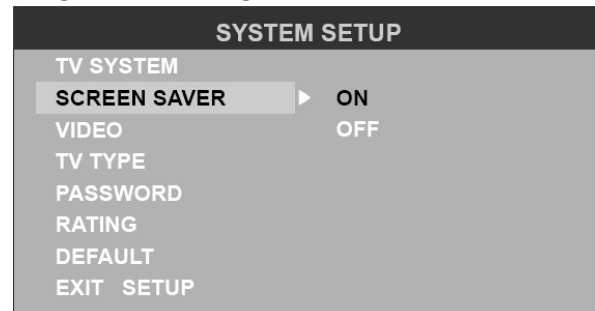

Video output mode

Original setting: INTERLACE-YUV.

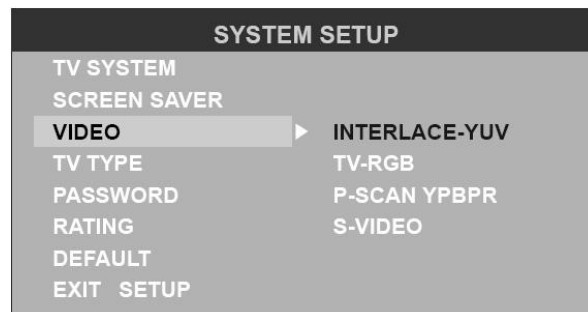

Setting TV type

Select TV type to watch wide screen movies.

4:3 Pan Scan: For 4:3 TV, left and right edges will be cut.

4:3 Letter Box: For 4:3 TV, black bars will appear on top and bottom.

16:9: For 16:9 wide screen TV.

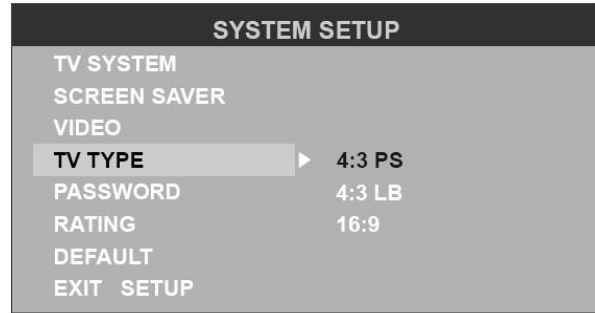

Setting password

Original password is 0000.

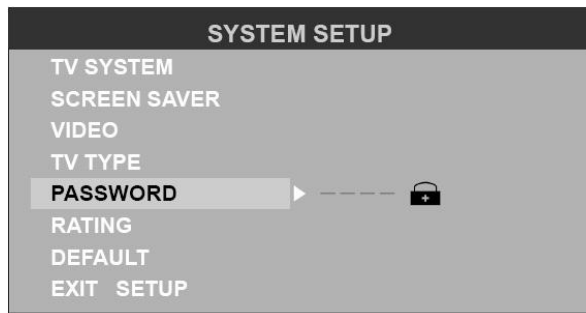

Setting rating

The rating of the disc is from 1 to 8:

(1(KID SAFE)) with the most limits when playing.

(8 (ADULT)) with the least limits when playing.

Original setting: 8

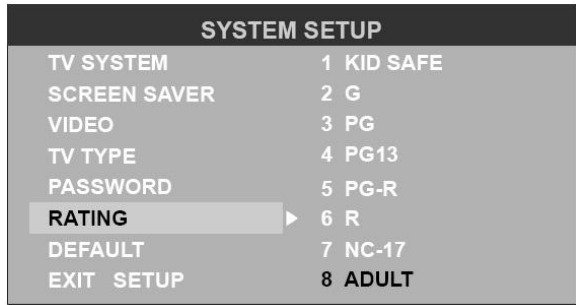

Note: The rating can be selected only under the password unlocked status, and the limits can be worked only under the password locked status.

Load default

If this item is selected, the unit will return to original setting.

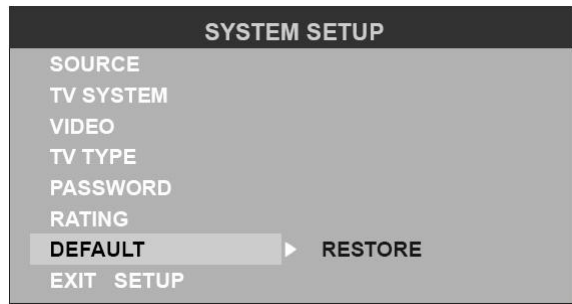

Language setup

Setting the on-screen display language

Select the language to be used for the on-screen display.

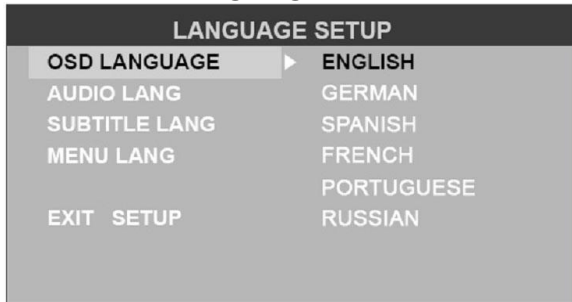

Setting the audio language

Select the language to be used for the audio. You can select a preferred audio from those included on the DVD video disk. (The screen on your player may have difference with the screen shown here)

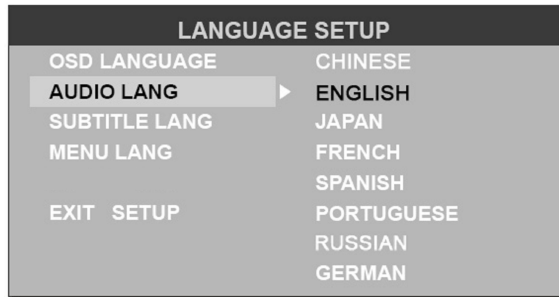

Setting the subtitle language

Select the language to be used for the Subtitles. You can select a preferred subtitle from those included in the DVD Video disk. (The screen on your player may have difference with the screen shown here).

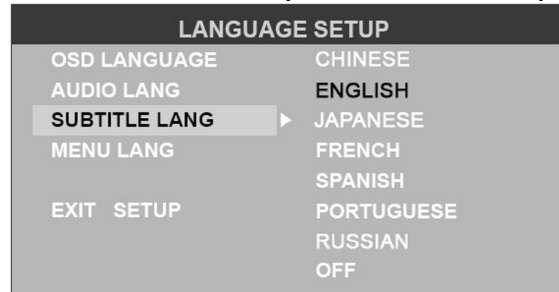

Setting the menu language

Select the language to be used for the Menu. You can select a preferred audio from those included on the DVD video disk.

(The screen on your player may have difference with the screen shown here).



Audio setup

Digital output

Select digital output format.

SPDIF/OFF: There is no signal output from coaxial or optical output.

SPDIF/RAW: When the unit is connected with the amplifier by coaxial or optical connector, please select this mode.

SPDIF/PCM: When the unit is connected with the two-channel digital stereo amplifier, please select this mode.

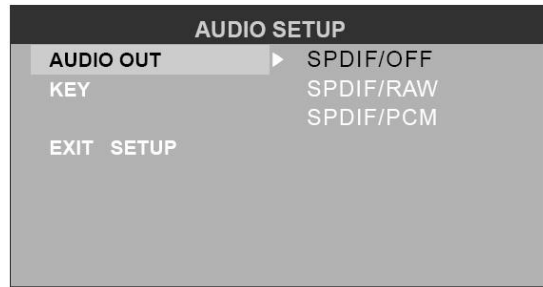

Setting volume

Setup the volume with the ▲/▼ buttons.

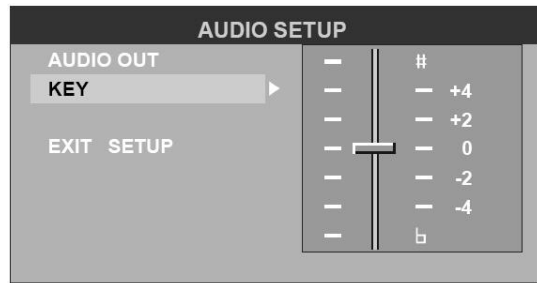

Video setup

Brightness

Set the brightness of the video output with ▲/▼.

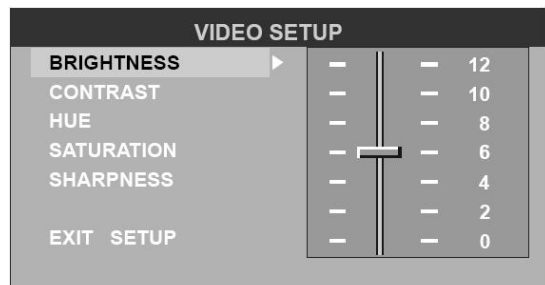

Contrast

Set the contrast of the video output with ▲/▼.

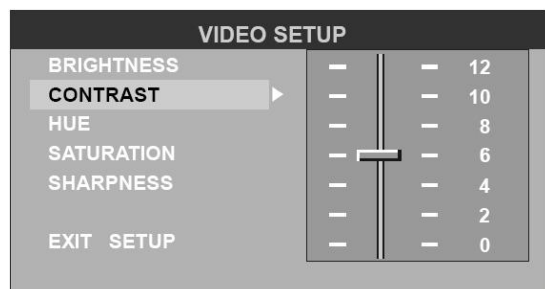

Hue

Set the hue of the video output with ▲/▼.

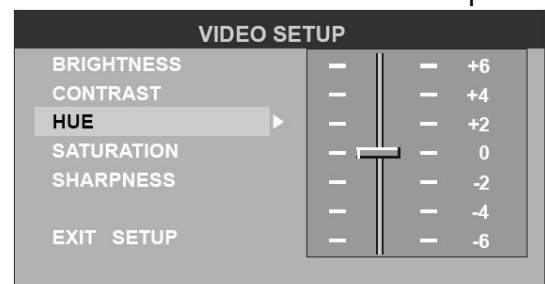

Saturation

Set the saturation of the video output with ▲/▼.

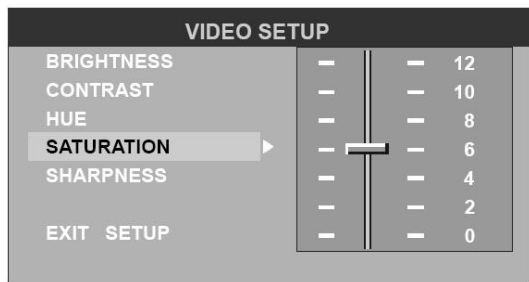

Sharpness

Set the sharpness of the video output with ▲/▼.

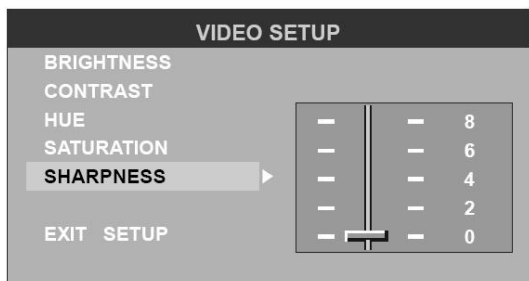

Digital setup

Output mode

Select the output mode:

LINE OUT: Compress the input signal. The volume is small.

RF REMOD: The volume is large.

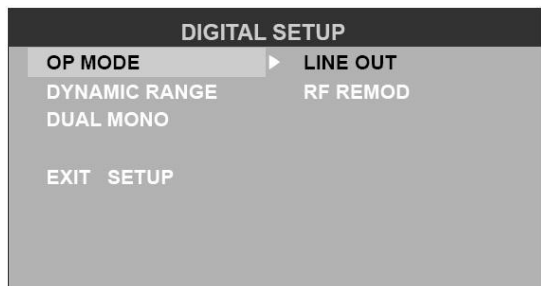

Dynamic range

When you select the compressed mode as "line out", select it to adjust the compression proportion and get the different compressed effect.

When select FULL, the audio signal is minimum; when select OFF, the audio signal is maximum.

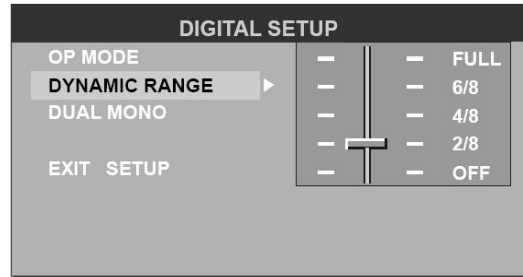

Dual mono

Select the audio channel from STEREO, MONO L, MONO R and MIX MONO.

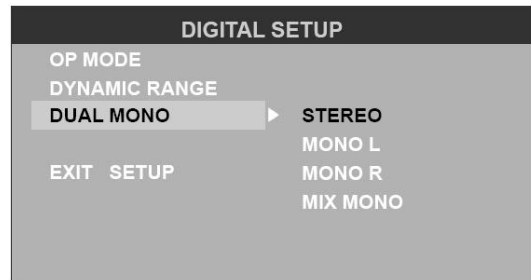

Anti-theft system

Removing the panel

1. Press POWER button to switch off the power of the unit.
2. Press EJECT button to flip down the panel.
3. Hold the middle of the panel. Take off one end, and then take off the other end.
4. Place the panel into the case and take it with you when you leave the car.

Install the panel

1. Hold the panel and ensure the panel faces toward you , and set the right side of the panel in the panel bracket.
2. Press the right side of the panel until it locks.

Remove the unit

1. Remove the panel and the trim plate.
2. Insert both T-Keys into hole on the front of the set until they lock.
3. Pull out the unit.

Handling discs

- Dirty, scratched or warped discs may cause skip ping or noise.
- Handle the disc only by the edges. To keep clean do not touch its surface.
- Discs should be stored in their cases after use to avoid scratches.
- Do not expose discs to direct sunlight, high humidity, high temperature or dust.
- Prolonged exposure to extreme temperature can warp the disc (such as leaving the discs in your car during summertime).
- Do not stick or write anything on either side of disc. Sharp writing instruments, or the inks used in some felt-tip pens, may damage its surface.
- DO NOT touch the unlabeled side. DO NOT attach any seal, label or data protection sheet to either side of a disc.

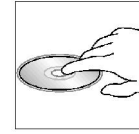
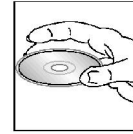

Cleaning

1. Cleaning the cabinet

Wipe with a soft cloth. If the cabinet is very dampen (not dropping wet) the cloth with a weak solution of soapy water, and then wipe clean.

2. Cleaning discs

Fingerprints should be carefully wiped from the surface of disc with a soft cloth. Unlike conventional records, compact discs have no grooves to collect dust and macroscopic dirt, so gently wiping them with a soft cloth should remove most particles. Wipe in a straight motion from the center to the edge.

Never use thinner benzine, record cleaner or anti static spray on a compact disc.

Such chemicals can damage its plastic surface.

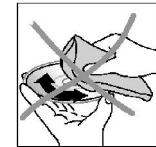
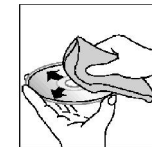

Troubleshooting guide

Symptom	Cause	Solution
General No power	The car ignition is not on. The fuse is blown.	If the power supply is properly connected to the car accessory switch the ignition key to "ACC". Replace the fuse.
Disc Disc cannot be loaded.	Presence of disc inside the player.	Remove the disc in the player then put a new upward.
Disc cannot be read.	Inserting the disc in upside down. Compact disc is extremely dirty or defective. Temperature inside the car is too high.	Insert the compact disc with the label facing upward. Clean the disc or try to play a new one. Cool off until the ambient temperature returns to normal.
No sound	Volume is in minimum. Wiring is not properly connected.	Adjust volume to a desired level. Check wiring connection.
The operation keys do not work.	The built-in microcomputer is not operating properly due to noise. Front panel is not properly fix into its place.	Press the RESET button. Reinstall the front panel.
Sound skips.	The installation angle is more than 30 degrees. The disc is extremely dirty or defective.	Adjust the installation angle to less than 30 degrees. Clean the compact disc/try to play a new one.
The radio does not work, the radio station automatic selection does not work.	The antenna cable is not connected the signals are too weak.	Insert the antenna cable firmly select a station manually.

Specification

General	
Power supply:	12V DC
Current consumption/Fuse:	10A & 1A
Maximum power output:	50Wx4 channels
Dimensions (W x H x D)	178 x 50 x 178 mm
Working temperature range:	-10°C - +60°C
FM Stereo Radio. Frequency range:	87.5 - 108.0 MHz
Usable sensitivity/ I.F. Frequency:	3 uV/ 10.7 MHz
MW Section. Frequency range:	522 kHz-1620 kHz
DVD Deck Specification Format	DVD/SVCD/VCD/HDCD/MP3/WMA/CDDA/JPEG/DVD/audio/SACD/CD-R/-RW/DVD±R/±RW/USB/SD/MMC
Video System/ Audio System	Standard NTSC/PAL/AUTO
Loading System	Auto Loading
Video Specification	
Video System	16:9 and 4:3
Video Output level	1.0Vp-p 75 ohms
Screen resolution	320 x 240
Audio Specification	
Maximum Output	2Vrms(+/-3dB)
Frequency Response	20 to 20KHz
S/N Ratio(A-vtd)/ Separation	60dB/ 50dB
Line out. Output:	CD max 2000 mV

Specifications are subject to change without notice. Mass and dimension are approximate.

Уважаемый покупатель!

Благодарим Вас за покупку нашего изделия. Для обеспечения безопасности рекомендуется тщательно изучить настоящее руководство перед подключением, эксплуатацией и/или регулировкой изделия, и сохраняйте руководство для использования в будущем.

Содержание

Содержание	41
Меры предосторожности	42
Установка/ подключение	43
Органы управления	47
Пульт управления	49
Используемая терминология	51
Преимущества проигрывателя	52
Поддерживаемые форматы дисков.....	53
Основные операции	56
Операции с радио	57
Операции с DVD	62
Операции с дисками с различными типами файлов	64
Операции с дисками VCD/CD	66
Другие операции	67
Операции с меню	69
Система против кражи	77
Обращение с дисками	78
Чистка и уход	78
Руководство по устранению неисправностей	79
Технические характеристики.....	80

Меры предосторожности

- Использование данного устройства при температуре ниже -10°C может привести к поломке. ПЕРЕД ИСПОЛЬЗОВАНИЕМ ПРЕДВАРИТЕЛЬНО ПРОГРЕЙТЕ САЛОН АВТОМОБИЛЯ ДО РЕКОМЕНДОВАННОЙ ТЕМПЕРАТУРЫ!
- Тщательно изучите настоящую инструкцию, чтобы ознакомиться с высококачественной аудиосистемой.
- При установке и подключении изделия отключите отрицательную клемму аккумулятора автомобиля.
- При замене предохранителя, убедитесь, что вы устанавливаете предохранитель с тем же номиналом. Используя предохранитель с повышенным значением тока, можно причинить значительные повреждения изделию.
- Не пытайтесь разбирать изделие. Лазерные лучи, исходящие из блока оптической головки считывания информации с компакт-диска, опасны для глаз.
- Убедитесь, что шпильки или другие посторонние предметы не попали внутрь изделия. Они могут вызвать сбой в работе или стать причиной опасности, такой, как поражение электрическим током или лазерным лучом.
- Если вы ставите автомобиль на стоянку на длительное время в жаркое или холодное время года, подождите, пока температура в автомобиле не станет нормальной, перед тем как включать изделие.
- НЕ открывайте крышки и не проводите ремонт самостоятельно. Обратитесь к дилеру или квалифицированному персоналу
- Убедитесь, вы отключаете источник питания и антенну, если вы не будете пользоваться системой в течение длительного времени или во время грозы.
- Убедитесь, что вы отключаете источник питания, если обнаружена неправильная работа системы, система издает необычные звуки, запах, выделяет дым или внутрь ее попала жидкость. Проведите квалифицированный технический осмотр системы.
- Прибор разработан так, чтобы отрицательный вывод аккумулятора был подключен к корпусу транспортного средства. Пожалуйста, убедитесь в этом перед установкой.
- Не позволяйте проводам динамиков касаться друг друга при включении прибора. В противном случае, может быть перегружен или выйти из строя усилитель питания.
- Не устанавливайте съемную панель перед подключением кабеля.
- Не используйте устройство в местах, где оно может подвергнуться воздействию воды, влаги и пыли.

Установка/подключение

После подключения всего оборудования проверьте правильность подключения. Если Вы не уверены, что сможете квалифицировано сделать все электрические подключения, обратитесь в специализированный центр, чтобы Вам правильно установили магнитолау.

Перед установкой

ВНИМАНИЕ: Удалите два болта перед установкой. Иначе DVD плеер не будет работать.

Данное изделие может быть установлено в приборную панель, имеющую показанное ниже отверстие. Приборная панель должна иметь толщину 4,75 – 5,56 мм, чтобы быть способной поддерживать изделие.

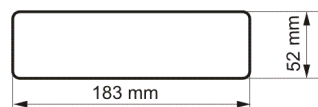

1. Вставьте установочную втулку в приборную панель и отогните установочные петли наружу при помощи отвертки. Убедитесь, что запорный рычаг установлен на одном уровне с установочной втулкой (не выступает наружу).

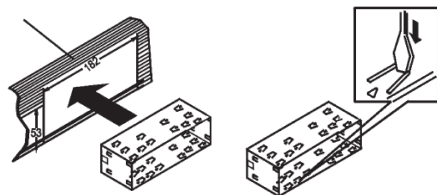

2. Закрепите заднюю сторону изделия.

После закрепления установочных болтов и разъема питания зафиксируйте заднюю часть изделия в отсеке магнитолы в автомобиле при помощи резиновой прокладки.

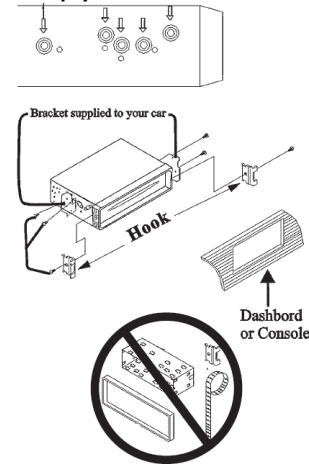

3. Вставьте декоративную панель.

Когда вы готовы вставить переднюю панель, пожалуйста, проверьте ее направление. Если она перевернута, ее невозможно закрепить.

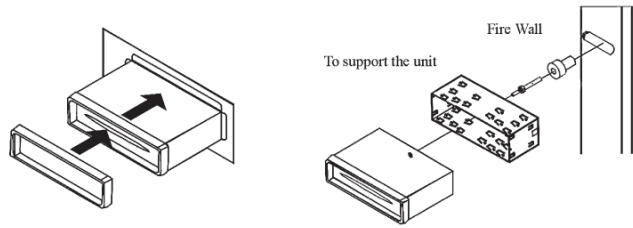

ПРИМЕЧАНИЕ: Внешняя рамка, крючки и установочная втулка не нужны при описанном выше способе установки.

Данное руководство может использоваться только для получения общей информации, для получения более подробной информации обращайтесь к дилеру.

Существует второй способ установки, который предполагает использование винтовых отверстий по бокам магнитолы и отверстий в монтажном кронштейне.

1. Снимите крючки с обеих сторон магнитолы.
2. Совместите отверстия в кронштейне с отверстиями по бокам магнитолы. Закрутите 2 винта в данные отверстия. Затем закрепите кронштейны в приборной панели автомобиля.
3. Подключите к магнитоле необходимое оборудование, используя схему электрических соединений.

Схема электрических соединений

Примечания

Ориентируйтесь на приведенную схему при подключении электрического оборудования к магнитоле.

- Вы можете подключить 4 динамика с импедансом 4 Ом.
- Не подключайте динамики с сопротивлением менее 4 Ом, это может повредить магнитоле.
- Не шунтируйте и не замыкайте провода динамиков. Если Вы не используете все 4 имеющихся в наличии динамика, изолируйте концы проводов с помощью изоляционной ленты во избежание короткого замыкания.
- Не заземляйте отрицательные клеммы проводов динамиков на корпус автомобиля.
- Если парковочный провод подсоединен к рычагу стояночного тормоза, изображение на дисплее будет переключаться между стандартным режимом и предупредительной надписью к этой функции. Эта функция отключает видео сигнал во время движения, чтобы водитель не отвлекался от дороги. При активации ручного тормоза видео сигнал снова появляется.

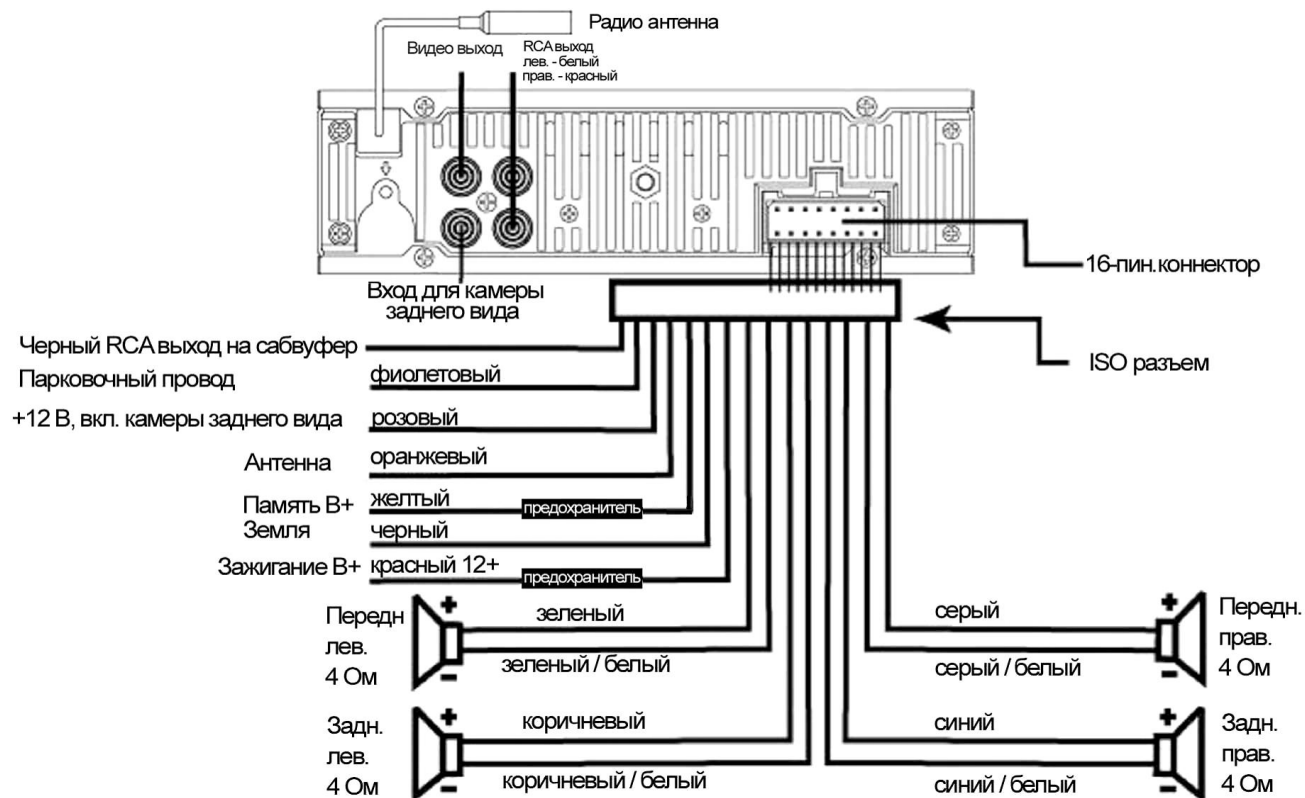

Использование разъема ISO

1. Если в Вашем автомобиле есть разъем ISO, произведите подключение, как показано на рисунке.

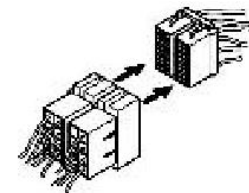

2. Для подключений без разъемов ISO внимательно проверьте все провода перед подключением, неправильное подключение может привести к повреждениям изделия. Обрежьте разъем, подключите цветные головки разъема к шнуру питания батареи в соответствии с приведенной таблицей.

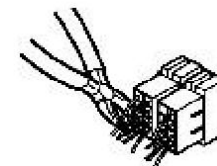

Номер	Функция	
	Разъем А	Разъем В
1		Задний правый(+)--Голубой
2		Задний правый(-)--Голубой/Белый
3		Передний правый(+)--Серый
4	Питание 12В (+)/желтый	Передний правый(-)--Серый/Белый
5	Авто антенна /оранжевый	Передний левый(+)--Зеленый
6		Передний левый(-)--Зеленый/Белый
7	АСС+/красный	Задний левый(+)--Коричневый
8	Земля/черный	Задний левый(-)--Коричневый/Белый

Органы управления

Передняя панель

1. Кнопка POW (POWER)
2. Кнопка MOD/MUTE
3. Кнопка AF
4. Регулятор VOL +/-/SEL
5. Кнопка TA
6. TFT дисплей
7. Кнопка OPEN
8. Кнопка PREV
9. Кнопка NEXT
10. Слот SD карты
11. Кнопка BND/SUB/NP
12. Кнопка PTY
13. ИК сенсор
14. Кнопка APS
15. Кнопка CLK
16. Кнопка AUX
17. USB слот

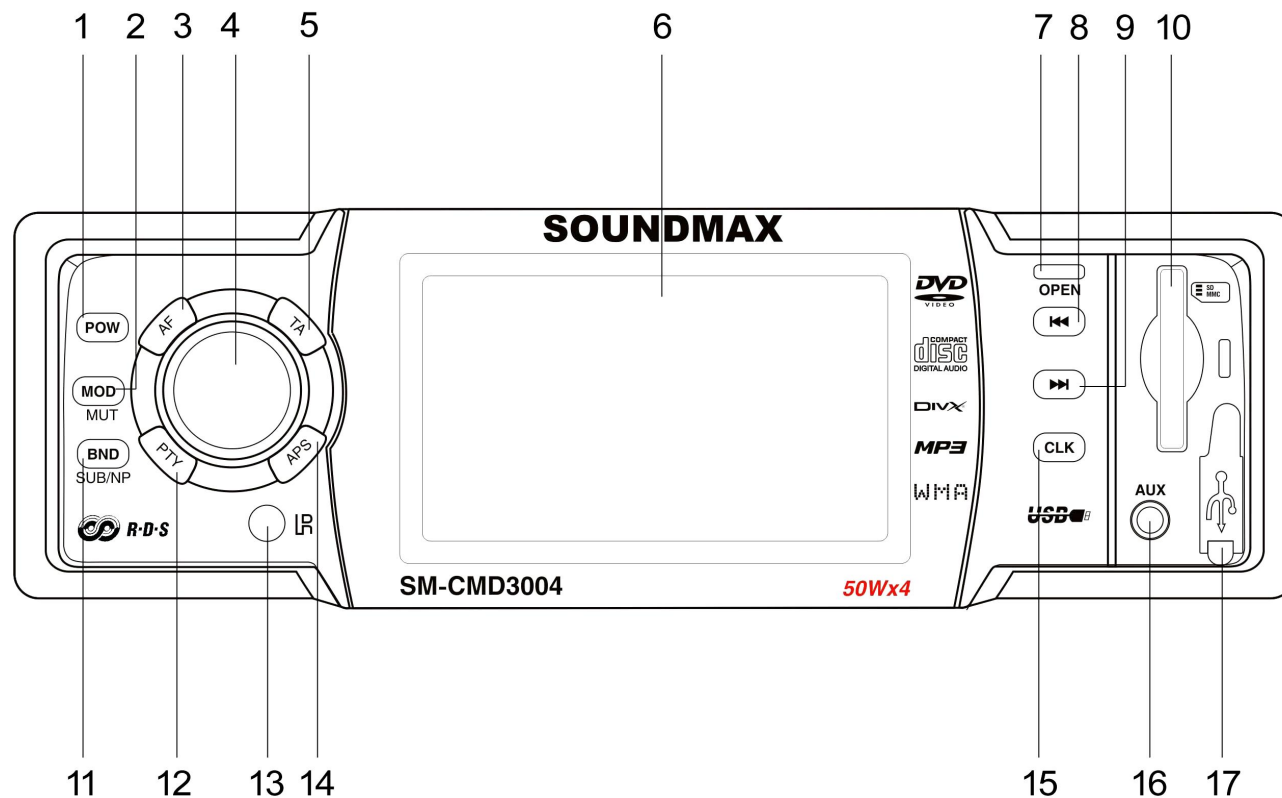

- 18. Кнопка EJECT
- 19. Кнопка RESET
- 20. Переключатель частот Европа/(Опция)
- 21. Индикатор статуса панели
- 22. Коннектор

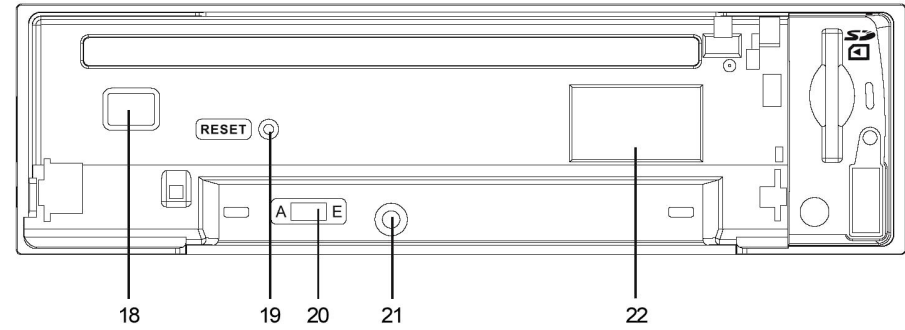

Пульт управления

1. Кнопка MODE
2. Кнопка POWER
3. Кнопка BND/SYS
4. Кнопки курсора
5. Кнопка ENTER
6. Кнопка STOP/RETURN
7. Кнопка ST/PROG
8. Кнопка AMS/RPT
9. Кнопка LOC/RDM
10. Кнопки SEEK +/- / ⏪(PREV)/⏩(NEXT)
11. Кнопка MENU/PBC
12. Кнопка OSD
13. Цифровые кнопки
14. Кнопка PLAY/PAUSE
15. Кнопка GOTO
16. Кнопка TITLE
17. Кнопка SUB-T
18. Кнопка SETUP
19. Кнопка ANGLE
20. Кнопка SLOW
21. Кнопка ZOOM
22. Кнопка VOL +/-
23. Кнопка SEL
24. Кнопка AUDIO
25. Кнопка MUTE

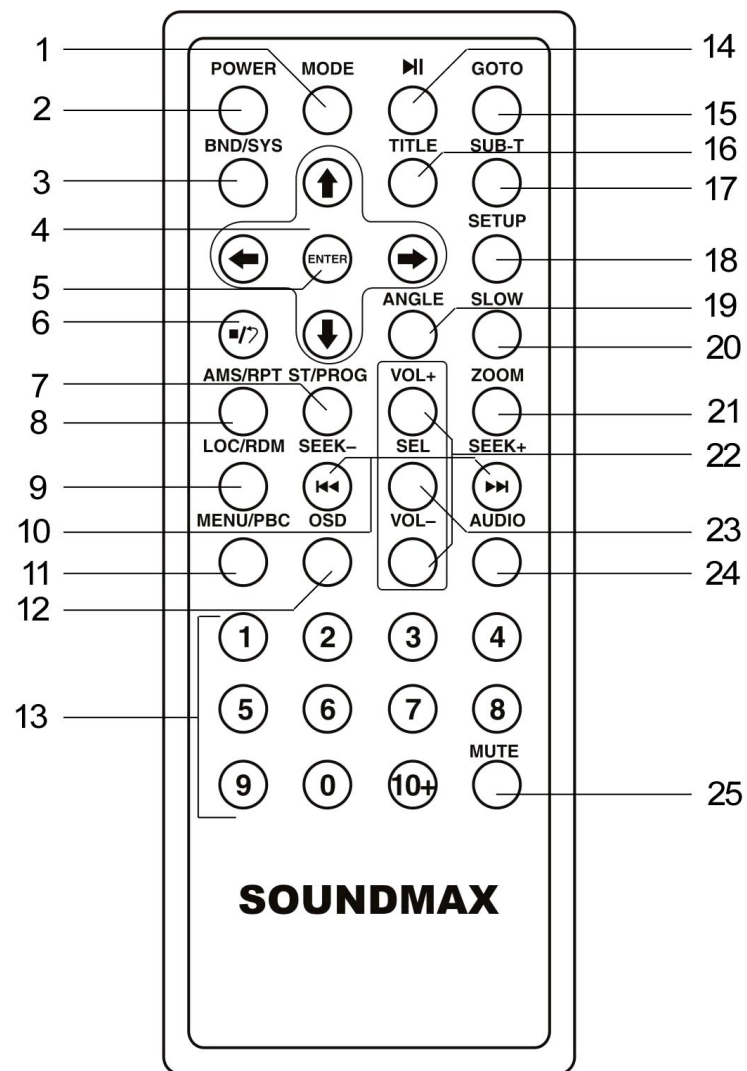

SOUNDMAX

Замена батарей в пульте управления:

1. Нажмите на кнопку и одновременно вытяните отсек для батарей.

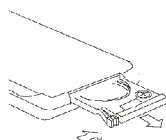

2. Вставьте одну литиевую батарею типа CR 2025 3В, + вверх.

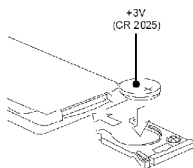

3. Задвиньте отсек для батарей.

Примечание:

1. Не позволяйте детям играть с батареями. Если ребенок случайно проглотил батарею, немедленно обратитесь к врачу.
2. Не замыкайте батареи, не перезаряжайте их, не разбирайте и не бросайте в огонь.
3. Не соприкасайтесь батареи с металлическими предметами, это может стать причиной пожара или разрядки батареи.
4. После того, как Вы вынули батареи, заверните их в бумагу и сохраните или выбросьте, если они разрядились.

Используемая терминология

PBC (управление воспроизведением)

Управление воспроизведением – это меню, записанное на видео компакт-дисках. Использование экранов меню, предоставляемых видео компакт-дисками с PBC, позволяет Вам пользоваться простыми интерактивными программами с функциями поиска. Вы также можете просматривать неподвижные изображения с высоким разрешением.

Раздел

Раздел – это важная и необходимая часть записи на DVD-дисках. Объем диска очень велик, что позволяет записывать несколько фильмов на одном диске. Например, если один диск содержит три разных фильма, они подразделяются как Раздел 1, Раздел 2 и Раздел 3. Это позволяет Вам пользоваться удобными функциями поиска.

Глава

Любой раздел может состоять из отдельных блоков, каждый из которых можно просматривать отдельно. Такой блок называется главой. В каждой главе должно содержаться не меньше одного трека.

Трек

Трек – это основная часть видеодиска. Фактически каждая песня, записанная на диске с караоке песнями, является треком.

Преимущества проигрывателя

1. Совместимость с дисками

Воспроизведение форматов DVD, CD, CD-R (с файлами MP3, JPEG), CD-RW, представленных на современном рынке.

2. Возможность обновления программного обеспечения

Имеет функцию обновления программного обеспечения для считывания дисков новых форматов, появляющихся на рынке.

3. Аудио и видеовыходы

Проигрыватель имеет декодер аудиосигнала, представляющий из себя 2-канальный аналоговый аудио выход, цифровой аудио выход и цифроаналоговый преобразователь видеосигнала, который включают в себя функцию "комплексное видео".

4. Поддержка Picture CD, Photo CD

Полностью совместим с Picture CD и Photo CD и не требует установки дополнительного программного обеспечения. Автоматически запускает меню медиа-плеера для просмотра изображения.

5. Хранитель экрана (Screen Saver)

Имеет функцию хранителя экрана (Screen Saver). Если в течение 5 минут не выполняются никакие операции с диском, проигрыватель перейдет в состояние Screen Saver. Данная функция позволяет продлить срок службы.

Поддерживаемые форматы дисков

DVD Video

DVD-диск содержит видео и аудио данные. На DVD диск (Ø12 см) можно записать в 7 раз больше информации, чем на обычный CD-R диск. Максимальное время воспроизведения – до 2 часов (у двустороннего диска до 4 часов). Различают 4 типа DVD-дисков: однослойный односторонний, двухслойный односторонний, однослойный двухсторонний, двухслойный двухсторонний.

SVCD

На диске SVCD используется тип сжатия MPEG2. Качество видео на этом диске лучше, чем на VCD. На нем может быть записано два аудио трека в режиме стереозвучания. SVCD также поддерживает функцию широкого экрана.

VCD2.0

В отличие от VCD1.1 VCD2.0 имеет список воспроизведения. Караоке диски, записанные в формате VCD2.0, имеют меню контроля воспроизведения (PCB).

VCD1.1

Диск Picture CD имеет такой же размер, как и аудио CD, но может содержать аудио и видео данные. Максимальное время воспроизведения стандартного диска VCD1.1 (Ø12 см) – 74 минуты.

DVCD

Проигрыватель может воспроизводить диски DVCD. Диск DVCD – это VCD высокой плотности. DVCD может содержать больше данных.

CDDA

Проигрыватель воспроизводит диски CD-DA. Диск CD-DA содержит аудио данные. Максимальное время воспроизведения CD-DA диска (Ø12 см) – 74 минуты.

MP3/JPEG

Проигрыватель воспроизводит диски CD-R/CD-RW/CD-ROM с файлами формата MP3/JPG, фотографии в формате JPG с треками MP3 в качестве фоновой музыки, обеспечивая видео и аудио данные высокого качества.

Picture-CD

Проигрыватель воспроизводит диски Picture-CD и не требует установки дополнительного ПО. Picture-CD – это формат диска, который сохраняет фото в электронном формате, разработанном компанией Kodak.

Photo-CD

Проигрыватель воспроизводит диски Photo-CD и не требует установки дополнительного ПО. Photo-CD – это формат диска, который сохраняет фото в электронном формате, разработанном компанией Konica.

CD-R/CD-RW

Проигрыватель воспроизводит диски CD-R/CD-RW стандарта ISO9660, включающие форматы MP3, JPG, JPEG, Ac3, PCM, MP4, MPEG.

DVD+/-R

Проигрыватель воспроизводит диски DVD+/-R стандарта UDF, включающие форматы MP3, JPG, JPEG, Ac3, PCM, MP4, MPEG4, DivX (3.11/4.0/5.0/6.XX).

Примечание: Поддержка формата MPEG4: воспроизведение видео, сжатого в формате DivX 3.11, DivX 4.0, DivX5.0, DivX6.XX (Может оказаться невозможным воспроизведение каких-либо дисков DivX в зависимости от их конфигурации и параметров, а также условий записи).

Диски для воспроизведения

- Это устройство может воспроизводить все цифровые аудиодиски CD, HDCD, CD-R/RW, MP3, WMA, VCD, SVCD, DVD, DVD-ROM.

- Поддерживаются следующие типы файлов:

Аудио файлы: MP3 (*.mp3)

WMA (*.wma)

Видео файлы: MP4 (*.avi, DIVX3.11/4.0/5.0/6.XX and XVID)

MPEG 2 (*.vob)

MPEG 1 (*.dat)

Файлы с изображениями: JPEG (*.jpg)

- ISO 9660 или ISO 9660 + формат Joliet - максимум 30 знаков.
- Максимальное число треков – 448.
- Максимальное число вложений - 8 уровней.
- Максимальное число альбомов – 99.
- Максимальная длина каждого трека - 99 минут 59 секунд.
- Поддерживаемая частота дискретизации для MP3 диска: от 8 кГц к 48 кГц (предпочтительно 44,1 кГц).
- Поддерживаемые скорости цифрового потока MP3 диска: 32 - 320 Кб/сек (предпочтительно 128 Кб/сек).
- НЕ ПОДДЕРЖИВАЮТСЯ следующие форматы: *.ACC, *.DLF, *.M3U, *.PLS, MP3 PRO, файлы с DRM.
- Диски с открытой сессией НЕ ПОДДЕРЖИВАЮТСЯ

Примечания по USB/ SD/ MMC разъемам:

Воспроизведение MP3 файлов с USB карт (флеш-память).

1. Поддержка USB флеш-карты 2в1 (SD/ MMC)
2. Поддержка USB флеш-накопителей.
3. Поддержка FAT 12/ FAT 16/ FAT 32
 - FAT 12/ 16 (поддержка 200 папок, 500 файлов),
 - FAT 32 (поддержка 200 папок, 500 файлов).
1. Имя файла: 32 байта/ имя папки: 32 байта.
2. Тэг (id3tag ver 2.0).
 - Имя/ Исполнитель/ Альбом: поддержка 32 байтов.
6. Многофункциональный карт-ридер не поддерживается.
7. Поддержка формата USB 2.0.

Примечание:

USB: Поддержка формата USB 2.0. Емкость: 8 Мб ~ 1 Гб

SD: Поддержка брендов SD карт памяти: Cannon, Fuji film, Palm, Motorola, Microsoft, IBM, HP, Compaq, Sharp, Samsung, и т. д. Емкость: 8 Мб ~ 1 Гб

MMC: Поддержка брендов MMC карт памяти : Ericsson, Nokia, Motorola, HP, Palm, Sanyo, Microsystems, и т.д. Емкость: 16 Мб ~ 1 Гб.

Основные операции

Кнопка включения

Нажмите кнопку POW на передней панели или кнопку POWER на пульте ДУ, чтобы включить устройство. Нажмите эту кнопку еще раз, чтобы выключить устройство.

Кнопка MODE

Нажмите кнопку MOD/MUT на передней панели или кнопку MODE на пульте ДУ для выбора режима воспроизведения – AUX => TUNER (RADIO) => DISK => USB => CARD.

Примечание: режимы USB, CARD, DISK доступны, только если вставлены соответственно USB Флеш накопитель, Карта памяти или Диск.

Аудио настройки

Нажмите кнопку SEL (регулятор VOL) на передней панели или кнопку SEL на ПДУ, на дисплее отобразятся поочередно: VOL => BAS => TRE => BAL => FAD => LOUD => LOC => ST => EQ. Вращайте регулятор VOL или нажимайте кнопки VOL+/VOL- на ПДУ, что настроить каждый режим.

Функция LOUD

Нажимайте регулятор VOL/SEL пока не появится надпись "LOUD OFF" ("LOUD ON"). Вращайте регулятор громкости, для того чтобы выбрать ON (включено) или OFF (выключено).

Настройка эквалайзера

Вы можете выбрать звуковые эффекты эквалайзера в такой последовательности: EQ OFF => POP => ROCK => CLAS. Для этого нажимайте кнопку SEL (регулятор VOL) на передней панели или кнопку SEL на ПДУ, пока на экране не появится один из вышеперечисленных эффектов эквалайзера. затем вращайте регулятор VOL или нажимайте кнопки VOL+/VOL- на ПДУ чтобы выбрать эффект.

Примечание: Bass (BAS) и Treble (TRE) доступны только при EQ OFF.

Функция Mute

Нажмите и удерживайте кнопку MOD/MUT на передней панели или нажмите кнопку MUTE на ПДУ, чтобы отключить звук. Нажмите эту кнопку еще раз или кнопки VOL +/- чтобы включить его.

Активация функции сабвуфера

Нажмите и удерживайте кнопки BND/SUB/NP, чтобы активировать сабвуфер. Для работы с сабвуфером требуется усилитель.

Время

Нажмите кнопку CLK чтобы отобразить текущее время. Чтобы установить время нажмите и удерживайте эту кнопку пока цифра, обозначающая часы не станет белой. Вращайте регулятор VOL чтобы выбрать часы, затем нажмите регулятор VOL пока цифра, обозначающая минуты не станет белой и затем вращайте регулятор VOL для того чтобы выбрать минуты. Нажмите кнопку CLK снова или просто немного подождите, для того чтобы настройки сохранились.

Сброс

Нажмите кнопку OPEN, чтобы открыть панель. С помощью острого предмета нажмите кнопку в отверстии RESET, чтобы восстановить первоначальные заводские установки устройства.

Операции с радио

Выбор диапазона

Нажмите кнопку MOD/MUT для выбора режима радио. Затем нажимайте кнопки BND/SUB/NP на передней панели или кнопку BND/SYS на пульте ДУ, чтобы выбрать поддиапазон. Доступны 5 поддиапазонов – три FM (FM1, FM2 и FM3) и два AM (AM1 и AM2). Повторите эти действия для того чтобы настроить другие станции. В каждом поддиапазоне Вы можете сохранить 6 станций, всего 30 станций.

Настройка радио/Поиск

В режиме радио нажимайте кнопки SEEK+/- для ручной настройки частоты. Нажмите и удерживайте кнопки SEEK+ или SEEK- более чем 1 сек. Начнется автоматический поиск станций с хорошим сигналом

Прием Моно/Сtereo

В режиме FM радио нажмите кнопку SEL несколько раз для выбора приема в режиме Моно или Stereo. На дисплее отобразится "ST ON", показывая, что прием идет в стерео режиме. Вращайте регулятор VOL, чтобы выбрать ST OFF. Таким образом, может быть достигнут наилучший прием, так как уберутся некоторые ненужные шумы.

Контроль местного/удаленного приема

В режиме радио нажмите кнопку SEL для выбора местного или удаленного приема.

а. При местном приеме на дисплее отобразится "LOC ON";

б. При удаленном приеме на дисплее отобразится " LOC OFF".

Также для выбора этих параметров можно использовать кнопку LOC/RDM на пульте ДУ.

Данная функция позволяет улучшать прием станций в зависимости от места нахождения автомобиля.

Сохранение станций в память

На панели изделия есть 6 кнопок, с помощью которых Вы можете сохранить и включать радиостанции в каждом диапазоне. Во время прослушивания радиостанции нажмите и удерживайте одну из кнопок (1-6), пока не услышите звуковой сигнал. В ячейке памяти теперь сохранена частота станции.

Автоматическое сохранение/Предварительная настройка

А. Автоматическое сканирование и сохранение

Во время прослушивания FM радио нажмите и удерживайте кнопку APS на передней панели или кнопку AMS/RPT на ПДУ более 3 секунд. Приемник автоматически просканирует диапазон и сохранит станции во все 3 FM поддиапазона.

Во время прослушивания AM радио нажмите и удерживайте кнопку APS на передней панели или кнопку AMS/RPT на ПДУ более 3 секунд. Приемник автоматически просканирует диапазон и сохранит станции в оба AM поддиапазона.

В. Сканирование сохраненных станций

Нажмите кнопку APS на передней панели или кнопку AMS/RPT на пульте управления для сканирования сохраненных станций.

В режиме FM нажмите кнопку APS на передней панели или кнопку AMS/RPT на пульте управления, будут сканироваться станции FM диапазона, нажмите те же кнопки в режиме AM, будут сканироваться станции AM диапазона.

RDS

Существуют режимы: PI, TP, PTY, TA, AF.

PI: программа идентификации кода.

TP: программа приема информации о дорожном движении – транслируются радиостанции, передающие информацию о дорожном движении.

TA: поиск программ о дорожном движении – показывает информацию о дорожном движении.

AF: альтернативная частота – перечень частот передаваемых станций, передаваемые той же программой.

Функция TA (Программы, оповещающие о дорожном движении)

Нажмите кнопку TA, чтобы включить/выключить режим TA. Оповещения о ситуации на дороге прерывают воспроизведение CD и вещание радиостанций. Чтобы прервать эти оповещения нажмите кнопку TA один раз, сразу восстановится режим воспроизведения, это не повлечет за собой отключения функции вообще.

Функция AF (альтернативные частоты)

При слабом сигнале функция Альтернативных частот позволяет приемнику настраиваться на другие станции с тем же идентификационным кодом, что и текущая станция, но с более сильным сигналом. При этом вместо частоты на дисплее появится название станции.

Нажмите кнопку AF, чтобы включить или выключить функцию AF. При включенном режиме AF радио постоянно проверяет силу сигнала альтернативных частот, на которых может транслироваться RDS программа. Если сигнал слабый или исчезает, тюнер будет автоматически искать другую частоту с этой программой.

Функция выбора передаваемого типа программы PTY

1. Нажмите кнопку PTY на ПДУ, чтобы включить/выключить режим PTY.
2. Вращайте регулятор VOL/SEL или нажимайте кнопки +/- на ПДУ, чтобы выбрать тип программы: NEWS, AFFAIRS, INFO, SPORT, EDUCATE, DRAMA, CULTURE, SCIENCE, VARIED, WEATHER, FINANCE, CHILDREN, SOCIAL, RELIGION, PHONE IN, TRAVEL, LEISURE, DOCUMENT, PTY NONE, POP M, ROCK M, EASY M, LIGHT M, CLASSICS, OTHER M, JAZZ, COUNTRY, NATION M, OLDIES, FOLK M.

Примечание:

1. При выборе режима PTY начнется поиск радиостанций в соответствии с заданным типом программы.
2. Если не найдена ни одна радиостанция, соответствующая заданному типу программы, устройство возвращается к обычному режиму воспроизведения.

ST/PROG

Нажмите кнопку ST/PROG на ПДУ или SEL (регулятор VOL) на передней панели или кнопку SEL на ПДУ, пока на дисплее не отобразятся поочередно ST ON или ST OFF, таким образом, вы можете включить стерео (ST ON), или моно (ST OFF).

Режимы: TA SEEK/TA ALARM, MASK, RETUNE, BEEP, PI.

Нажимайте кнопку VOL+/-/SEL в течение 2 секунд, затем нажмите ее несколько раз пока на дисплее не появятся режимы TA SEEK/TA ALARM, MASK, RETUNE, BEEP, PI. Затем вращайте регулятор громкости чтобы настроить каждый режим. После выбора не производите никаких действий с устройством, активация функции произойдет автоматически.

TA SEEK/TA ALARM

В режиме TA SEEK, устройство будет искать станции передающие информацию о дорожном движении; в режиме TA ALARM, поиск не идет, но когда произойдет происшествие или чрезвычайная ситуация на дорогах, то устройство активирует систему передачи этой информации.

MASK DPI/MASK ALL

Когда для станции, например, C201 включен режим, разрешающий переключение на альтернативную частоту (AF), радиоприемник может переключиться на частоту 100 МГц, которая не является подлинной частотой AF, а занята другой радиостанцией с другим значением PI, но с той же AF.

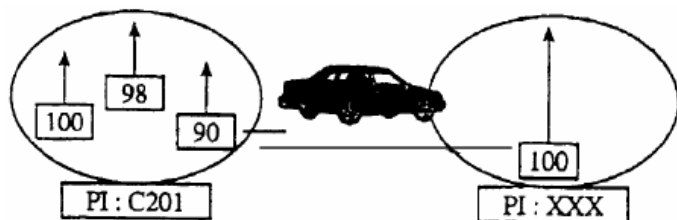

Если автомобиль перемещается в критической зоне, может появиться эффект частого переключения

между двумя разными радиостанциями, потому что может быть принят другой код PI на частоте 100 МГц с PI "XXX".

Радиоприемник CD-ресивера имеет специальную процедуру, направленную на снижение данного неизбежного эффекта, которая, однако, из-за определенных собственных ограничений в некоторых случаях не позволяет решить данную проблему.

Радиоприемник в таком случае прекращает искать альтернативную частоту AF в течение некоторого времени. В этой ситуации радиоприемник будет маскировать сигнал ошибочно принимаемой радиостанции, в зависимости от выбранной опции:

Режим MASK DPI. Маскируется только станция AF, которая передает сигналы RDS, но имеет другой PI (код идентификации программы).

Режим MASK ALL. Маскируется станция AF, которая имеет другой PI или не передает сигналы RDS вовсе.

Режим RETUNE

Retune-S или Retune-L – это выбор временного интервала повторного поиска в режиме TA Seek.

Retune S: короткий, интервал поиска в режиме TA SEEK 30 секунд.

Retune L: длинный, интервал поиска в режиме TA SEEK 90 секунд.

Примечание: Режим Retune для режима TA активен только для TA SEEK.

BEEP

Функция Вкл./Выкл. звукового сопровождения при нажатии кнопки.

PI SOUND/MUTE

PI SOUND

Когда происходит частое переключение между двумя радиостанциями, то звук этих станций будет одновременно звучать в течение 1 секунды.

PI MUTE

В аналогичной ситуации звук будет приглушен на 1 секунду.

Операции с DVD

Воспроизведение диска

Загрузка диска: Нажмите кнопку OPEN, для того чтобы открыть переднюю панель и сделать доступным слот для дисков. Вставьте диск в слот напечатанной стороной вверх. Диск загрузится в слот, даже если магнитола выключена или находится в режиме радио. Закройте панель. Когда диск в устройстве, на дисплее отображается "LOADING", воспроизведение начнется автоматически.

Для того чтобы извлечь диск откройте панель, нажмите кнопку EJECT. Если диск не вынут, через 12 секунд он загрузится обратно. После того, как диск вынут, магнитола автоматически переключится в режим радио.

Экранное меню (Отображение информации на дисплее)

Нажмите кнопку OSD на пульте управления. На экране отобразится экранное меню. Вы можете посмотреть номер и название трека, время воспроизведения и т.д. Для выключения меню нажмите эту кнопку несколько раз.

Раздел

Нажмите кнопку TITLE на ПДУ для воспроизведения первого раздела на DVD диске или перехода к меню диска.

Выбор трека

Нажимайте кнопки NEXT или PREV для перехода к следующему треку или предыдущему треку. Нажмите и удерживайте кнопку в течение 2 секунд NEXT или PREV для быстрой перемотки вперед или назад. После того, как кнопки NEXT или PREV отпущены, диск продолжит воспроизведение.

Выбор языка субтитров

Нажмите кнопку SUB-T на пульте управления для выбора языка субтитров. Эта опция зависит от диска, смотрите информацию на упаковке диска. Также Вы можете выбрать язык субтитров в системном меню.

Поиск трека по времени

Нажмите кнопку GOTO на пульте управления для выбора времени трека воспроизведения. На экране отобразится меню. Выберите нужную папку, трек или время для воспроизведения с помощью кнопок навигации. Нажмите ENTER для подтверждения выбора.

Увеличение/Уменьшение масштаба

Нажмите кнопку ZOOM на ПУД увеличить или уменьшить изображение. Увеличение происходит в таком порядке: 2 => 3 => 4 и уменьшение 1/2 => 1/3 => 1/4.

Замедленное воспроизведение

Нажмите кнопку SLOW на ПДУ для замедленного воспроизведения. Доступны значения скорости от 1/2 до 1/7. Для возврата к нормальному режиму нажимайте кнопку несколько раз или нажмите Play/Pause.

Просмотр с различных ракурсов

Нажмите кнопку ANGLE на пульте управления для просмотра изображения под разными углами. Значения углов меняются последовательно.

Примечание: Количество ракурсов зависит от диска. Данная функция доступна только для дисков, на которых изображение записано под разными углами.

Видео система

Нажмите кнопку BND/SUB/NP на передней панели или кнопку ND/SYS на пульте ДУ чтобы выбрать один из видео режимов NTSC, PAL, PAL60, AUTO, в зависимости от типа диска. По умолчанию AUTO.

Программирование

Нажмите кнопку ST/PROG на пульте ДУ чтобы войти в режим программирования. Используйте кнопки курсора и цифровые кнопки чтобы выбрать очередность главы и трека. Нажмите кнопку ENTER чтобы началось воспроизведение программы. Нажмите кнопку ST/PROG для подтверждения и выхода из меню.

Электронная система стабилизации

Данная магнитола оборудована электронной системой стабилизации для защиты сигнала от трясок и ударов по магнитоле. Динамическая память системы для DVD– 5 секунд.

Операции с дисками с различными типами файлов

Если Вы хотите воспроизвести диск, содержащий файлы MP3, WMA, JPG или DIVX, вставьте диск в слот, справа на экране появится меню. Плеер начнет воспроизведение аудио файлов. Вы можете использовать навигационные кнопки для выбора нужного файла.

Режим аудио



Аудио файлы будут воспроизводиться автоматически при инициализации диска. Поддерживаются форматы MP3 и WMA. Вы можете использовать навигационные кнопки для выбора нужных папок и файлов. Левая колонка меню отображает список папок на диске, правая отображает список файлов.

Режим фото



Файлы Jpg на диске сгруппируются в данную категорию. Вы можете использовать навигационные кнопки и ENTER для выбора нужных папок и файлов. Левая колонка меню отображает список папок на диске, правая отображает список файлов. Плеер поддерживает просмотр изображений только в jpg формате.

Режим видео



Видео файлы на диске сгруппируются в данную категорию. Поддерживаются форматы MP4, MPEG4 и DivX (*.avi). Вы можете использовать навигационные кнопки для выбора нужных папок и файлов. Левая колонка меню отображает список папок на диске, правая отображает список файлов. Плеер поддерживает версии файлы DivX с версиями от 3.00 до 5.XX. Если плеер не распознает какой-либо файл, проверьте его версию.

Выбор трека

Нажмите кнопку SEEK + /(NEXT) для того, чтобы перейти к следующему треку.

Нажмите и удерживайте эту кнопку, чтобы активировать функцию быстрого воспроизведения.

Нажмите кнопку SEEK - /(PREV) для того, чтобы перейти к предыдущему треку.

Нажмите и удерживайте эту кнопку, чтобы активировать функцию быстрого воспроизведения в обратном направлении.

Примечание: Так же можете использовать кнопки PREV или NEXT на передней панели

Возврат в меню

Если Вы хотите возвратиться в меню, чтобы выбрать другой файл, нажмите и удерживайте кнопку STOP/RETURN для остановки воспроизведения. На экране появится плейлист, и Вы сможете выбрать нужный файл.

Страница меню со списком воспроизведения

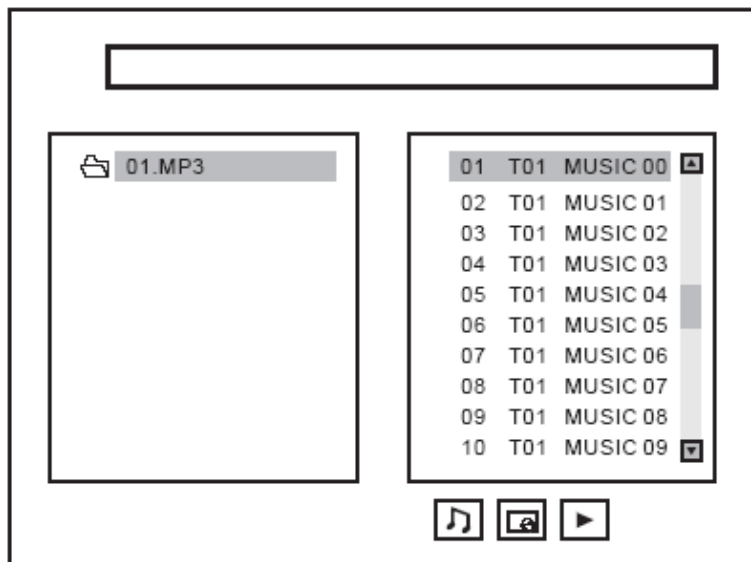

Операции с дисками VCD/CD

Воспроизведение диска

Загрузка диска: Нажмите на кнопку OPEN, чтобы открыть панель. Вставьте диск в слот напечатанной стороной вверх. Диск загрузится в слот, даже если магнитола выключена или находится в режиме радио. Когда диск в устройстве, на дисплее отображается LOADING, воспроизведение начнется автоматически.

Выброс: Нажмите на кнопку EJECT, чтобы открыть панель. Выньте диск из слота. Если диск не вынут, через 12 секунд он загрузится обратно. После того, как диск вынут, магнитола автоматически переключится в режим радио.

Чтение мультисессионных CD дисков

Данная магнитола может читать мультисессионные CD диски. Плеер автоматически определит такой диск.

Выбор трека

Нажмите кнопку SEEK + /(NEXT) для того, чтобы перейти к следующему треку.

Нажмите и удерживайте эту кнопку, чтобы активировать функцию быстрого воспроизведения.

Нажмите кнопку SEEK - /(PREV) для того, чтобы перейти к предыдущему треку.

Нажмите и удерживайте эту кнопку, чтобы активировать функцию быстрого воспроизведения в обратном направлении.

Выбор языка аудио

Нажмите кнопку AUDIO на пульте управления для выбора языка аудио: Mono L --> Mono R --> Stereo.

Воспроизведение разделов

При воспроизведении дисков VCD2.0 нажмите кнопку MENU/PBC на пульте управления для включения/выключения контроля воспроизведения.

Функция RANDOM

Нажмите кнопку LOC/RDM, если вы хотите чтобы файлы проигрывались в случайном порядке. Надпись "RANDOM" появляется на экране. Нажмите эту кнопку еще раз, для того чтобы выключить функцию.. "RANDOM OFF" появится на экране.

Электронная система стабилизации

Данная магнитола оборудована электронной системой стабилизации для защиты сигнала от трясок и ударов по магнитоле. Динамическая память системы для VCD– 10 секунд, для CD - 10 секунд, для MP3 - 120 секунд. Это встроенная функция, ее не нужно активизировать вручную.

ID3 Теги

Если MP3 файлы имеют ID3 теги, они будут отображаться на экране. Если файлы не поддерживают ID3 теги, то информация на экране не будет отображаться. Порядок ID3 тег информации таков: ROOT (каталог)----FILE (файл)-----TITLE (название)-----ARTIST (исполнитель)-----ALBUM (альбом).

Другие операции

USB/SD

Вставьте USB накопитель или SD карту в соответствующие слоты на передней панели. Устройство автоматически распознает и воспроизведет файлы на устройстве. Нажмите кнопку MOD/MUT на передней панели или кнопку MODE на ПДУ для того, чтобы выбрать режим воспроизведения. Для более подробной информации по работе с файлами обратитесь к разделу “Операции с дисками с различными типами файлов”.

Дополнительный разъем AUX

Дополнительный разъем AUX находится на передней панели магнитолы. Вставьте кабель с разъемом RCA в разъем AUX IN. Подключите другой конец RCA кабеля к внешнему аудио оборудованию, например, к DVD плееру. Нажмите и удерживайте кнопку Mode для выбора режима AUX. С помощью регулятора громкости отрегулируйте громкость звука.

Камера заднего вида

Вход для камеры заднего вида находится на задней панели устройства (см. пункт “Схема электрических соединений”). Подсоедините розовый провод к переключателю заднего хода, камера включается при

переключении рычага в положение “Задний ход”.

Видео выходы

Видео выход находится на задней панели магнитолы (см. схему подключения). Данный выход (желтого цвета) предназначен для подключения автомобильного монитора (ов) или телевизора. Проконсультируйтесь с дилером, какие телевизоры подойдут для установки в Ваш автомобиль. Благодаря наличию 2 видео разъемов Вы можете подключить 2 монитора, они будут воспроизводить одно и то же изображение одновременно. Нажмите кнопку BAND/SUB/NP на передней панели для выбора режима PAL, NTSC или AUTO.

Выход RCA

Разъем RCA находится на задней панели магнитолы (см. схему подключения). Данный выход предназначен для подключения усилителя, эквалайзера или других аудио устройств, которые подключаются к линейным выходам RCA. (Красный = Правый, Белый = Левый). Следуйте руководству по эксплуатации при подключении данного оборудования.

Выход на сабвуфер

Выход на сабвуфер находится на задней панели магнитолы (см. схему подключения). Данный выход предназначен для подключения сабвуфера, который подключается к линейному выходу RCA. Это выход моно. Следуйте руководству по эксплуатации аудио оборудования при подключении. Чтобы активировать режим сабвуфера нажмите кнопку BND/SUB/NP на передней панели устройства.

Операции с меню

1. Нажмите на кнопку SETUP на пульте ДУ, чтобы открыть меню настройки системы.
2. Используйте кнопки ◀/▶, чтобы выбрать нужное меню.
3. Нажмите на ▼, чтобы войти в меню.
4. Используйте кнопки ▲/▼, чтобы выбрать нужную настройку.
5. Нажмите на кнопку ▶, чтобы открыть список установок выбранной настройки.
Используйте кнопки ▲/▼, чтобы выбрать нужную установку, затем нажмите на ENTER, чтобы подтвердить.
6. Чтобы вернуться в меню выбора страниц нажимайте кнопку ▲ пока не достигните верхушки страницы.

Системные установки



ТВ система

Выберите пункт меню "ТВ система".



Скринсейвер

Скринсейвер появляется через 3 минуты после остановки диска.

Исходная установка: Включено.



Видео

Исходная установка: INTERLACE-YUV.

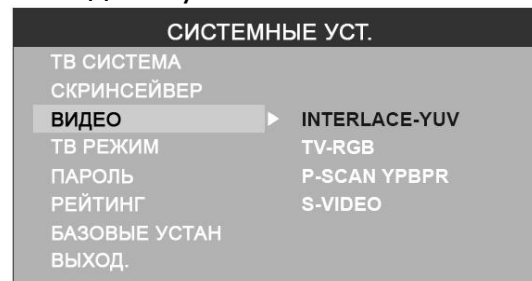

ТВ режим

Выберите режим экрана для просмотра широкоэкранных фильмов.

4:3 PS: Для размера экрана 4:3. Края изображения будут обрезаны.

4:3 LB: Для размера экрана 4:3, сверху и снизу изображения появятся черные полосы.

16:9: Для размера экрана 16:9.

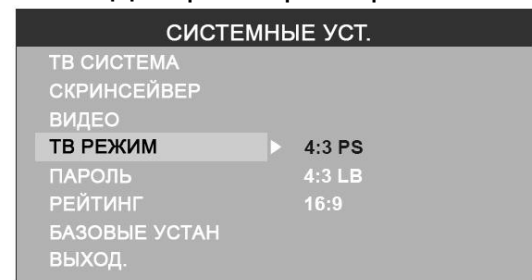

Пароль

Исходный пароль 0000.



Рейтинг

Рейтинг диска от 1 до 8:

- (1) С большим количеством ограничений.
- (8) С маленьким количеством ограничений.

Исходный рейтинг: 8

Внимание: Вы можете установить рейтинг только при выключенной функции пароля, ограничения будут действовать только при включенной функции пароля.



Базовые установки

Если выбран этот режим, телевизор вернется к исходным установкам.



Установка языка

Язык

Выберите язык экранного меню.

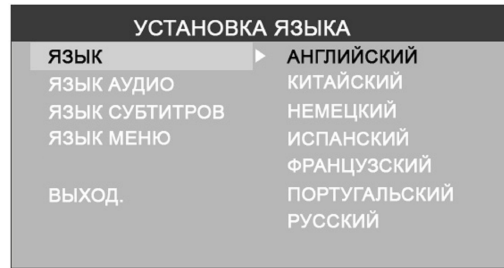

Язык аудио

Выберите язык аудио. Вы также можете выбрать язык из предложенных на DVD диске. (Экран Вашего проигрывателя может отличаться от приведенного нами).

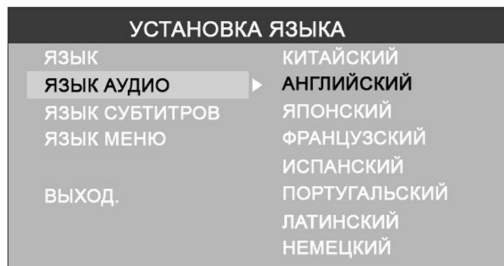

Язык субтитров

Выберите язык субтитров. Вы также можете выбрать язык субтитров из предложенных на DVD диске. (Экран Вашего проигрывателя может отличаться от приведенного нами).

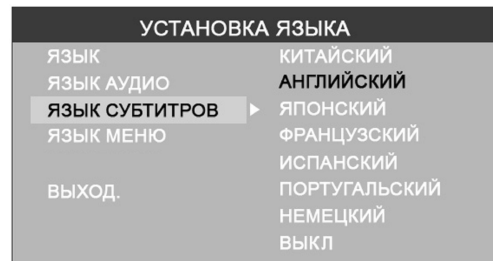

Язык меню

Выберите язык меню. Вы также можете выбрать язык аудио из предложенных на DVD диске. (Экран Вашего проигрывателя может отличаться от приведенного нами).

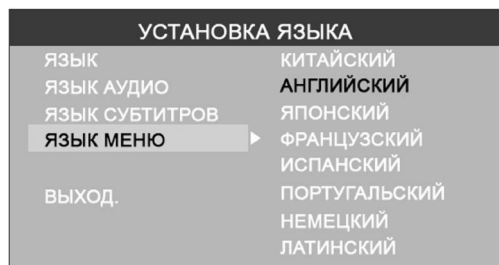

Установка аудио

Аудио выход

Выберите формат аудио выхода.

АНАЛОГ: Отсутствует выходной сигнал коаксиального или оптического выхода.

SPDIF/ RAW: Телевизор соединен с усилителем при помощи коаксиального или оптического кабеля.

SPDIF/ PCM: Телевизор соединен с двухканальным усилителем аудио системы при.

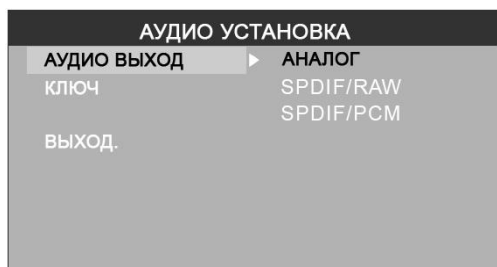

Ключ

Настройте уровень звучания при помощи кнопок ▲/▼.



Настройки видео

Яркость

Настройте яркость изображения при помощи кнопок ▲/▼.



Контрастность

Настройте контрастность изображения при помощи кнопок ▲/▼.



Оттенок

Настройте оттенок изображения при помощи кнопок ▲/▼.



Насыщенность

Настройте насыщенность изображения при помощи кнопок ▲/▼.

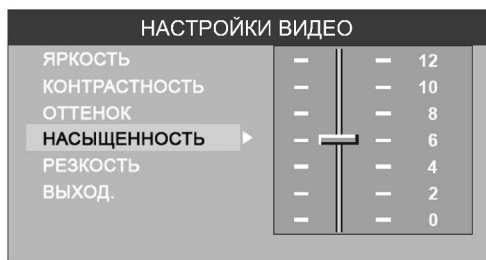

Резкость

Настройте резкость изображения при помощи кнопок ▲/▼.



Цифровые установки

Режим

Выберите режим выходного сигнала:

LINE OUT: Сжатие входного сигнала. Низкий уровень громкости.

RF REMOD: Высокий уровень громкости.

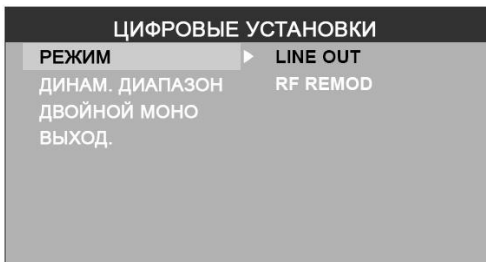

Динамический диапазон

Если Вы выбрали режим сжатия "line out", выберите этот пункт, чтобы установить пропорции сжатия и получить другой эффект.

При выборе пункта "Full", аудио сигнал будет минимальным, при выборе "Off", аудио сигнал будет максимальным.



Двойной моно

Выберите канал аудио сигнала: Стерео, Моно левый, Моно правый, Смешанный моно.

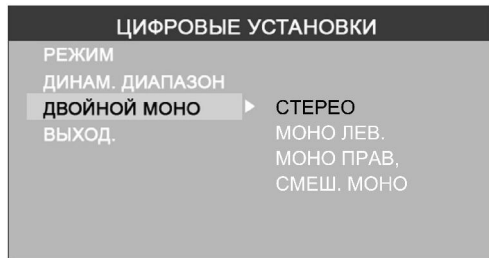

Система против кражи

Снятие панели

1. Нажмите на кнопку POWER, чтобы выключить питание устройства.
2. Нажмите на кнопку EJECT, чтобы снять панель.
3. Держите панель посередине. Сначала снимите один конец, затем другой.
4. Положите панель в специальный футляр и возьмите его с собой, когда будете покидать машину.

Установка панели

1. Возьмите панель и убедитесь, что она расположена лицевой стороной к Вам. Установите правую сторону панели в держатель.
2. Нажмите на правую сторону панели до щелчка.

Съем изделия

1. Снимите панель.
2. Вставьте два Т-образных ключа в отверстие лицевой стороны, пока не услышите щелчок.
3. Выньте изделие.

Обращение с дисками

- Грязные, поцарапанные или погнутые диски могут вызвать искажение звука или шума
- Держите диск только за края (как показано на рисунке). Чтобы обеспечить чистоту, не прикасайтесь к его поверхности.
- Диски должны храниться в их чехлах после использования, чтобы не поцарапать их поверхность.
- Не подвергайте диски действию прямого солнечного света, повышенной влажности, повышенным температурам или действию пыли.
- Продолжительное влияние предельных температур может изогнуть диск (например, пребывание дисков в автомобиле в летнее время).
- Не царапайте и не пишите что-либо на любой стороне диска. Острые пишущие инструменты или чернила, используемые в них, могут повредить поверхность диска.
- НЕ ПРИКАСАЙТЕСЬ к стороне, не имеющей маркировки.
- НЕ ПРИКРЕПЛЯЙТЕ какую-либо печать, этикетку или лист предохранения данных к любой стороне диска.

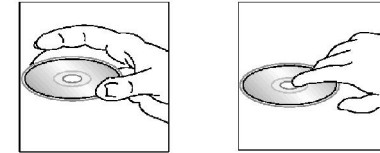

Чистка и уход

Чистка корпуса

Протирайте мягкой тканью. Если корпус очень загрязнен (не мочите его), используйте ткань, слегка смоченную мыльным раствором, и затем вытрите его сухой тканью.

Чистка дисков

а) Отпечатки пальцев должны быть тщательно стерты с поверхности диска мягкой тканью. В отличие от обычных пластинок, компакт-диски не имеют канавок для сбора пыли и микроскопических частиц грязи, поэтому осторожно вытирайте их мягкой тканью, чтобы убрать частицы грязи. Вытирайте прямолинейным движением от центра к краю.

б) Никогда не используйте растворитель, бензин, очиститель пластинок или антистатический аэрозоль для чистки дисков. Такие химические вещества могут повредить его пластиковые поверхности.

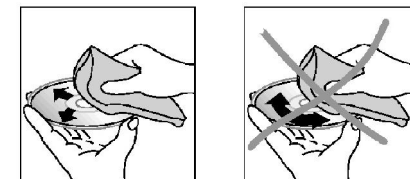

Руководство по устранению неисправностей

Неисправность	Причина	Решение
Нет питания	Зажигание машины не включено. Сгорел предохранитель.	Если источник питания подключен надлежащим образом к выключателю машины, установите ключ зажигания в положение "ACC". Замените предохранитель.
Невозможно загрузить диск	В плеер установлен диск.	Удалите диск из плеера, затем установите новый.
Невозможно считать диск	Диск установлен верхней стороной вниз. Диск загрязнен или имеет дефект. Температура внутри машины очень высокая.	Установите компакт диск стороной с этикеткой вверх. Очистите диск или установите новый. Подождите, пока температура не станет нормальной.
Нет звука	Звук установлен на минимум. Кабель не подключен надлежащим образом.	Отрегулируйте звук до необходимого уровня. Проверьте подключение кабеля.
Не действуют функциональные ключи	Встроенный микрокомпьютер не работает надлежащим образом из-за шумов. Передняя панель не установлена на свое место.	Нажмите кнопку RESET. Повторно установите переднюю панель.
Звук пропадает	Угол установки более 30 градусов. Диск загрязнен или имеет дефект.	Отрегулируйте угол установки, установив его менее 30 градусов. Очистите диск или установите новый.
Радио не работает. Не работает автоматический выбор радиостанции	Антенный кабель не подключен. Сигналы слишком слабы.	Вставьте антенный кабель надежно. Выберите станцию вручную.

Технические характеристики

Общие. Источник питания	12 В, постоянное
Потребляемый ток/Предохранитель:	10А & 1А
Максимальная выходная мощность:	50 Вт x 4 канала
Размеры (Ш x В x Д)	178 x 50 x 178 мм
Рабочий диапазон температур:	-10°C - +60°C
Сtereo FM радио. Частотный диапазон:	87.5 - 108.0 МГц
Используемая чувствительность/ Промежуточная частота:	3 мкВ/ 10.7 МГц
MW радио. Частотный диапазон:	522-1620 кГц
DVD дека. Формат	DVD/SVCD/VCD/HDCD/MP3/WMA/CDDA/JPEG/DVD/audio/SAC D/CD-R/-RW/DVD±R/±RW/USB/SD/MMC
Видео система/ Аудио система	Стандарт NTSC/PAL/AUTO
Система загрузки диска	Автозагрузка
Видео	
Видео система	16:9 и 4:3
Уровень сигнала на выходе	1.0 В, 75 Ом
Разрешение экрана	320 x 240
Аудио	
Максимальный уровень сигнала на выходе	2 В RMS (+/-3 дБ)
Частотный диапазон	20 Гц – 20 кГц
Уровень сигнал-шум (A-vtd)/Разделение	60 дБ/50 дБ
Линейный выход	CD макс. 2000 мВ

Технические характеристики могут быть изменены заводом-изготовителем без предварительного уведомления. Указанные масса и геометрические размеры имеют приблизительные значения.