

Dear customer!

Thank you for purchasing our product. For safety, it is strongly recommended to read this manual carefully before connecting, operating and/or adjusting the product and keep the manual for reference in the future.

Table of contents

Table of contents	2
Important safeguards	6
Installation/ connection.....	7
Din front-mount (method 1).....	7
Din rear-mount (method 2)	8
Electrical connection.....	9
Unit controls.....	12
Monitor	12
Front panel	12
Remote control	14
LCD display	18
Monitor operations	20
Open/close TFT monitor.....	20
TFT monitor auto open	20
Monitor tilt angle adjustment	20
Aspect ratio	21
Image setting	21
Parking cable function	21
Monitor movement mechanism.....	21
Touch screen operations	22

General operations.....	23
Reset the unit.....	23
Power on/off.....	23
Volume control.....	23
Mute function.....	23
Setting the audio system.....	24
Mode selecting.....	24
Display operations.....	24
Digital tuner operations.....	25
Mode selecting.....	25
Band selection.....	26
Manual/ automatic tuning.....	27
AMS (Auto Memory Store) function.....	27
Preset scan.....	27
Local radio station seeking (LOC).....	28
AF (Alternative Frequencies) function.....	28
TA (Traffic Alarm) function.....	28
PTY (Program Type) function.....	29
RDS clock.....	29
Disc operations.....	30
Glossary.....	30
Discs for playback.....	31
Loading a disc.....	32
Playing/ pausing.....	32
Stop.....	32

Playing the previous/ next track	32
Direct entering the number.....	33
Scanning forward and backward	33
Repeat playback.....	33
Repeat A-B function (for DVD/CD/VCD discs).....	34
Random playback (for DVD/CD/VCD/MP3 discs)	34
Intro playback (for CDDA/VCD discs).....	34
GOTO function(for DVD/VCD discs).....	34
Direct chapter/ track selection (for CD/VCD discs).....	35
Audio track and channel selection (for CD/VCD/DVD discs)	35
Disc menu (for DVD only)	36
PBC (Playback Control) function (for VCD only).....	36
On-screen display (OSD).....	37
Changing size (for DVD/VCD discs).....	37
Changing the subtitle language (for DVD only)	37
Changing angle (for DVD only).....	38
MP3/WMA files playback	38
MP3 overview	39
TV tuner operations.....	41
Switch to TV tuner mode.....	41
Auto tuning.....	41
Manual tuning.....	41
Auto preset memory	41
Scan tuning.....	42
Select the TV station.....	42

Display TV station	42
AUX IN mode	42
System setup menu	43
General setup	43
Language	44
Audio	44
RDS setup.....	45
Rating.....	45
Hardware.....	46
Screen CAL	46
Handling and cleaning discs	47
Cleaning	47
Troubleshooting guide	48
Specification.....	49

Important safeguards

- Using the device at temperature below -10°C may cause the breakage of the device. BEFORE USING PLEASE HEAT UP THE PASSENGER COMPARTMENT TO THE RECOMMENDED TEMPERATURE!
- Read carefully through this manual to familiarize yourself with this high-quality sound system.
- Disconnect the vehicle's negative battery terminal while mounting and connecting the unit.
- When replacing the fuse, be sure to use one with an identical amperage rating. Using a fuse with a higher amperage rating may cause serious damage to the unit.
- DO NOT attempt to disassemble the unit. Laser beams from the optical pickup are dangerous to the eyes.
- Make sure that pins or other foreign objects do not get inside the unit; they may cause malfunctions, or create safety hazards such as electrical shock or laser beam exposure.
- If you have parked the car for a long time in hot or cold weather, wait until the temperature in the car becomes normal before operating the unit.
- DO NOT open covers and do not repair yourself. Consult the dealer or an experienced technician for help.
- Make sure you disconnect the power supply and aerial if you will not be using the system for a long period or during a thunderstorm.
- Make sure you disconnect the power supply if the system appears to be working incorrectly, is making an unusual sound, has a strange smell, has smoke emitting from it or liquids have got inside it. Have a qualified technician check the system.
- The unit is designed for negative terminal of the battery, which is connected to the vehicle metal. Please confirm it before installation.
- Do not allow the speaker wires to be shorted together when the unit is switched on. Otherwise it may overload or burn out the power amplifier.

Installation/ connection

This unit can be installed in any dashboard having an opening as shown on the picture. The dashboard should be $\sim 4.5 - 5.5$ mm thick in order to be able to support the unit.

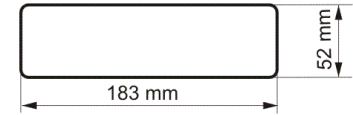

Din front-mount (method 1)

1. Insert mounting bracket (2) into the dashboard (1), select the appropriate tabs and bend them out with a screwdriver.
2. Use 2 pieces of M5 cone shaped screws (7) to fix two assemble bars (3) on both sides of the unit.
3. Secure the rear of the unit. Fix mounting bolt (4) on the rear panel of the unit.
4. Put the rubber cushion (5) on the bolt.
5. Insert the unit into the mounting bracket (2). Use 4 pieces of M2 screw to lock the assemble bars (3) and the mounting bracket (2) in position.
6. Attach the trim ring around the front panel with 2 indentions on one side facing upwards.

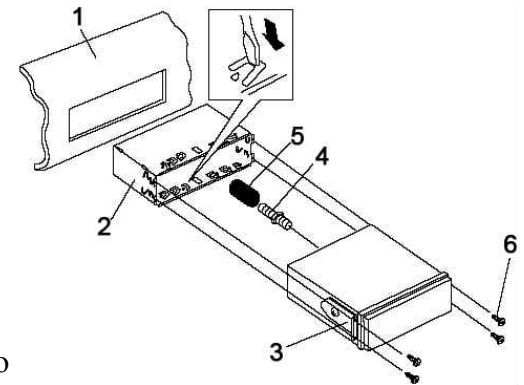

Indentions face upward

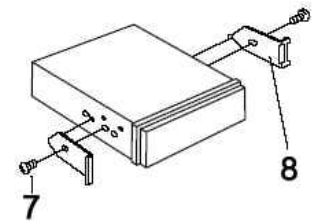
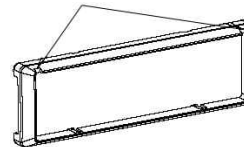

Note: according to the depth of the opening, use different length of assemble bar accordingly. If the opening is too shallow the monitor may be extended out 10 mm from the dashboard.

Removing the unit

1. Push trim ring upward and pull out the upper part. Push it downward and pull out the lower part.
2. Unscrew 4 pieces M2 screws.
3. Remove the rubber sheath.
4. Use a screwdriver to bend straight the bended mounting tab and tip out the unit from the mounting bracket.
5. Pull out the unit from the mounting bracket with both hands.

Din rear-mount (method 2)

Installation using the screw holes at both sides of the unit (if they are there).

1. Insert the unit into the dashboard (4).
2. Select a position where the screw holes of the main unit (1) are fitted for holes in mounting frame (2).
3. Tighten the screws (3) on each side.
4. Attach the trim ring around the front panel with 2 indentions on one side facing upwards.

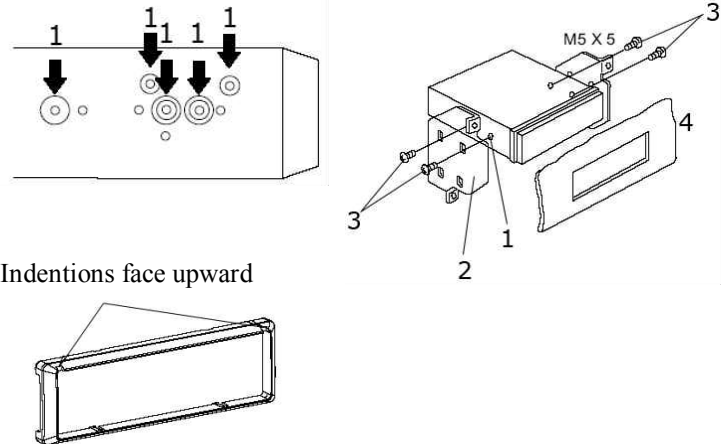

Electrical connection

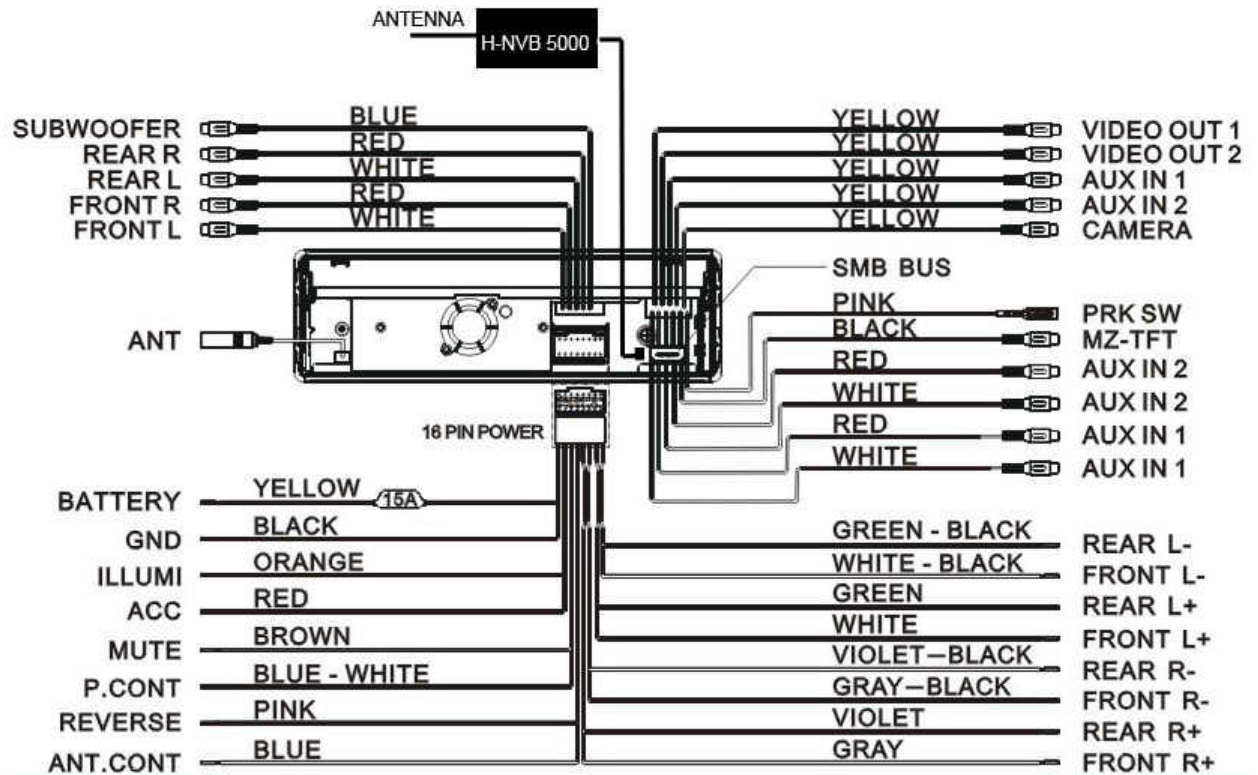

Caution: For some car models you may need to modify wiring of the supplied power cord. Contact your authorized car dealer before installing this unit.

Using the ISO Connector

1. If your car is equipped with the ISO connector, then connect the ISO connectors as illustrated.
2. For connections without the ISO connectors, check the wiring in the vehicle carefully before connecting, incorrect connection may cause serious damage to this unit.
5. Cut the connector, connect the colored leads of the power cord to the car battery as shown in the color code table below for speaker and power cable connections.

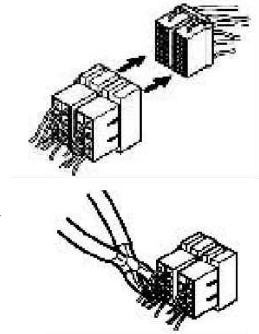

Location	Function	
	Connector A	Connector B
1		Rear Right(+)--Purple
2		Rear Right(--)--Purple/Black Stripe
3		Front Right(+)--Grey
4	Battery 12V (+)/yellow	Front Right(--)--Grey/Black Stripe
5	Auto Antenna/blue	Front Left(+)--White
6		Front Left(--)--White/Black Stripe
7	ACC+/red	Rear Left(+)--Green
8	Ground/black	Rear Left(--)--Green/Black Stripe

Parking brake cable connections

Note: for safety purpose professional installation for the following connections is recommended.

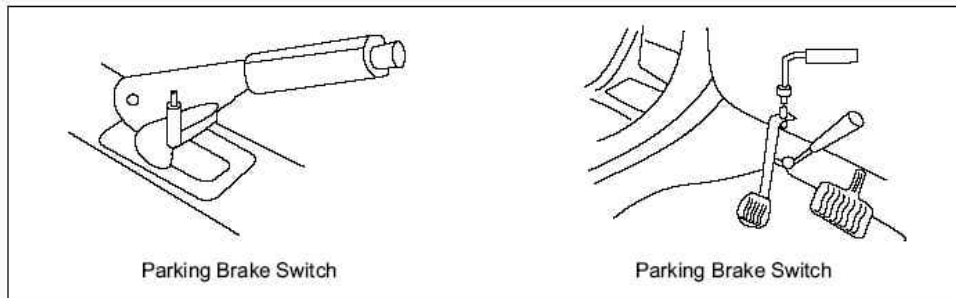
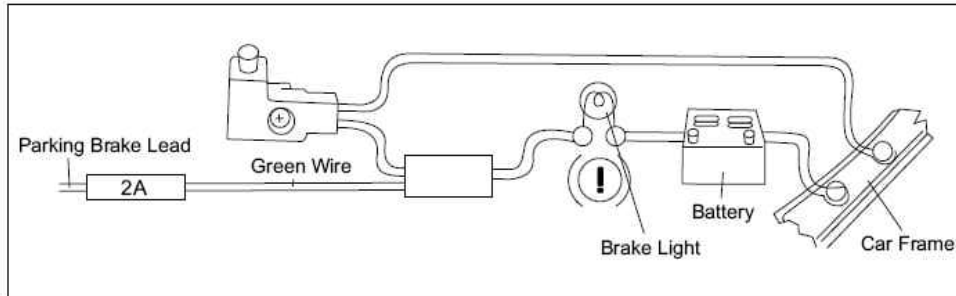

Unit controls

Monitor

1. TILT button
Use this button to adjust the position of the monitor.
2. PICTURE button (PIC)
Use it to adjust display effect.
3. TFT display
4. WIDE button
Use it to adjust display mode.
5. CLOSE button
Use it to close the monitor.

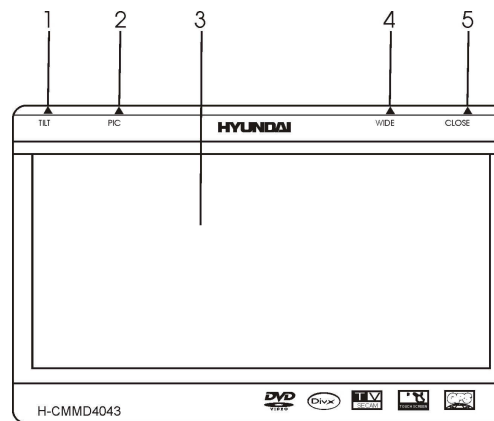

Front panel

1. BAND button
Press it repeatedly to select your desired radio band during TUNER (RADIO) mode.
2. AS/PS button
Use it for preview scanning and storing radio stations.
3. Disc slot
4. LCD display

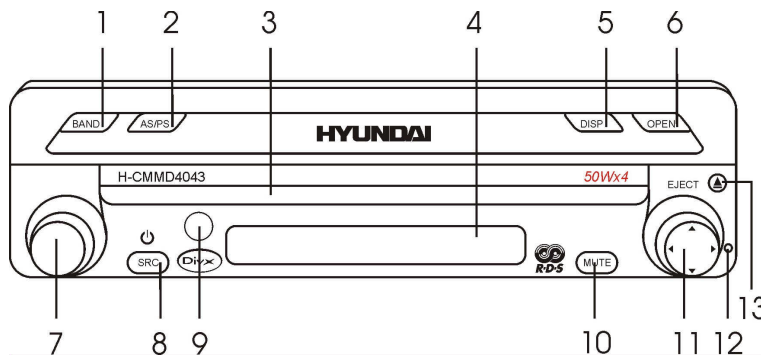



5. DISPLAY button (DISP)
Use it to get display information.
- 6 OPEN button
Use it to open / close the monitor
- 7 VOLUME knob
Use the knob to adjust volume and EQ (equalizer)
- 8 SRC button
Use it to turn on / off power or select the mode: RADIO/DISC/NAVI/TV/AUX1/AUX2/CAMERA.
- 9 IR sensor.
- 10 MUTE button
Press it to cut down the volume output, press it again to resume volume.
- 11 5 WAY JOYSTICK
 - ▲ ▼ for manual tuning / choosing the playback speed (2 / 4 / 8 / 20/ 1/2, 1/4, 1/6, 1/7);
 - ◀ ▶ for auto search and moving to previous / next track;
 - Press it to start the playback or pause.
- 12 RESET button
Press the RESET button to restore the unit to the original factory settings.
- 13 EJECT button
Press this button to eject the disk

Remote control

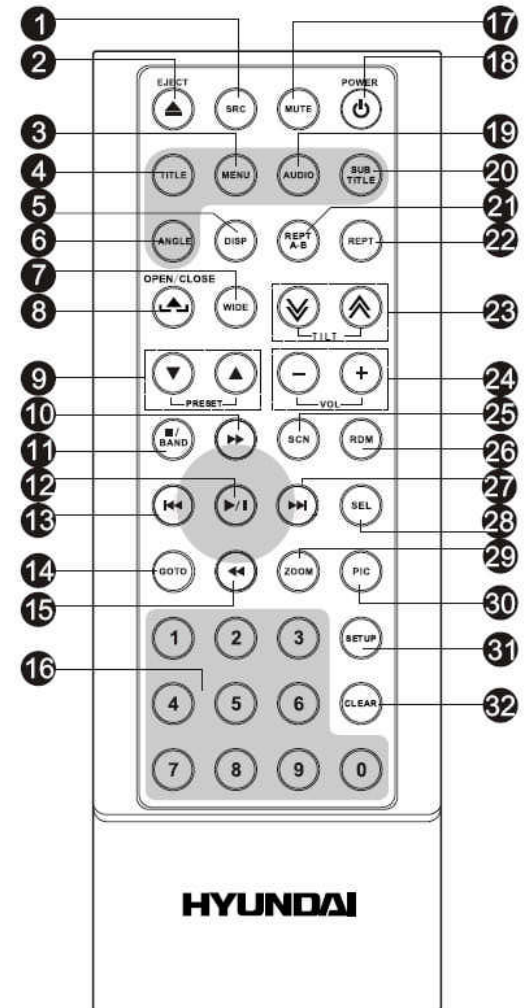
- 1 SRC button
Use this button to select the mode:
RADIO/DISC/NAVI/TV/AUX1/AUX2/CAMERA.
- 2 EJECT button
Use it to eject the disk.
- 3 MENU button
Press it to open the disc menu.
- 4 TITLE button
Use it to open the disc title list.
- 5 DISP button
Use this button to show the playback info or TV channel
number and time on the display.
- 6 ANGLE button
In DVD mode press it to change the angle of scene. In CD
playback mode press it to see the picture with different angles.
- 7 WIDE button
Press it to adjust display aspect.
- 8 OPEN/CLOSE button - press this button to slide the monitor up
or down.
- 9 PRESET buttons ▼ ▲
Press them to select Radio station or TV channel
- 10 ►► button
Use the button for fast forward search in DVD Mode



- Use it for manual search in Radio Mode.
- 11 BAND / STOP button
Use it to select Radio band or stop the playback.
- 12 PLAY / PAUSE / ENTER button
- 13 ⏮ button
Use it to go to the previous track.
Use it for auto search in Radio Mode
- 14 GOTO button
Press this button to set the player play disc starting at certain time.
- 15 ⏪ button
Use it for fast reverse search in DVD Mode.
Use it for manual search in Radio Mode.
- 16 NUMBERED buttons.
- 17 MUTE button
Press it to cut down the volume output, press it again to resume volume.
- 18 POWER button
Press the button to turn the power on, press again to turn the power off.
- 19 AUDIO button
In DVD mode press it to change the audio language.
For CD/VCD use it to change the Audio Mode (LEFT / RIGHT / STEREO).
- 20 SUBTITLE button – in DVD mode press it to change the subtitle language.
- 21 REPT A-B button
Use it to start repeat of the A-B fragment.
- 22 REPT button
In DVD mode press it repeatedly to repeat single / folder playback.

- 23 TILT buttons ( / )
Use the buttons to adjust the display angle
- 24 VOL +/- buttons
Press them to adjust the volume.
- 25 SCN button
Use the button for scan playback of CD disks
- 26 RDM button
Use it to play the tracks in random order
- 27  button
Use it to go to the next track.
Use for auto search in Radio Mode.
- 28 SEL button
Use the button to enable EQ mode
- 29 ZOOM button - press this button to zoom the image in.
- 30 PIC button
Use it to adjust the quality of the picture (BRIGHTNESS, CONTRAST).
- 31 SETUP button
Use the button to enter the setup menu
- 32 CLEAR button
Press the button to clear the information on the display

Changing the battery

1. Slide out the battery compartment tray at the bottom on the back of the remote control to take out the battery.
2. Use only “button shaped” lithium battery “CR2025 (3V)”, insert the battery into the battery tray in proper direction according to the (+) and (-) poles.

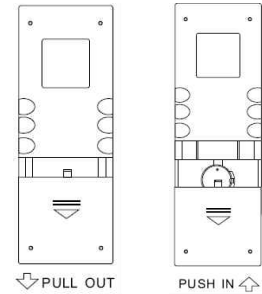

Warning: Store the battery where children cannot reach. If a child accidentally swallows the battery, consult a doctor immediately.

Do not recharge, short, disassemble or heat the battery or dispose it in a fire.

Do not expose or bring into contact the battery with other metallic materials. Doing this may cause the battery to give off heat, crack or start a fire.

When throwing away or saving the battery, wrap it in tape and insulate; otherwise, the battery may give off heat, crack or start a fire.

LCD display

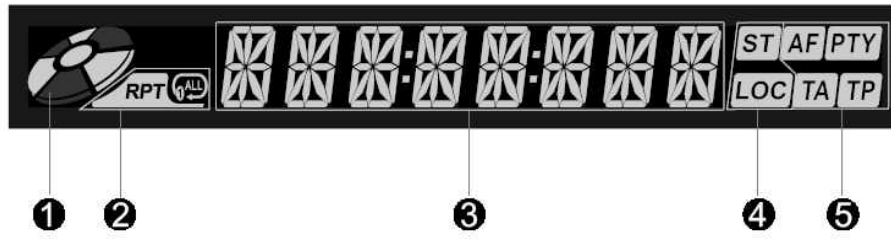

1. Disc indicator.
When disk is inside it shows the indication.
2. Repeat mode indication
Shows if the Repeat mode is ON (RPT).
3. Main display area
Shows the indication of Display characters, Playback time, Tuning frequency, Time and other text information.
4. Radio status indicator
Shows the indication of Stereo / Mono mode or indicates LOC if the option is ON.
5. RDS function indications
AF: Alternative frequency
PTY: Program Type
TA: Traffic announcement
TP: Traffic Program

Playback information display



Touch the top center area of the TFT LCD when playing a disk and the playback information will appear on the TFT:

1. Indication of the disk type.
2. DVD title information: the number of titles the disk has and the number of current track (“T:5/8” – there are 8 titles in this disk and the current title is the fifth one) .
3. DVD chapter information: the number of chapters the disk has and the number of current chapter (“C:2/16” – there are 16 chapters in this disk and the current one is the second one).
4. Indication of the elapsed time of the current title.
- 5 DVD language information: the number of languages available and the language and its number of current playback. ([...] 2/6 ENG – there are 6 languages available for this disk and current language is ENGLISH which is the second in the list of available languages).

Monitor operations

Open/close TFT monitor

1. Press the OPEN/CLOSE button to open the monitor to the last viewing position.
2. Press the OPEN/CLOSE button to load the monitor to the unit.

TFT monitor auto open

1. Enter the GENERAL SETUP menu (please refer to HARDWARE Setup Menu chapter of this manual).
2. In TFT AUTO OPEN setting set the monitor working mode when the unit is ON and OFF:
 - On (when the unit is off the monitor draws down into the unit automatically, when it's on the monitor unfurls automatically);
 - Off (when the unit is off the monitor draws down into the unit automatically, when it's on the monitor unfurls by pressing the OPEN/CLOSE button on the panel);
 - Manual (when the unit is off or on the monitor draws down or unfurls only by pressing the OPEN/CLOSE button on the panel).

Monitor tilt angle adjustment

You can get different vision effects watching from different angles of the monitor. There are two ways to change the angle:

- 1)
 - Press BAND on the panel.
 - Use ▲ ▼ buttons on the front panel, pressing them repeatedly.
- 2)
 - Use TILT buttons on the Remote Control, press ▲/▼ on the RC repeatedly.

Aspect ratio

- Press DISP / WIDE button on the monitor or WIDE on the Remote Control repeatedly to select the aspect ratio: FULL => NORMAL => STANDBY => NORMAL => FULL.

Image setting

1. Press the PIC button on the RC on the monitor to enter the picture quality setting menu.
2. Press the ◀/▶ buttons on the RC or the ▲/▼ button on the panel to select the setting.
3. Press the ◀◀/▶▶ button on the RC or the ◀/▶ button on the panel to adjust the setting.
4. Press the PIC button on the RC to exit.

Parking cable function

If the PRK SW cable is connected to hand brake switch, the video view to the TFT monitor will be switched between Normal display and Caution display. Parking cable function ceases if Parking is OFF. Please refer to PARKING.

When Parking is ON the monitor will show the special screen to prevent the driver watching other content during driving. The passengers at the rear can watch normally.

Monitor movement mechanism

When any path blocking or obstruction for the movement of the monitor occurs, the following protection executes to prevent any damage to the loader or the monitor. After the protection executed normal operating resumed after the following action of the monitor performed by pressing the OPEN/CLOSE button or repowering the unit. If it doesn't help please reset the unit.



Obstruction / Blocking Situation	Self protection of this unit	After OPEN key is pressed	Disconnect & reconnect the power
Monitor loading out horizontally	Auto loading back in to the mechanism	Fully extended horizontally	Auto loading back in to the mechanism
Monitor loading in horizontally	Stop at the obstruction point	Fully extended horizontally	Loading back in to the unit
Monitor loading out vertically	Stop at the obstruction point	Swiveling back to the unit	Swiveling back to the unit
Monitor loading in vertically	Stop at the obstruction point	Swiveling back to the unit	Swiveling back to the unit

Touch screen operations

In any mode touch the left corner of the top area of the TFT display to open the Source Menu.

Now you can select the playing source (DISC, Radio, TV, NAVI, camera, AUX1 or AUX2, (if the TV tuner is connected)) or by touching the proper button on the display.

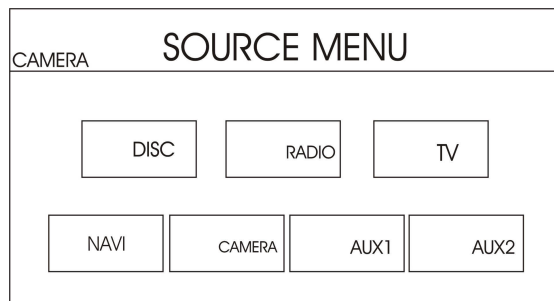

Touch operations under Tuner (Radio) mode and under DVD mode during playing the MP3/WMA files

You may operate by touching the corresponding buttons on the screen in the same way as with the Remote Control or with the buttons on the panel.

- You may put the playback information on the display (Title and Chapter information, elapsed time of the current title and available languages information) - touch A key area for this purpose.
- To enter the onscreen control menu touch B key area for this purpose.

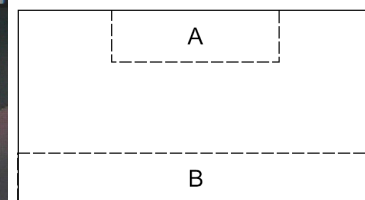
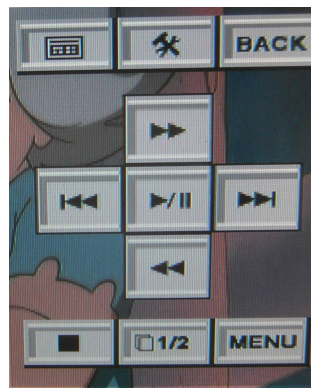

General operations

Reset the unit

Operating the unit for the first time or after replacing the car battery, you must reset the unit.

Press the RESET button on the front panel to restore the unit to the original factory settings.

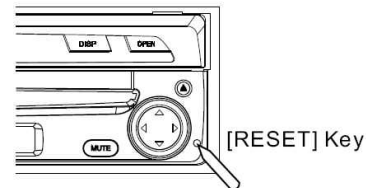

Power on/off

Press SRC button on the front panel or the POWER button on the RC to turn the unit on. Press and hold these buttons for 2 seconds to turn the unit power off.

Note: After the unit is off, the volume level and radio current settings will be memorized, and when you turn the unit on it will resume the stored status that you set.

Volume control

Rotate the VOL knob on the panel clockwise or press the VOL + on the RC to increase the volume level.

Rotate the VOL knob on the panel anticlockwise or press the VOL - on the RC to decrease the volume level.

Mute function

When the unit power is on press the MUTE button on the panel or the MUTE button on the RC to mute volume control. Press it again or press the VOL +/- button to resume the volume.

Setting the audio system

Audio control allows you to adjust the audio system easily, to meet the in-car acoustic characteristics that vary depending on the type of car and its measurement.

Press the AUDIO button on the RC repeatedly to choose the audio language in DVD Mode and audio channel to play (Left Channel / Right Channel) in VCD / CD Mode.

Mode selecting

- Press the SRC button on the RC or on the panel repeatedly to select the source:
RADIO/DISC/NAVI/TV/AUX1/AUX2/CAMERA.
- OR choose the desired option in the MAIN MENU.

Display operations

In DVD and TUNER (TV) modes press the DISP button to show the current playback information on the display.
In TUNER (TV) mode press the DISP button to show the current playback information on the display.

Digital tuner operations

Note: RDS service availability varies with areas. Please understand if RDS service is not available in you area, the following service is not available, either. To activate this function enter the RDS SETUP menu (please refer to SYSTEM SETUP menu chapter of this manual).

Mode selecting

Press the SRC button repeatedly to select the TUNER (RADIO) mode. If the monitor is opened the display will show the interface.

Or touch the left corner of the top area of the TFT display to open the main menu. Touch the Radio button to open the Radio interface. The display will show the following:

1. Current source name
2. Current radio band indicator
3. Current preset station indicator
4. Current radio frequency
5. Clock
6. RDS functions indicators (AF – alternative frequency indicator; TA – traffic announcement indicator; TP – traffic program indicator; PTY – program type function indicator)
7. SETUP (touch it to enter the setup menu)
8. Numeric keypad (touch the button to show the numeric button on to the display)
9. Information display bar
10. Preset radio stations (press them to recall preset station)

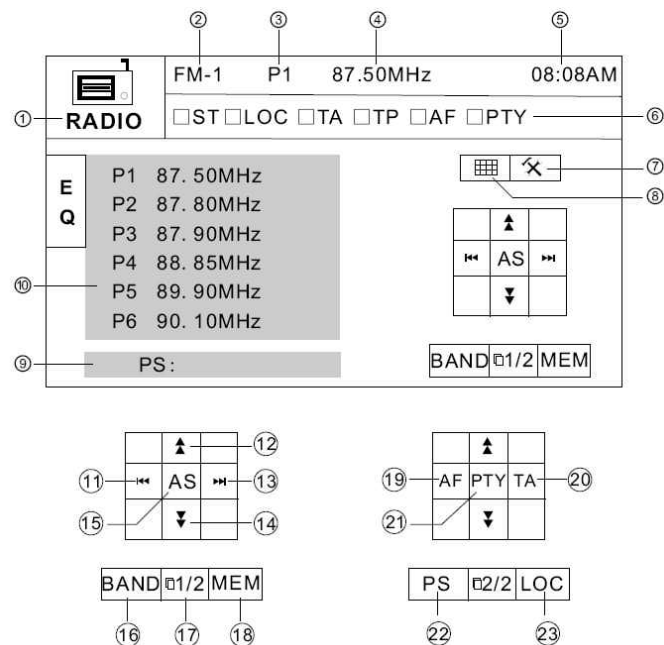

11. Backward search
12. Backward search step by step
13. Forward search
14. Forward search step by step
15. AS: Auto storing
16. Changing radio bands
17. 1 / 2 or 2 / 2): touch it to view the second page of the on-screen buttons
18. MEM: storing current station into preset memory
19. AF: touch it to activate AF function
20. TA: touch it to activate TA function
21. Program Type indicator
22. PS(Preview Scan): touch it to for scanning all the stations available. While scanning it stops for 5 seconds at each station until one station is selected.
23. LOC: tuning strong local stations.

To return to main menu touch the RADIO button in the top left corner of the display.

Band selection

Press BAND button on the front panel or the STOP/BAND on the RC once or more to select: FM1, FM2, FM3, FM (OIRT), AM1, AM2.

Manual/ automatic tuning

- **Manual tuning:** Press the ◀/ ▶ buttons on the RC or the ◀/ ▶ buttons on the panel repeatedly to select a station upward or downward step by step. Touch MEM on the display to store the station and, choose one of Preset buttons (P1-P6) to store it under one of the cells.
- **Automatic tuning:** Press the ◀/ ▶ buttons on the RC or the ◀/ ▶ buttons on the panel (5 way joystick). Touch MEM on the display to store the station. Preset buttons (P1-P6) to store it under one of the cells. You can store up to a total of 30 radio stations in the memory (18 FM, 12 AM), manually or automatically. To choose one of the memorized and stored up stations just touch it in the list of stations on the screen (P1-P6) or use numbered buttons (1-6) on the RC.
- You also may dial the frequency of the desired radio station (one of those that have already been stored or a new one to store) using the numeric keypad.

AMS (Auto Memory Store) function

Select the band. Press and hold AS / PS button on the panel to enter auto search and store mode. OR touch AS button on the screen. The radio will automatically store the 6 strongest available stations to the 6 preset memories of the current band.

The search will stop when it makes the hole loop. To stop auto store, press any key that has radio function..

Preset scan

Press and hold the AS / PS button to scan all preset stations in the memory of the current band and stay on each memory stations for about 10 seconds. OR touch the PS button on the screen. To stop it, press any tuner function key. OR touch the PS button on the screen.

Local radio station seeking (LOC)

When the LOCAL function is on only the stations with strong radio signal can be played.

1. Touch the LOC button on the screen to turn the LOCAL function ON.
2. Touch it again to turn it off.

AF (Alternative Frequencies) function

When the radio signal strength is poor, enabling the AF function will allow the unit to automatically search another station with the same PI (Program Identification) as the current station but with stronger signal strength.

PS (Program Service name): the name of station will be display instead of frequency.

Touch AF button on the screen to enable the function.

If RDS service is not available in your area, turn off the AF mode.

Default setting is ON.

TA (Traffic Alarm) function

In TUNER (RADIO) mode Touch TA button on the screen to enable the function.

After the traffic announcement is over, it will return to the previous mode and volume level.

PTY (Program Type) function

Selecting the PTY

1. In TUNER (RADIO) mode press the ½ button on the screen to choose PTY Mode
2. In PTY mode, press the desired program type directly to start search: News, Affairs, Info, Sport, Educate, Drama, Culture, Science, Varied, Pop M, Rock M, Easy M.
3. When PTY is selected, the radio starts to search corresponding PTY information, and stops if the corresponding PTY information is detected.

During 1 loop, if desired PTY is not found, NONE is flashed, then return to previous normal radio and PTY word disappears.

After searching if no buttons are pressed during 3 seconds the PTY function turns off.

RDS clock

Some stations broadcast the time and date within the encoded RDS signal. The time is automatically adjusted according the RDS' one when CT is set to ON.

Disc operations

Glossary

PBC (PlayBack Control)

PlayBack Control is a menu recorded on the disc with SVCD or VCD2.0 format. For the discs contained PBC, it can playback interactive software with the menu displayed on TV. And if the disc contains still images, it can playback high definition of still image.

Title

The title is the important part of DVD disc. The memory volume of the disc is rather big, that makes possible to record several films on one disc. For example, if a disc contains three films, they may be divided into Title 1, Title 2 and Title 3. You can easy use the functions of looking-for.

Chapter

A title can be divided into several blocks, so that every block can be operated as a unit, the unit is called chapter. The chapter contains a unit at least.

Track

It is the biggest component of VCD. Generally, every song of karaoke disc is a track.

Discs for playback

- This unit can play disc types: CD/DVD/CDDA/CD-R/-RW/DVD±R/±RW.
- Compatible with formats: DVD-video/SVCD/VCD/HDCD/MP3/MP4/WMA/Picture-CD/JPEG.
- The following file types are supported:
 - Audio files: MP3 (*.mp3)
WMA (*.wma)
 - Video files: MP4 (*.avi, DIVX3.11/4.0/5.0/6.0 and XVID)
MPEG 2(*.vob)
MPEG 1(*.dat)
 - Picture file: JPEG (*.jpg)
- ISO 9660 or ISO 9660 +Joliet format - Max. 30 characters
- Max. Track number is 448
- Max. nested directory is 8 levels
- The max. album number is 99
- The max. length of each track is 99 minutes 59 seconds
- Supported sampling frequency for MP3 disc: 8 KHz – 48 KHz (44.1 KHz preferably)
- Supported bit-rates of MP3 disc are: 32 - 320 kbps (128 kbps preferably).
- Following formats are NOT supported *.ACC, *.DLF, *.M3U, *.PLS, MP3 PRO, files with DRM.
- Open session discs are NOT supported.

Loading a disc

1. Turn the power ON.
2. Insert the disc with the printed side facing upward into the slot. The unit will switch to DVD mode automatically.
3. Press the EJECT button on the panel to eject the disc.

Playing/ pausing

To ensure good system performance, wait until the unit finishes reading the disc information before proceeding. After the disc is on playback will start automatically.

Press the PLAY/ PAUSE button on the panel or on RC to start / pause the playback. In pause mode press it again to resume the playback.

Stop

1. During playback press the STOP/BAND button on the RC. Playback will be stopped. If the PLAY/ PAUSE button is pressed, playback will start from the position at which it was stopped. If the disc is removed, the resume function is cancelled.
2. Press the STOP/BAND button again to finally stop the playback. If the PLAY/ PAUSE button is pressed, playback will start from the very beginning.

Playing the previous/ next track

1. During playback press the ◀◀ button on the RC or the ◀ button on the panel to start playback of the current track from the beginning. Press again to start playback of the previous track.
2. Press the ▶▶ button on the RC or the ▶ button on the panel to start playing of the next track.
3. Press the digital buttons (1-9, 0) to enter the desired track number.

Direct entering the number

To enter the 2- or 3-digit number of the track or chapter press the desired buttons with digits on the RC. For example, to enter number 15 press 1 => 5. Press PLAY / PAUSE / ENTER to confirm OR use the numeric keypad on the screen, touch ENT to confirm.

Scanning forward and backward

1. Press the ◀/▶ button on the RC or ▲/▼ buttons on the panel to select the speed of fast playing in forward direction: X2 => X4 => X8 => X20. Press PLAY/PAUSE or ENTER (the center of the 5 Way Joystick) button to return to normal playback.

Note: During the disc playback when Fast Playback gets to the beginning of the playing another track, it resumes normal playback.

2. To select the speed of fast playing in backward/ forward direction use the touch screen ◀/▶ buttons. The speed will change the following way: X2 => X4 => X8 => X20. Press the PLAY/PAUSE / ENTER button to return to normal playback.

Repeat playback

Press the REPT button on the RC repeatedly to repeat the playback:

For VCD/CD: REPEAT SINGLE => REPEAT OFF

For DVD: REPEAT CHAPTER => REPEAT TITLE => REPEAT OFF

For MP3: REPEAT SINGLE => FOLDER REPEAT => REPEAT OFF

RPT icon will appear on the display.

Repeat A-B function (for DVD/CD/VCD discs)

1. During playback, press REPT A-B button repeatedly on the RC at the starting point of section you want to repeat (A).
2. Press REPT A-B button again at the ending point of the section you want to repeat (B). Section A-B repeating starts.
3. Press REPT A-B button again to cancel the A-B repeat function.

Random playback (for DVD/CD/VCD/MP3 discs)

During disc playback, press the RDM button on the RC to start random playback of the disc. Press again to cancel.

Intro playback (for CDDA/VCD discs)

You can play the beginning of every track for 10 seconds in sequence. Press the SCN button on the on the RC to start intro play of whole disc. Press again to cancel.

GOTO function(for DVD/VCD discs)

You can go to the desired track/ chapter or time point directly.

1. During the disc playback press the GOTO button on the RC to enter the Search menu. For VCD discs press the GOTO button repeatedly to select the Track or Disc search.

For DVD

Search

Time --:--:--

Title/Chapter ---/---

For VCD

Track search

Time --:--:--

Track ---/---

OR

Search

Time --:--:--

Title / Chapter ---/---

2. Use ▲/▼ cursor buttons on the panel or ◀/ ▶ button on the RC to select the type of search: Time search or Title/Chapter / Track search.
3. **For Time search:** choose TIME on the display and press the numeric buttons to enter the time you want to start playback from (hh:mm:ss). For example: to enter time 18:20:00, press 1 => 8 => 2 => 0 => 0 => 0.
For Title/Chapter search: choose TITLE / CHAPTER press the numeric buttons and the cursor button to enter the desired number of title and chapter. For example, to enter the number of title/chapter 20-/8--, press 2 => 0 => 8.
For Track search: Choose TRACK, press the numeric buttons to enter the track number. For example, to enter the number of track 13, press 1 => 3.

Direct chapter/ track selection (for CD/VCD discs)

During the CD/VCD playback enter the digits directly to go to the desired chapter/track. For example to enter the 15 track press 1, then 5 OR use the touch screen buttons to dial the number of the desired chapter/track, press ENT to confirm.

Audio track and channel selection (for CD/VCD/DVD discs)

- For DVD playback: press the AUDIO button to change the audio language. OR enter the AUDIO menu (please refer to DVD SETUP menu chapter of this manual).
- For CD/VCD playback: press the AUDIO button repeatedly to alter the select the channel: Left channel => Right channel => Stereo.

Disc menu (for DVD only)

Disc menu

1. Press the MENU button on the RC to enter the disc menu.
2. Use the ◀/▶ buttons on the RC or the ▲/▼ cursor buttons on the panel to select the desired item.
3. Press the PLAY/PAUSE to start playback.

Title menu

1. Press the TITLE button on the RC to enter the Title menu.
2. Press the ▲ ▼ buttons on the RC or the ▲/▼ buttons on the panel to select the desired item.
3. Press the PLAY/PAUSE button to start playback.

PBC (Playback Control) function (for VCD only)

If you insert a VCD with PBC, playback starts from the beginning of the 1st track automatically.

1. Press MENU button on the RC to activate PBC menu.
2. If the menu consists a list of titles, you can select the desired one using the digit buttons or the ◀/▶ buttons on the panel or the ◀/▶ buttons on the RC.
3. Press PLAY/ PAUSE button on the RC or press the 5 WAY JOYSTICK to confirm the selected track for playback.
4. Press STOP button to return to menu.
5. Press MENU again to exit menu.

On-screen display (OSD)

1. During playback touch the top center area to show the short playback information on display:

DVD disc:

A rectangular OSD display for a DVD disc. It contains the text: DVD T: 5/8 C:2/16 00:08:08 [subtitles icon] 2/6 Eng. The text is white on a dark background.

DVD T: 5/8 C:2/16 00:08:08 [subtitles icon] 2/6 Eng

T-Title (current/total)

C – Chapter (current/total)

00:41:28 – Current playback time of the current title

[subtitles icon] 2/6 Eng – the disc has 6 subtitle languages, the current one is the 2nd - English.

The playback status will be shown as following:

VCD disc:

A rectangular OSD display for a VCD disc. It contains the text: VCD2. 0 T6/18 00:02:18. The text is white on a dark background.

VCD2. 0 T6/18 00:02:18

VCD2/0 – disc type

Title: - current track number/ total tracks

00:02:18 – elapsed playing time.

Changing size (for DVD/VCD discs)

During playback press ZOOM button on the RC. The picture will be enlarged accordingly: X1 => X2 => X3 => OFF.

Changing the subtitle language (for DVD only)

Subtitle language is in disc initiation setting during playback. Press SUB-TITLE button on the RC repeatedly to switch among disc-supported languages.

Changing angle (for DVD only)

If DVD discs support multi-angle playback, press ANGLE button on the RC repeatedly to playback images in different camera angles. If discs doesn't support multi-angle playback, this function will not work.

MP3/WMA files playback

Insert the music disc into the disc slot. The display will show the files list. To go to another chapter use the DIR +/- buttons on the touch screen, to select another page with files press the PAGE +/- buttons on the touch screen. To go to previous/ next file/ track use the ◀/▶ button on the RC or ▲/▼. Press the AUDIO button on the panel or the RC to select the audio language or the channel. Press the RPT or RDM buttons to select the mode of the playback.

Playing Modes	Results
Normal	Pausing after playing back all files in the disc
Repeat Single	Play back a file repeatedly
Folder Repeat	Play back all files in the current folder repeatedly
Random	Play back all files in the current folder randomly

MP3 overview

Notes on MP3:

- MP3 is short for MPEG Audio Layer 3 and refers to an audio compression technology standard.
- This product allows playback of MP3 files on DVD-R/-RW, DVD+R/+RW, CD-ROM, CD-R/-RW discs.
- The unit can read MP3 files written in the format compliant with ISO 9660. However it does not support the MP3 data written by the method of packet write.
- The unit can not read an MP3 file that has a file extension other than “.mp3”.
- If you play a non- MP3 file that has the “.mp3” extension, you may hear some noise.
- In this manual, we refer to what are called “MP3 file” and “folder” in PC terminology as “track” and “album”, respectively.
- Maximum number of directory level is 8, including the root directory. Maximum number of files and folders per disc is 448.
- The unit may not play tracks in the order of Track numbers.
- The unit plays only the audio tracks if a disc contains both audio tracks and MP3 files.
- When playing a disc of 8 kbps or “VBR”, the elapsed playing time in the display window will not be correct and also the intro play may not function properly. “VBR”: Variable Bit Rate.

Notes on creating your own CD-R or CD-RW containing MP3 files:

- To enjoy high quality sound, we recommend converting to MP3 files with a sampling frequency of 44.1 kHz and a fixed bit rate of 128 kbps.
- DO NOT store more than 448 MP3 files per disc.
- For ISO 9660 - compliant format, the maximum allowable depth of nested folders is 8, including the root directory (folder).
- When CD-R disc is used, playback is possible only for discs, which have been finalized.
- Make sure that when MP3 CD-R or CD-RW is burned that it is formatted as a data disc and NOT as an audio disc.
- You should not write non-MP3 files or unneeded folders along with MP3 files on the disc otherwise it takes a long time until the unit starts to play MP3 files.
- With some CD-R or CD-RW media, data may not be properly written depending on its manufacturing quality. In this case, data may not be reproduced correctly. High quality CD-R or CD-RW disc is recommended.
- Up to 16 characters are displayed for the name of an Album or a Track. ID3TAG version 1.x is required.
- Note that the unit may not play Tracks in the order that you wrote them to the disc.

TV tuner operations

Switch to TV tuner mode

1. Connect the TV set to the unit.
2. Press the SRC button on the RC or on the panel repeatedly to select the TUNER (TV) mode.
OR in the SOURCE Menu select the TV item.

Auto tuning

1. Press the ◀/▶ button on the panel or the ◀◀/▶▶ button on the RC to start auto search of available TV station in backward/ forward direction. When the first available station is found searching will be stopped and the station found will be played. Press the button again to continue searching.
2. Press any keys that refer to TV functions to stop search.

Manual tuning

Press and hold for 2 seconds the ◀/▶ button on the panel repeatedly to search the TV stations step by step.

Auto preset memory

1. Press and hold for 2 seconds AS/PS button on the panel to start auto tuning, the search range is the current TV frequency range. The stations found will be stored into the memory automatically. OR use ◀/▶ button on the panel (press and hold).
2. Press any keys that refer to TV functions to stop auto searching.

Scan tuning

1. You can scan each stored channel for 10 seconds in sequence. Press the AS/PS button on the panel to start scanning. OR Press ENTER button on the panel.
- 2 Press any keys that refer to TV functions to stop auto searching..

Select the TV station

Press the number buttons on the RC to recall the desired TV station.

Display TV station

To display current TV station number press the DISP button on the panel.

AUX IN mode

This mode is for using the unit as an AV signal amplifier or connecting the rear-view camera.

Connect the peripheral device (DVD player, video-camera, rear-view camera etc) to the unit via RCA output and AUX in. The unit will be switched into the AUX mode and will show the picture from the device connected.

You can use the VOL knob, functional buttons, set the video and audio parameters from the unit.

To enter the AUX in mode press the SRC button repeatedly.

OR in the main menu select the AUX IN item.

System setup menu

Enter the Setup Menu by pressing SETUP button on the RC. Then choose the desired sub-menu.

General setup

SETUP MENU				
	General	Language	Audio	Back
RDS	Clock Mode		12Hr	
Rating	Clock		11:18 AM	
Hardware	Tuner Region		USA	
P.VOL	Beep		On	
TS Cal				

1. Enter the GENERAL SETUP menu.
2. Use the ▲/▼ buttons on the panel or ◀/▶ buttons on the RC or touch the desired item on the screen to select the desired setting: Clock mode, Clock, Tuner region, or Beep.
3. Press the ◀/▶ buttons on the panel or ◀◀/▶▶ buttons on the RC to enter the list of values.
4. Press the ▲/▼ buttons on the panel or ◀/▶ buttons on the RC or touch the desired button on the screen to select the desired value.
5. Press ENTER button to confirm.

Clock mode: select the time format: 12 hours, 24 hours.

Cock: adjust the clock to appear on the screen in the right top corner of it.

Tuner Region: select a correct radio system according to you country.

Beep: choose prompt sound either ON or OFF.

Language

SETUP MENU				
	General	Language	Audio	Back
RDS	OSD	ENGLISH		
Rating	DVD Audio	ENGLISH ▶		
Hardware	DVD Subtitle	OFF ▶		
P.VOL	Disk Menu	ENGLISH ▶		
TS Cal				

OSD: choose the desired language for the System Menu.

DVD Audio: choose the desired language for DVD playback.

DVD Subtitle: choose the desired language for DVD subtitles.

Disk Menu: select the desired language for DVD Menu.

Audio

SETUP MENU				
	General	Language	Audio	Back
RDS	OSD	ENGLISH		
Rating	DVD Audio	ENGLISH ▶		
Hardware	DVD Subtitle	OFF ▶		
P.VOL	Disk Menu	ENGLISH ▶		
TS Cal				

DRC: set the DRC (dynamic range control) for better playback for low volume playback: On (use bass to play the more dynamical audio), Off (normal playback).

Chanel: choose either 4CH Mode or 4.1CH Mode to make the subwoofer output closed or opened.

Sub.W Phase: choose either 0° or 180° to set the subwoofer IN or OUT phase.

Sub Filter: choose the subwoofer channel frequency according to the acoustic surroundings of your car and your preferences.

RDS setup

SETUP MENU				
	General	Language	Audio	Back
RDS	RDS	ON		
Rating	CT	ON ▶		
Hardware			▶	
P.VOL			▶	
TS Cal			▶	

RDS: set the RDS function: ON, OFF.

CT: set the clock adjusting method: ON (clock is adjusted by RDS automatically), OFF (Clock cannot be adjusted by RDS).

Rating

This unit has the built in parental lock feature to prevent authorized person to view restricted disc content.

SETUP MENU				
	General	Language	Audio	Back
RDS	PASSWORD	----		
Rating	RATING			
Hardware	LOAD FACTORY	DEFAULT		
P.VOL				
TS Cal				

Password: The initial password of the unit is null. Enter your password to open the parental lock using the digit keys, change the rating by choosing an appropriate rating from the Rating Menu. Close the parental lock: using the new password confirm the parental lock.



- the parental control is locked.



- the parental control is unlocked.

To change the password, first enter the correct password to unlock the parental control, then enter the new one. Press the PLAY/PAUSE / ENTER to confirm.

Rating: when the parental control is unlocked set the rating: 1. Kid safe (with the most limit when playing), 2. G,

3. PG, 4. PG-13, 5. PG-R, 6. R, 7. NC-17, 8. Adult (with the least limit when playing).

When the rating is set go to PASSWORD setting and insert the password to lock the parental control.

Load factory: select RESET to restore the factory default. But Password and Rating will remain unchanged.

Hardware

SETUP MENU				
	General	Language	Audio	Back
RDS	Camera IN		NORM	
Rating	TFT Auto open		ON	
Hardware	Video output		AUTO	
P.VOL	Parking		ON	
TS Cal				

Camera IN: Choose either NORMAL or MIRROR images viewing.

TFT auto open: set the monitor working mode when the unit is ON and OFF: On (when the unit is off the monitor draws down into the unit automatically, when it's on the monitor unfurls automatically), OFF (when the unit is off the monitor draws down into the unit automatically, when it's on the monitor unfurls by pressing the OPEN/CLOSE button on the panel), Manual (when the unit is off or on the monitor draws down or unfurls only by pressing the OPEN/CLOSE button on the panel).

Video output: there are three modes for the TFT display colour system of your unit: NTSC, PAL, AUTO,

P.Vol: set the volume level that is more comfortable for you. This function is to prevent too sharp change when you switch one playing current source to another:

- SOURCE: select one playing source to set P.Vol function/
- Level: set the volume level from 1 to 6.

SETUP MENU				
	General	Language	Audio	Back
RDS	Source		DISC	
Rating	Level		3	
Hardware				
P.VOL				
TS Cal				

TS CAL

Use the CAL screen when the touch screen is not sensitive or valid. Calibrate it following the clew displayed on the screen after entering the SCREEN CAL mode.

Handling and cleaning discs

- Dirty, scratched or warped discs may cause skip ping or noise.
- Handle the disc only by the edges. To keep clean do not touch its surface.
- Discs should be stored in their cases after use to avoid scratches.
- Do not expose discs to direct sunlight, high humidity, high temperature or dust.
- Prolonged exposure to extreme temperature can warp the disc (such as leaving the discs in your car during summertime).
- Do not stick or write anything on either side of disc. Sharp writing instruments, or the inks used in some felt-tip pens, may damage its surface.
- DO NOT touch the unlabeled side. DO NOT attach any seal, label or data protection sheet to either side of a disc.

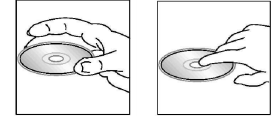

Cleaning

Cleaning the cabinet

Wipe with a soft cloth. If the cabinet is very dampen (not dropping wet) the cloth with a weak solution of soapy water, and then wipe clean.

Cleaning discs

Fingerprints should be carefully wiped from the surface of disc with a soft cloth. Unlike conventional records, compact discs have no grooves to collect dust and macroscopic dirt, so gently wiping them with a soft cloth should remove most particles. Wipe in a straight motion from the center to the edge.

Never use thinner, benzene, record cleaner or anti static spray on a compact disc. Such chemicals can damage its plastic surface.

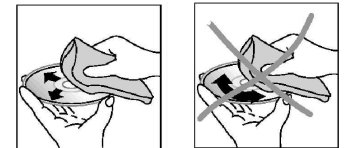

Troubleshooting guide

Symptom	Cause	Solution
No power.	The car ignition is not on. The fuse is blown.	If the power supply is properly connected to the car accessory switch the ignition key to “ACC”. Replace the fuse.
Disc cannot be loaded.	Presence of disc inside the player.	Remove the disc in the player then put a new upward.
Disc cannot be read.	Inserting the disc in upside down. Compact disc is extremely dirty or defective. Temperature inside the car is too high.	Insert the compact disc with the label facing upward. Clean the disc or try to play a new one. Cool off until the ambient temperature returns to normal.
No sound.	Volume is in minimum. Wiring is not properly connected.	Adjust volume to a desired level. Check wiring connection.
The operation keys do not work.	The built-in microcomputer is not operating properly due to noise. Front panel is not properly fix into its place.	Press the RESET button. Reinstall the front panel.
Sound skips.	The disc is extremely dirty or defective.	Clean the compact disc/try to play a new one.
The radio does not work. The radio station automatic selection does not work.	The antenna cable is not connected. The signals are too weak.	Insert the antenna cable firmly. Select a station manually.

Specification

General	
Power supply:	12 V DC
Current consumption:	max. 10 A
Maximum power output:	50 W x 4 channels
Compatible formats:	DVD/SVCD/VCD/HDCD/MP3/MP4/WMA/CDDA/Picture-CD/JPEG/ CD-R/-RW/DVD±R/±RW playback
Dimensions (L x W x H) / weight:	178 x 190 x 50 mm / 2.3 kg
Working temperature range:	-10°C - +60°C
ESP function:	40 sec. For Audio CD, 120 sec. For MP3
TFT display	
Screen diagonal:	7 inch
Resolution:	480x234 dpi
Aspect ratio:	16:9
Contrast ratio:	300:1
Brightness:	350 cd/m ²
View angle:	V: 110°, H: 130°
FM Stereo Radio	
Frequency range:	65.0 – 74.0 / 87.5 – 108.0 MHz
Preset memory stations:	36

AM section	
Frequency range:	522 kHz - 1620 kHz
Preset memory stations:	12
Audio specification	
Maximum output:	2 Vrms (+/- 3 dB)
Frequency response:	20 Hz - 20 KHz
S/N ratio(A-vtd):	70 dB
Line out	
Output:	CD max 2000 mV
TV	
Color system	PAL/SECAM/NTSC
Sensitivity	65 dB

Specifications are subject to change without notice. Mass and dimension are approximate.

Уважаемый покупатель!

Благодарим Вас за покупку нашего изделия. Для обеспечения безопасности рекомендуется тщательно изучить настоящее руководство перед подключением, эксплуатацией и/или регулировкой изделия, и сохраняйте руководство для использования в будущем.

Содержание

Содержание.....	51
Меры предосторожности.....	55
Установка/ подключение.....	56
Первый вариант установки.....	56
Второй вариант установки	57
Схема электрических соединений.....	58
Органы управления	61
Монитор	61
Передняя панель	62
Пульт ДУ	64
Описание LCD дисплея	68
Операции с монитором.....	69
Открытие/ закрытие монитора	69
Автоматическое открытие монитора.....	69
Регулировка угла наклона монитора	69
Формат изображения	70
Настройки изображения	70
Функции стояночного тормоза.....	70
Сервопривод монитора.....	71

Операции с сенсорным дисплеем	72
Основные операции.....	73
Сброс установок	73
Включение/ выключение питания.....	73
Регулировка громкости.....	73
Выключение звука	74
Регулировка настроек аудио	74
Выбор режима работы.....	74
Операции с дисплеем.....	74
Цифровой тюнер.....	75
Выбор режима.....	75
Выбор диапазона.....	76
Ручной/ автоматический поиск радиостанций	76
Функция автоматического поиска и сохранения станций в памяти.....	77
Прослушивание сохраненных станций.....	77
Функция LOC (прием местных станций)	78
Функция AF (альтернативные частоты).....	78
Функция TA (программы о дорожном движении).....	78
ФункцияPTY (тип программы)	78
Время RDS	79
Воспроизведение дисков.....	80
Используемая терминология	80
Диски для воспроизведения	81
Загрузка дисков	82
Воспроизведение/ Пауза	82

Остановка воспроизведения.....	82
Переход к предыдущему или следующему треку/ главе.....	82
Прямой ввод номера.....	82
Ускоренное воспроизведение.....	83
Повтор воспроизведения.....	83
Повтор фрагмента.....	84
Случайное воспроизведение (для дисков DVD/CD/VCD/MP3).....	84
Функция Intro (только для CDDA/VCD).....	84
Функция перехода GOTO (только для DVD/VCD).....	84
Прямое воспроизведение глав/ заголовков (для CD/VCD дисков).....	85
Выбор языка аудио и канала (для CD/VCD/DVD дисков).....	85
Работа с меню DVD диска.....	86
PBC (управление воспроизведением) (только для VCD дисков).....	86
Отображение информации о воспроизведении.....	87
Изменение масштаба изображения (для DVD/VCD дисков).....	87
Изменение языка субтитров (только для DVD дисков).....	88
Изменение угла (только для DVD дисков).....	88
Операции с файлами MP3/WMA.....	88
Обзор MP3.....	89
Операции с ТВ тюнером.....	91
Выбор режима.....	91
Автоматический поиск каналов.....	91
Ручной поиск каналов.....	91
Автоматический поиск и сохранение каналов.....	91
Быстрый просмотр каналов.....	92

Переключение каналов	92
Отображение номера канала на экране	92
Режим AUX.....	92
Установка системы	93
Основные установки.....	93
Язык.....	94
Аудио	95
RDS установки.....	95
Родительский контроль.....	96
Настройки	97
Калибровка.....	97
Обращение с дисками.....	98
Чистка и уход	98
Руководство по устранению неисправностей.....	99
Технические характеристики	100

Меры предосторожности

- Использование данного устройства при температуре ниже -10°C может привести к поломке. ПЕРЕД ИСПОЛЬЗОВАНИЕМ ПРЕДВАРИТЕЛЬНО ПРОГРЕЙТЕ САЛОН АВТОМОБИЛЯ ДО РЕКОМЕНДОВАННОЙ ТЕМПЕРАТУРЫ!
- Тщательно изучите настоящую инструкцию, чтобы ознакомиться с аудиосистемой.
- При установке и подключении изделия отключите отрицательную клемму аккумулятора автомобиля.
- При замене предохранителя, убедитесь, что вы устанавливаете предохранитель с тем же номиналом. Используя предохранитель с повышенным значением тока, можно причинить значительные повреждения изделию.
- Не пытайтесь разбирать изделие. Лазерные лучи, исходящие из блока оптической головки считывания информации с компакт-диска, опасны для глаз.
- Убедитесь, что шпильки или другие посторонние предметы не попали внутрь изделия. Они могут вызвать сбой в работе или стать причиной опасности, возгорания или поражения лазерным лучом.
- Если вы ставите автомобиль на стоянку на длительное время в жаркое или холодное время года, подождите, пока температура в автомобиле не станет нормальной, перед тем как включать изделие.
- НЕ открывайте крышки и не проводите ремонт самостоятельно. Обратитесь к дилеру или квалифицированному персоналу
- Убедитесь, вы отключаете источник питания и антенну, если вы не будете пользоваться системой в течение длительного времени или во время грозы.
- Убедитесь, что вы отключаете источник питания, если обнаружена неправильная работа системы, система издает необычные звуки, запах, выделяет дым или внутрь ее попала жидкость. Проведите квалифицированный технический осмотр системы.
- Прибор разработан так, чтобы отрицательный вывод аккумулятора был подключен к корпусу транспортного средства. Пожалуйста, убедитесь в этом перед установкой.
- Не позволяйте проводам динамиков касаться друг друга или корпуса автомобиля после включения прибора. В противном случае, может быть перегружен или выйти из строя усилитель.

Установка/ подключение

Данное изделие может быть установлено в приборную панель, имеющую отверстие с размерами, указанными ниже. Передняя панель должна иметь толщину ~ 4,5 – 5,5 мм, чтобы быть способной надежно удерживать изделие.

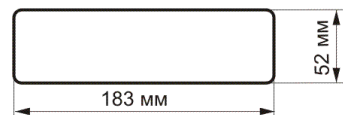

Первый вариант установки

1. Вставьте установочный кожух (2) в приборную панель (1); выберите на кожухе те металлические язычки, которые соответствуют толщине приборной панели, и отогните их наружу при помощи отвертки, чтобы зафиксировать кожух на месте.
2. При помощи 2 винтов M5 (7) закрепите 2 установочные панели (3) на обеих сторонах магнитолы.
3. Закрепите заднюю сторону магнитолы с помощью установочного болта (4).
4. На установочном болте Вы можете установить резиновую втулку (5), обеспечив тем самым надежную фиксацию изделия в отсеке для магнитолы автомобиля.
5. Установите магнитолу в установочный кожух (2). При помощи 4 винтов M2 соедините установочные панели (3) и установочный кожух (2).
6. Установите рамку выемками наружу вверх.

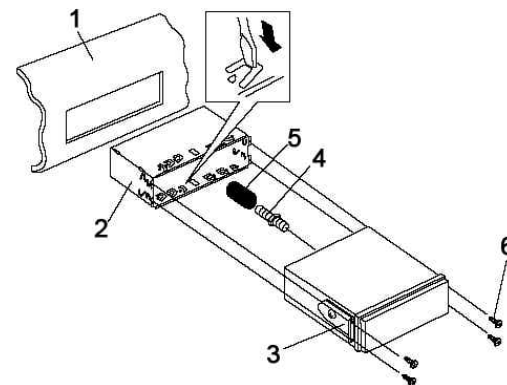

Выемки вверх

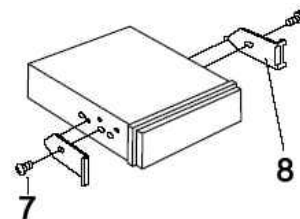
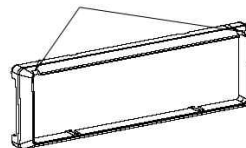

Внимание: в зависимости от глубины отверстия приборной панели используйте установочные панели соответствующей длины. Если оно неглубокое, передняя панель магнитолы может выступать на 1 см.

Снятие магнитолы

1. Толкните рамку наверх и выньте ее верхнюю часть. Толкните рамку вниз и снимите ее нижнюю часть.
2. Отвинтите 4 винта M2.
3. Снимите с установочного болта резиновую втулку.
4. Отсоедините магнитолу от установочного кожуха.
5. Выньте изделие из кожуха.

Второй вариант установки

Данный вариант установки предусматривает использование резьбовых отверстий, которые находятся на боковых панелях магнитолы, в случаях если такая конструкция крепления предусмотрена конструкцией автомобиля.

1. Закрепите магнитолу на крепежных кронштейнах штатного головного устройства (2).
2. Выберите положение кронштейнов, при котором будут совмещены резьбовые отверстия на кронштейнах (2) и на корпусе магнитолы (1).
3. Закрепите кронштейны с обеих сторон магнитолы не менее чем в двух местах при помощи винтов (3). Для этого используйте либо крепежные винты, либо винты с потайной головкой, в зависимости от типа резьбовых отверстий на кронштейне.
4. Установите рамку выемками наружу вверх.

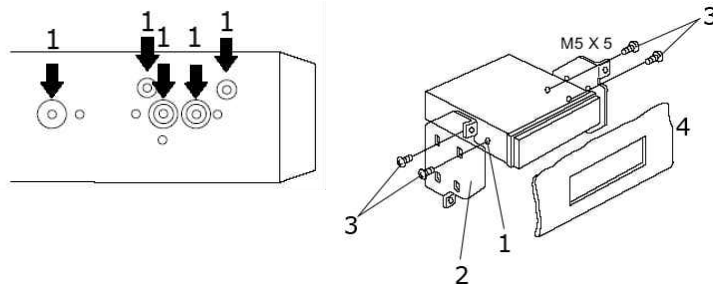

Выемки вверх



Схема электрических соединений



Внимание: Для некоторых моделей автомобилей необходимо будет изменить соединение проводов питания во избежание сброса всех настроек устройства после выключения зажигания. Перед установкой свяжитесь с Вашим региональным дилером.

Использование разъема ISO

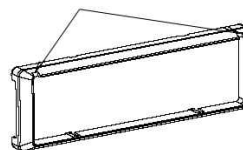
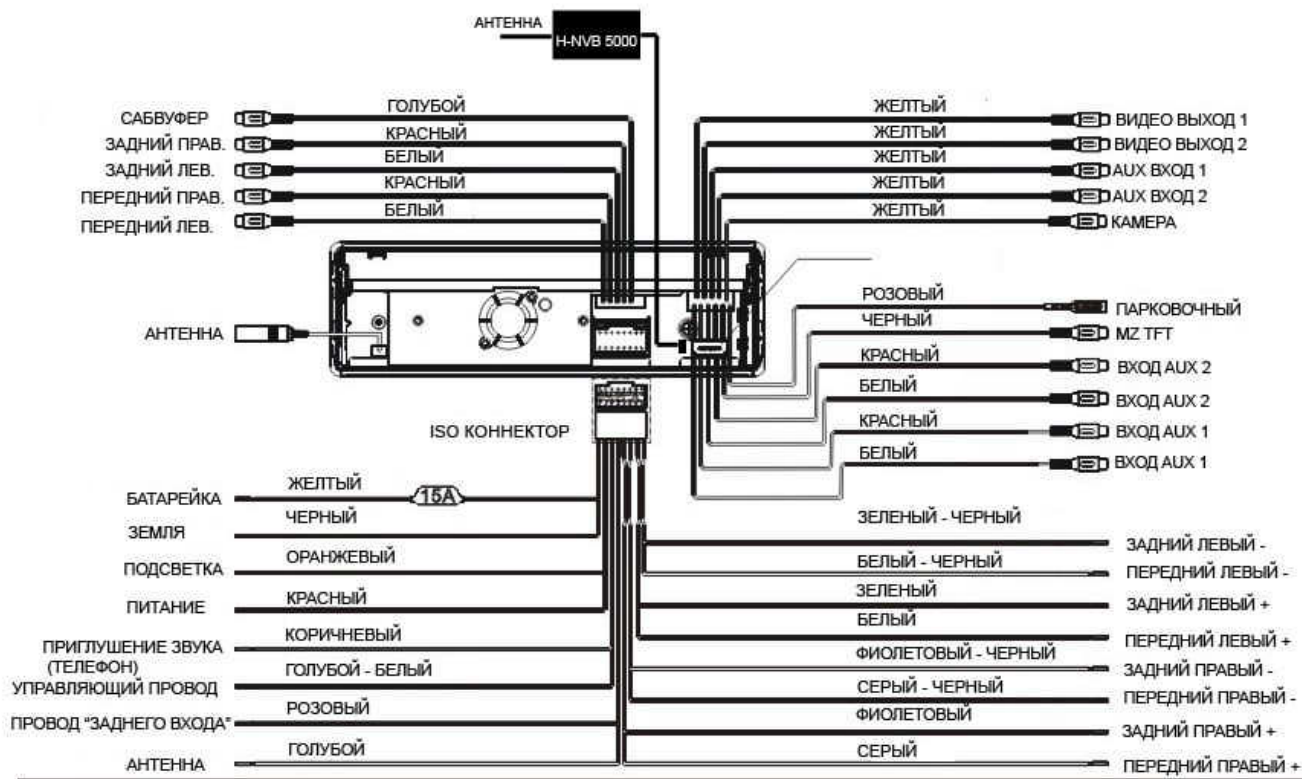
1. Если в Вашем автомобиле есть разъем ISO, произведите подключение, как показано на рисунке.
2. Для подключений без разъемов ISO внимательно проверьте провода перед подключением, неправильное подключение может привести к повреждениям изделия.

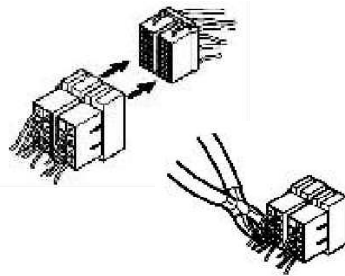

3. Обрежьте разъем, подключите провода, внимательно соблюдая цветовую маркировку в соответствии с приведенной таблицей:

Номер	Функция	
	Разъем А	Разъем В
1		Задний правый(+)--Фиолетовый
2		Задний правый(-)--Фиолетовый/Черный
3		Передний правый(+)--Серый
4	Питание 12В (+)/желтый	Передний правый(-)--Серый/Черный
5	Авто антенна /синий	Передний левый(+)--Белый
6		Передний левый((-)--Белый/Черный
7	АСС+/красный	Задний левый(+)--Зеленый
8	Земля/черный	Задний левый(-)--Зеленый/Черный

Подключение провода стояночного тормоза

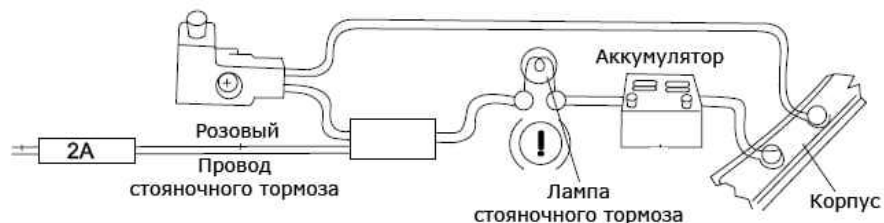

Внимание: требование техники безопасности: изображение с DVD диска на экране может быть только в том случае, когда автомобиль не в движении и включен стояночный тормоз. Для этого в конструкции магнитолы предусмотрен управляющий провод (розовый).

При помощи этого провода подается команда на включение или изображения (для получения изображения провод должен быть подключен к минусовой клемме или к «массе» автомобиля).

Варианты подключения в автомобиле с ручным и ножным тормозом приведены ниже:

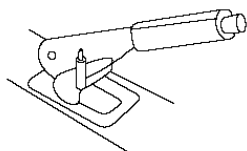

Концевой выключатель
Для автомобиля с
ручным тормозом

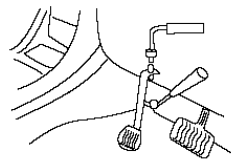

Концевой выключатель
Для автомобиля с
ножным тормозом

Органы управления

Монитор

1. Кнопка TILT
Используйте кнопку для регулировки наклона монитора.
2. Кнопка PIC
Используйте кнопку, чтобы настроить параметры изображения
3. ЖК дисплей
4. Кнопка WIDE
Нажимайте на эту кнопку, чтобы изменять формат изображения.
5. Кнопка CLOSE
Нажимайте на эту кнопку, чтобы открыть или закрыть ЖК монитор.

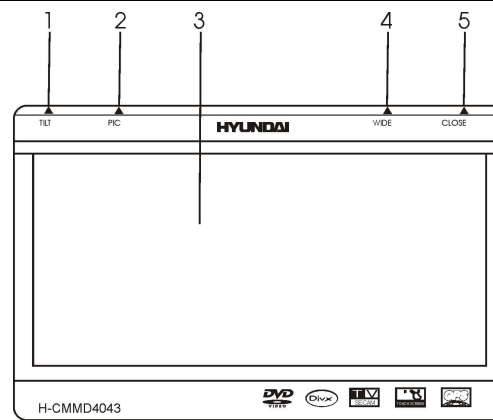

Передняя панель

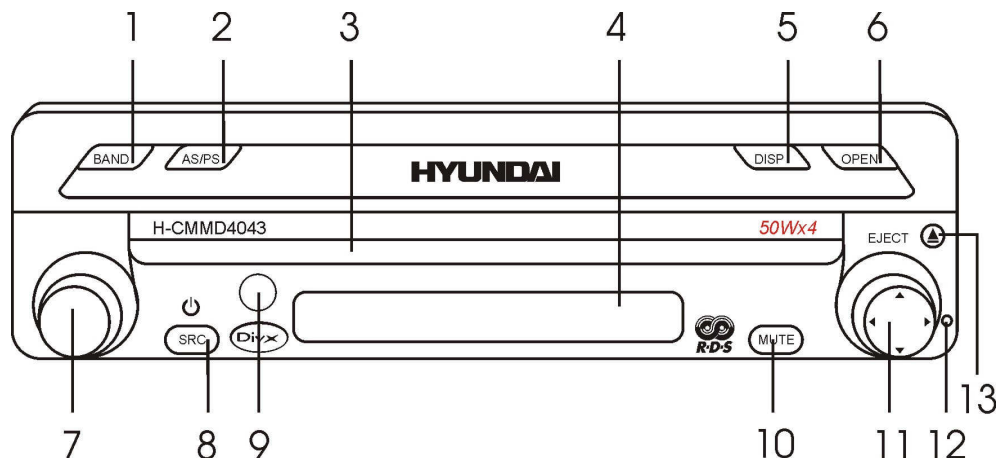

- 1 Кнопка BAND
В режиме TUNER (Радио) нажимайте на эту кнопку, чтобы выбрать диапазон.
- 2 Кнопка AS/PS
Используйте кнопку для поиска и сохранения радиостанций.
- 3 Слот для диска
- 4 ЖК дисплей
- 5 Кнопка DISP
Нажмите на эту кнопку, чтобы отобразить на экране информацию о воспроизведении или номер текущего ТВ канала и время.
- 6 Кнопка OPEN
Нажимайте на эту кнопку, чтобы открыть или закрыть ЖК монитор.
- 7 Регулятор громкости VOL
Вращайте регулятор громкости по часовой стрелке, чтобы увеличить уровень громкости, вращайте против часовой стрелки, чтобы уменьшить уровень громкости. Используйте регулятор громкости,

чтобы выбрать параметры Эквалайзера.

8 Кнопка SRC

Нажмите на кнопку, чтобы выбрать режим: RADIO/DISC/NAVI/TV/AUX1/AUX2/CAMERA.

9 ИК сенсор

10 Кнопка MUTE

Во время воспроизведения нажмите на кнопку, чтобы выключить звук. Нажмите снова, чтобы вернуть звук на прежний уровень.

11 ДЖОЙСТИК ПЯТИ ПОЛОЖЕНИЙ

- Используйте кнопки ▲ ▼ для настройки радиостанций в ручную / выбора скорости воспроизведения (2 / 4 / 8 / 20 / 1/2, !/4, !/6, 1/7).
- Используйте кнопки ◀ ▶ для авто поиска радиостанций / перехода к следующему / предыдущему треку.
- Нажмите на ДЖОЙСТИК, чтобы поставить воспроизведение на паузу / возобновить воспроизведение.

12 Кнопка RESET

Нажмите на кнопку сброса RESET, чтобы сбросить все установки.

13 Кнопка EJECT



Нажмите на эту кнопку, чтобы вынуть диск.

Пульт ДУ

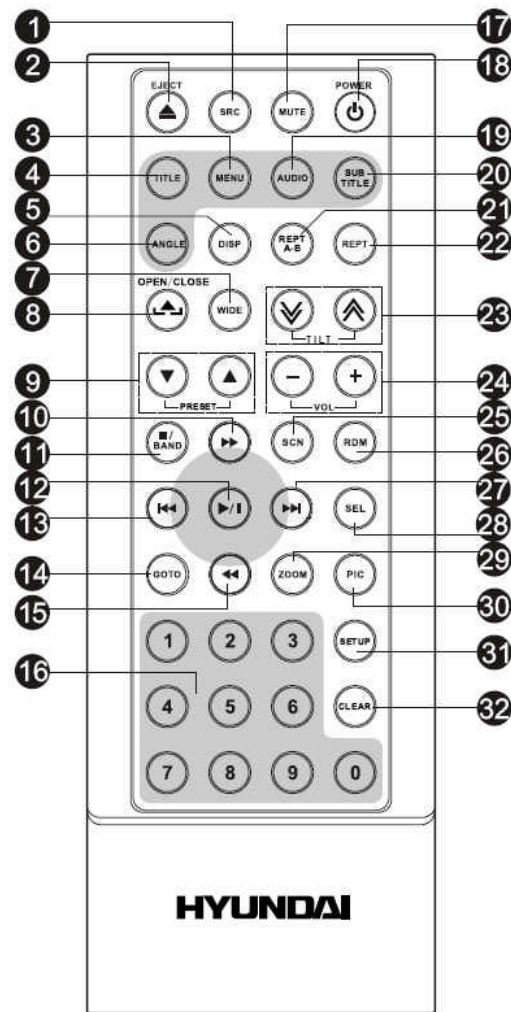
- 1 Кнопка SRC
Нажмите на кнопку, чтобы выбрать режим: RADIO/DISC/NAVI/TV/AUX1/AUX2/CAMERA.
- 2 Кнопка EJECT
Нажмите на эту кнопку, чтобы вынуть диск.
- 3 Кнопка MENU
Нажмите на нее, чтобы открыть меню воспроизводимого диска.
- 4 Кнопка TITLE – нажмите на нее, чтобы открыть меню заголовков воспроизводимого диска.
- 5 Кнопка DISP
Нажмите на эту кнопку, чтобы отобразить на экране информацию о воспроизведении или номер текущего ТВ канала и время.
6. Кнопка ANGLE
Нажимайте на эту кнопку, чтобы изменять угол наклона монитора на определенное количество градусов.
7. Кнопка WIDE - нажимайте на эту кнопку, чтобы изменять формат изображения.
8. Кнопка OPEN/CLOSE - нажимайте на эту кнопку, чтобы открыть или закрыть ЖК монитор.



9. Кнопки предварительной установки ▲ ▼
Используйте данные кнопки для выбора нужной радиостанции / ТВ канала.
10. Кнопка курсора ►►
Используйте данную кнопку в режиме DVD для ускоренной перемотки вперед.
Используйте данную кнопку в режиме РАДИО для поиска радиостанций вручную
11. Кнопка BAND/STOP
В режиме DVD нажмите на эту кнопку, чтобы остановить воспроизведение.
В режиме TUNER (Радио) нажимайте на эту кнопку, чтобы выбрать диапазон.
12. PLAY/PAUSE / ENTER
Кнопка Воспроизведения /Паузы.
В меню используйте эту кнопку для подтверждения настроек (кнопка ENTER).
13. Кнопка курсора ◀◀
Используйте данную кнопку для автопоиска радиостанций
Используйте данную кнопку для перехода к следующему треку.
14. Кнопка GOTO
Нажмите на эту кнопку, чтобы начать воспроизведение с определенного момента времени.
15. Кнопка курсора ◀◀
Используйте данную кнопку в режиме DVD для ускоренной перемотки.
Используйте данную кнопку в режиме РАДИО для поиска радиостанций вручную.
16. Кнопки с цифрами.
17. Кнопка MUTE
Во время воспроизведения нажмите на кнопку, чтобы выключить звук. Нажмите снова, чтобы вернуть звук на прежний уровень.
18. Кнопка POWER
Нажмите на кнопку, чтобы включить питание устройства. Нажмите еще раз, чтобы выключить его.

19. Кнопка AUDIO
В режиме DVD нажимайте на кнопку, чтобы выбрать язык аудио. В режиме VCD нажимайте на нее, чтобы выбрать канал.
20. Кнопка SUBTITLE
В режиме DVD нажмите на кнопку, чтобы выбрать язык субтитров.
21. Кнопка REPT A-B
Нажмите на нее, чтобы начать воспроизведение фрагмента A-B.
22. Кнопка REPT
В режиме DVD нажимайте на эту кнопку, чтобы начать повторное воспроизведение одного трека/ папки.
23. Кнопки TILT ( / ).
Используйте данные кнопки для настройки угла наклона монитора.
24. Кнопки регулировки звука VOL +/-
25. Кнопка SCAN
Нажмите на эту кнопку, чтобы начать предварительное прослушивание треков CD дисков.
26. Кнопка RDM
Нажмите данную кнопку для воспроизведения треков в случайном порядке.
27. Кнопка курсора 
Используйте данную кнопку для автопоиска радиостанций
Используйте данную кнопку для перехода к следующему треку.
28. Кнопка SEL
Используйте данную кнопку для активизации меню Эквалайзера.
29. Кнопка ZOOM
Нажмите на эту кнопку, чтобы увеличить изображение.
30. Кнопка PIC

Используйте данную кнопку для настройки качества изображения (ЯРКОСТЬ, КОНТРАСТНОСТЬ).

31. Кнопка SETUP

Нажмите на эту кнопку, чтобы открыть меню системных настроек.

32. Кнопка CLEAR

Нажмите данную кнопку, чтобы стереть введенную информацию.

Замена батарей в пульте управления:

1. Откройте отсек для батарейки в направлении, указанном стрелкой (рис. 1).
2. Замените старую батарею на новую (CR 2025 3V), соблюдая полярность. Закройте отсек для батарейки (рис. 2).



Рис. 1

Рис. 2

Примечание:

Не позволяйте детям играть с батареями.

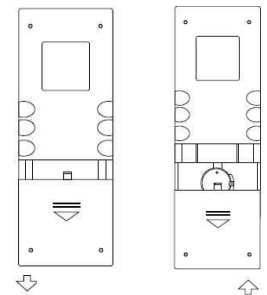
Неправильное использование батарей может стать причиной перегрева и разрушения корпуса, что в свою очередь ведет к пожару.

Утечка батарей может сделать причиной повреждения пульта управления (Срок работы батарей – 6 месяцев при эксплуатации в обычных условиях при комнатной температуре).

Не закорачивайте батареи. Не бросайте батареи в огонь.

Описание LCD дисплея

1. Индикатор наличия диска.
2. Индикатор воспроизведения: RPT (повтор).
3. Дисплей (на дисплее отображается информация о текущей радиочастоте, времени воспроизведения диска, индикация часов с показателем текущего времени и другая текстовая информация).
4. Индикаторы для режима «Радио»: режим Стерео /Моно, индикатор функции LOC (LOCAL DX - функция приема локальных и удаленных радиостанций).
5. Индикаторы функции RDS

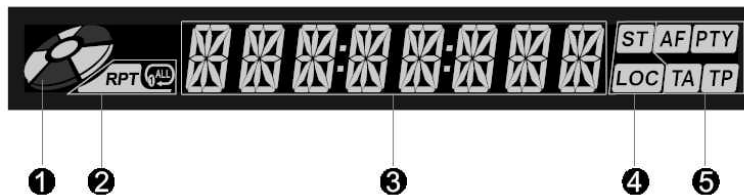

Индикаторы дисплея в режиме воспроизведения

Дотронувшись до верхней центральной части экрана, Вы можете вывести на дисплей индикаторы в режиме воспроизведения:

- 1 Индикатор типа диска
- 2 Информация о количестве разделов диска («Т: 5/8» - диск содержит 8 разделов, текущий раздел – 5).
- 3 Информация о количестве глав диска («С: 2/16» - диск содержит 16 глав, текущая глава – 5).
- 4 Индикация текущего времени воспроизведения
- 5 Информация о языке воспроизведения (для воспроизведения данного диска можно выбрать 6 различных языков, текущий язык – английский, он второй в списке возможных языков)

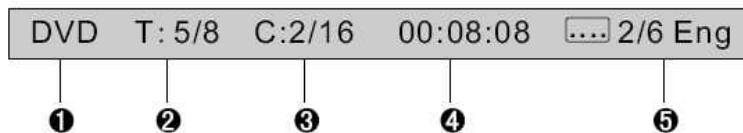

Операции с монитором

Открытие/ закрытие монитора

1. Нажмите на кнопку OPEN/CLOSE, чтобы открыть монитор. При этом монитор примет ту же позицию, которая была в последний раз.
2. Нажмите на кнопку OPEN/CLOSE, чтобы закрыть монитор.

Автоматическое открытие монитора

1. Откройте меню УСТАНОВКИ МЕНЮ (обратитесь к разделу HARDWARE данного руководства для пользователей).
2. В подменю АВТООТКРЫТИЕ установите режимы работы монитора при включении/ выключении устройства:
 - On (Вкл.) (При выключении устройства монитор автоматически закрывается. При включении устройства монитор автоматически открывается);
 - Off (Выкл.) (При выключении устройства монитор автоматически закрывается. При включении устройства нажмите на кнопку OPEN/CLOSE, чтобы открыть монитор);
 - Manual (Ручной) (При включении и выключении устройства нажмите на кнопку OPEN/CLOSE, чтобы открыть/ закрыть монитор).

Регулировка угла наклона монитора

Вы можете просматривать файлы и фильмы на мониторе под разными углами, что сделает просмотр более комфортным.

- 1) Чтобы изменять угол наклона монитора на несколько градусов по шагам, нажмите на кнопку BAND. Используйте для настройки кнопки ▲ ▼ на панели.

2) Используйте кнопки TILT на пульте ДУ, нажимая ▲/▼

Формат изображения

Нажимайте на кнопку DISP /WIDE на мониторе или на WIDE на пульте ДУ, чтобы выбрать формат: FULL=> NORMAL (Нормально) => STANDBY («спящий» режим) => NORMAL. =>FULL

Настройки изображения

1. Нажмите на кнопку PIC на пульте ДУ.
2. Нажимайте на кнопки ◀/▶ на пульте ДУ или на ▲/▼ на панели, чтобы выбрать настройку: CONTRAST (Контрастность), BRIGHT (Яркость).
3. Нажимайте на кнопки ◀◀/▶▶ на пульте ДУ или на ◀/▶ на панели, чтобы отрегулировать выбранную настройку.
4. Нажмите на PIC на пульте ДУ, чтобы выйти из меню.

Функции стояночного тормоза

Если кабель «PRK SW» подсоединен к рычагу стояночного тормоза, изображение на TFT-мониторе будет переключаться между Стандартным режимом и Предупредительной надписью к этой функции.

Функции парковочного кабеля не работают, если режим «Парковка» выключен.

Примечание: пожалуйста, для дополнительной информации смотрите главу «Парковка».

При включенном режиме «Парковка», чтобы водитель не отвлекался от вождения, во время движения автомобиля на экране высвечивается следующее изображение с предупреждением.



ATTENTION
DO NOT USE THIS FUNCTION
WHILE DRIVING!

Сервопривод монитора

В случае если при движении монитора на его пути возникает помеха, либо механическое препятствие, активируется одна из указанных ниже функций предотвращения поломки монитора и его сервопривода. После активизации функции защиты монитора нормальная работа аппарата возобновляется путем нажатия кнопки OPEN/CLOSE либо выключением и последующим включением устройства.

Варианты возникновения помех и механических преград	Защитное действие аппарата	Действие после нажатия кнопки OPEN	Отключение питания аппарата с последующим включением
Монитор выдвигается горизонтально	Монитор автоматически убирается внутрь аппарата	Монитор полностью выдвигается горизонтально	Монитор автоматически убирается внутрь аппарата
Монитор убирается горизонтально	Останавливается перед препятствием	Полностью выдвигается горизонтально	Убирается внутрь аппарата
Монитор выдвигается вертикально	Останавливается перед препятствием	Поворачивается и убирается внутрь аппарата	Поворачивается и убирается внутрь аппарата
Монитор убирается вертикально	Останавливается перед препятствием	Поворачивается и убирается внутрь аппарата	Поворачивается и убирается внутрь аппарата

Если ни одно из этих действий не помогает, нажмите на кнопку RESET, чтобы вернуть фабричные значения всех параметров.

Операции с сенсорным дисплеем

В любом режиме, чтобы войти в главное меню (MENU), прикоснитесь к левому углу верхней области TFT-экрана. Теперь нажимая на сенсорные пиктограммы соответствующих кнопок, Вы можете выбрать источник воспроизведения:

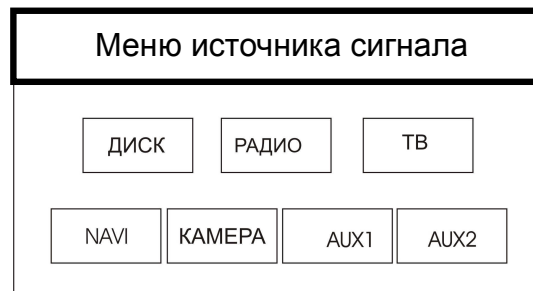

Операции с сенсорным экраном в режиме DVD

Местонахождение сенсорных кнопок в режиме DVD показано ниже:

А – Отображение информации воспроизведения (Глава, текущее время воспроизведения, информация о возможных языках воспроизведения)

В – Меню управления воспроизведением

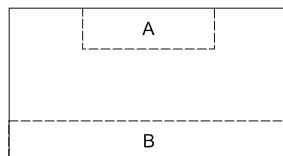

Основные операции

Сброс установок

Нажмите на панели на кнопку сброса RESET.

Эта мера необходима в следующих ситуациях: исходная установка устройства после подключения, никакие кнопки не действуют, символы ошибок появляются на дисплее.

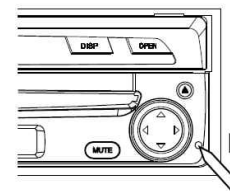

Кнопка RESET

Включение/ выключение питания

Нажмите на кнопку SRC на панели или POWER на пульте ДУ, чтобы включить устройство.

Нажмите на кнопку на пульте еще раз или нажмите и удерживайте в течение 2 секунд кнопку POWER/MUTE на панели, чтобы выключить питание.

Внимание: Когда Вы выключаете систему или зажигание автомобиля, громкость звука и радио настройки будут сохранена в памяти устройства, и при включении установки вернуться к сохраненным значениям.

Регулировка громкости

Вращайте регулятор громкости на панели по часовой стрелке или нажимайте на кнопку VOL + на пульте ДУ, чтобы увеличить уровень громкости.

Вращайте регулятор громкости на панели против часовой стрелки или нажимайте на кнопку VOL - на пульте ДУ, чтобы уменьшить уровень громкости.

Выключение звука

Когда питание магнитолы включено, нажмите на кнопку MUTE на панели или на MUTE на пульте ДУ, чтобы выключить звук. Нажмите на кнопку еще раз, чтобы включить звук.

Регулировка настроек аудио

Вы можете выбрать оптимальные аудио параметры. Нажмите кнопку AUDIO для выбора языка в режиме DVD и аудио канала в режиме CD / VCD.

Выбор режима работы

Нажимайте на кнопку SRC, чтобы выбрать режим работы устройства: RADIO/DISC/NAVI/TV/AUX1/AUX2/CAMERA.

Операции с дисплеем

В режиме DVD и TUNER (TB) нажимайте на кнопку DISP, чтобы на дисплее появилась информация текущего воспроизведения.

Цифровой тюнер

Внимание: Сервис RDS (система радио данных) доступен не во всех регионах. Имейте в виду, что если услуга RDS не доступна в Вашем регионе, то данная функция не будет работать.

Чтобы активировать функцию RDS, в меню RDS УСТАНОВКИ (раздел УСТАНОВКА СИСТЕМЫ данного руководства для пользователей) установите ON (Вкл.).

Выбор режима

Нажмите на кнопку SRC, чтобы выбрать режим радио - TUNER (Радио). Если при этом открыт монитор, то на дисплее появится следующее окно управления тюнером:

ИЛИ на мониторе прикоснитесь к левому углу верхней части дисплея, чтобы открыть главное меню. Прикоснитесь к кнопке RADIO на дисплее, чтобы открыть окно управления тюнером.

1. Индикатор источника сигнала
2. Диапазон радио
3. Ячейка памяти, под которой сохранена данная радиостанция
4. Текущая радиочастота
5. Текущее время
6. Индикаторы функции RDS (AF, TA, TP,PTY)
7. Кнопка SETUP (дотроньтесь до кнопки, чтобы перейти к Установочному Меню)
8. Кнопки управления (нажмите на индикатор, чтобы открыть кнопки с цифрами)
9. Лента текущей информации
10. Сохраненные в памяти радиостанции
11. Кнопка курсора перемотки назад
12. Кнопка курсора пошаговой перемотки назад
13. Кнопка курсора перемотки вперед

14. Кнопка пошаговой перемотки вперед
15. Кнопка автосохранения радиостанций (AS)
16. Кнопка смены диапазона
17. Индикатор страница меню (1/2 или 2/2 – дотронуться до индикатора, чтобы перейти на другую страницу)
18. Кнопка сохранения радиостанций (MEM)
19. Кнопка активизации функции AF
20. Кнопка активизации функции TA
21. Индикации функцииPTY
22. Кнопка предварительного просмотра радиостанций (нажмите на кнопку, чтобы начать сканирование всех возможных радиостанций. При сканировании на каждой найденной радиостанции система будет задерживаться на 5 секунд)

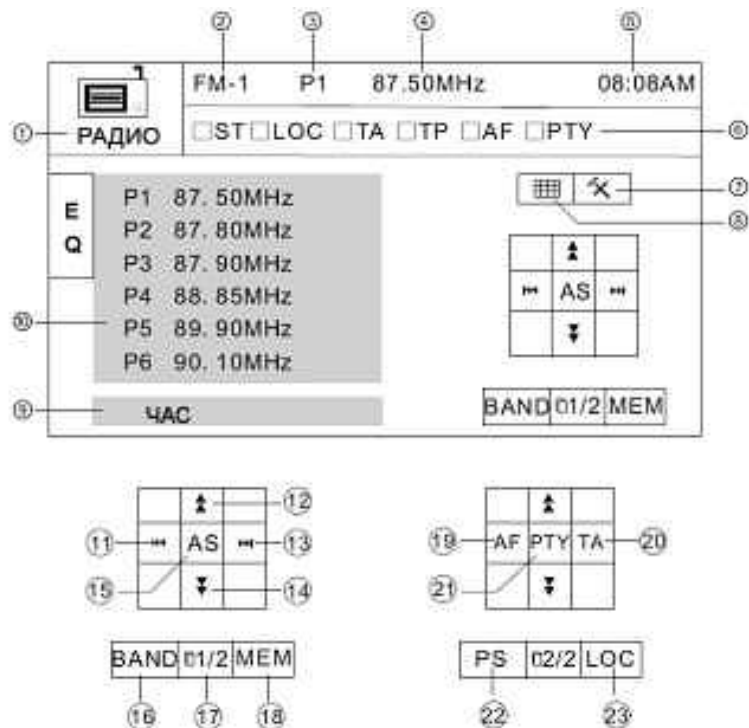

Для возврата в главное меню прикоснитесь к кнопке RADIO на дисплее.

Выбор диапазона

Нажимайте на кнопку BAND на панели или на STOP/BAND на пульте ДУ, чтобы выбрать диапазон: FM1, FM2, FM (OIRT), AM1, AM2.

Ручной/ автоматический поиск радиостанций

- **Ручной поиск:** Нажимайте на кнопку ►/◄ на пульте ДУ или на ▲/▼ на панели, чтобы вручную увеличить или уменьшить частоту. Для сохранения найденной станции в память, дотронуться до

кнопки MEM на экране, выберите одну из кнопок предварительной установки (P1 - P6), под которой хотите сохранить радиостанцию.

- **Автоматический поиск:** Нажмите на кнопку ◀/▶ на пульте ДУ или на ◀/▶ на панели. Поиск прекратится при приеме первой станции с сильным сигналом, при этом начнется ее воспроизведение. Нажмите еще раз, чтобы найти следующую станцию. Дотроньтесь до кнопки MEM на экране, выберите одну из кнопок предварительной установки (P1 - P6), под которой хотите сохранить радиостанцию.
- Вы можете хранить и воспроизводить 6 радио станций в каждом из 5 поддиапазонов (FM1, FM2, FM (OIRT), AM1, AM2).
- Чтобы вызвать станцию:
 - Выберите диапазон (если нужно).
 - Дотроньтесь до кнопки с номером нужной сохраненной станции P1 - P6 или используйте кнопки с цифрами на пульте ДУ (1-6).
 - Вы также можете ввести значение частоты желаемой радиостанции (одной из сохраненных ранее или той, которую хотите найти и сохранить) используя кнопки управления на экране.

Функция автоматического поиска и сохранения станций в памяти

Выберите диапазон. Нажмите на кнопку AS на панели более 2 секунд, 6 самых сильных доступных станций будут автоматически сохранены в памяти кнопок P1 - P6. Поиск прекратится, когда будет сделан полный круг. Чтобы остановить автоматическое сохранение, снова нажмите на кнопку AS.

Прослушивание сохраненных станций

Нажмите на кнопку AS/PS или кнопку PS на экране, чтобы прослушать все сохраненные в текущем диапазоне станции в течение 10 секунд. Чтобы остановить прослушивание, нажмите на любую кнопку управления или кнопку PS.

Функция LOC (прием местных станций)

Когда функция LOC включена, тюнер будет принимать только сильные сигналы местных радиостанций. Дотроньтесь до кнопки LOC на панели (регулятор громкости), чтобы включить функцию LOC. Нажмите ее еще раз, чтобы выключить функцию.

Функция AF (альтернативные частоты)

При слабом сигнале функция Альтернативных частот позволяет приемнику настраиваться на другие станции с тем же идентификационным кодом, что и текущая станция, но с более сильным сигналом. При этом вместо частоты на дисплее появится название станции.

Дотроньтесь до кнопки AF, чтобы включить или выключить функцию AF. При включенном режиме AF радио постоянно проверяет силу сигнала альтернативных частот, на которых может транслироваться RDS программа. Если сигнал слабый или исчезает, тюнер будет автоматически искать другую частоту с этой программой.

Если RDS служба не доступна в Вашей местности, выключите режим AF.

По умолчанию функция включена.

Функция TA (программы о дорожном движении)

В режиме TUNER (Радио) дотроньтесь до кнопки TA на экране, чтобы активизировать данную функцию. Для отключения нажмите TA снова.

ФункцияPTY (тип программы)

FM-станции, поддерживающие RDS, передают идентифицирующий сигнал типа программы.

Выбор типа программы

1. В режиме TUNER (Радио) дотроньтесь до кнопки $\frac{1}{2}$ на экране, чтобы включить или выключить функцию PTY.

2. В режимеPTY выберите тип программы: News, Affairs, Info, Sport, Educate, Drama, Culture, Science, Varied, Pop M, Rock M, Easy M.
3. Когда тип программы выбран, приемник начинает поиск соответствующего типа программы. И останавливается, когда программа найдена.
Если за один цикл нужный тип программы не найден, на экране отобразится надпись NONE, приемник вернется к текущему режиму,PTY погаснет.

Время RDS

Чтобы активировать функцию Времени RDS, откройте УСТАНОВОЧНОЕ МЕНЮ (обратитесь к разделу RDS данного руководства для пользователей).

Некоторые станции передают время и дату, закодированные в RDS сигнал. Когда функция СТ включена, тюнер автоматически настраивает часы на время, передаваемое с таким сигналом.

Воспроизведение дисков

Используемая терминология

РВС (управление воспроизведением)

Управление воспроизведением – это меню, записанное на видео компакт-дисках. Использование экранного меню видео компакт-диска с РВС, позволяет Вам пользоваться простыми интерактивными программами с функциями поиска. Вы также можете просматривать неподвижные изображения с высоким разрешением.

Заголовок

Большой объем диска позволяет записывать несколько фильмов или роликов. Например, если 1 диск содержит 3 разных фильма (ролика), они подразделяются как Заголовок 1, Заголовок 2 и Заголовок 3. Это позволяет Вам пользоваться удобными функциями поиска.

Глава

Любой заголовок может состоять из отдельных блоков, каждый из которых можно просматривать отдельно. Такой блок называется главой. В каждой главе должно содержаться не меньше одного трека.

Трек

Трек – это дорожка, музыкальная или видео композиция. Например, песня, записанная на диске, является треком.

Диски для воспроизведения

- Это устройство может воспроизводить разновидности цифровых дисков:
CD/DVD/CDDA/CD-R/-RW/DVD±R/±RW.
- Совместимо с форматами: DVD-video, SVCD/VCD/HDCD/MP3/MP4/WMA/ Picture-CD/JPEG.
- Поддерживаются следующие типы файлов:
Аудио файлы: MP3 (*.mp3)
 WMA (*.wma)
Видео файлы: MP4 (*.avi, DIVX3.11/4.0/5.0/6.0 and XVID)
 MPEG 2(*.vob)
 MPEG 1(*.dat)
Файлы с изображениями: JPEG (*.jpg)
- ISO 9660 или ISO 9660 + формат Joliet - максимум 30 знаков.
- Максимальное число треков – 448.
- Максимальное число вложений - 8 уровней.
- Максимальное число альбомов – 99.
- Максимальная длина каждого трека - 99 минут 59 секунд.
- Поддерживаемая частота дискретизации для MP3 диска: от 8 кГц до 48 кГц (предпочтительно 44,1 кГц).
- Поддерживаемые скорости цифрового потока MP3 диска: 32 - 320 Кб/сек (предпочтительно 128 Кб/сек).
- **Не поддерживаются** следующие форматы: *.ACC, *.DLF, *.M3U, *.PLS, MP3 PRO, файлы с DRM.
- Диски с открытой сессией записи **не поддерживаются**.

Загрузка дисков

1. Включите питание устройства.
2. Установите диск в слот рабочей стороной вниз. Устройство автоматически перейдет в режим DVD.
3. Нажмите на кнопку EJECT на панели, чтобы вынуть диск.

Воспроизведение/ Пауза

Дождитесь, пока плеер закончит читать диск. Воспроизведение начнется автоматически.

Нажимая на кнопку PLAY/PAUSE, можно последовательно выбрать режим паузы / воспроизведения.

Остановка воспроизведения

Во время воспроизведения нажмите кнопку STOP/BAND на пульте ДУ для приостановки воспроизведения. Нажмите кнопку еще раз для полной остановки. Нажмите кнопку PLAY/PAUSE для возобновления воспроизведения.

Переход к предыдущему или следующему треку/ главе

1. Нажмите во время воспроизведения на кнопку ⏮ на пульте ДУ или на ◀ на панели, чтобы начать воспроизведение предыдущего трека/ главы.
2. Нажмите во время воспроизведения на кнопку ⏭ на пульте или на ▶ на панели, воспроизведение начнется со следующего трека/ главы.
3. При помощи кнопок с цифрами (1-9, 0) введите номер нужного трека/ главы.

Прямой ввод номера

Для ввода 2- или 3-значного номера трека или канала нажимайте последовательно кнопки с соответствующими цифрами на пульте ДУ. Например, чтобы ввести номер 15, нажимайте 1 => 5. Для

подтверждения нажмите PLAY/PAUSE/ENTER на пульте ДУ. Также можно использовать кнопки на экране.

Ускоренное воспроизведение

Нажимайте во время воспроизведения на кнопку ◀ / ▶ на пульте ДУ или ▼ / ▲ на панели, чтобы выбрать скорость перемотки вперед: X2 => X4 => X8 => X20. Нажмите на кнопку PLAY/PAUSE или кнопку ENTER (нажатием на Джойстик Пяти Положений), чтобы вернуться к нормальному воспроизведению.

Внимание: Во время воспроизведения дисков, когда ускоренное воспроизведение достигает начала следующего трека, возобновляется нормальный режим воспроизведения.

1. Для выбора скорости перемотки назад прикасайтесь к кнопкам ◀ / ▶ на сенсорном экране. Скорость будет меняться следующим образом: X2 => X4 => X8 => X20. Нажмите на кнопку PLAY/PAUSE, чтобы вернуться к нормальному воспроизведению.
2. Для выбора скорости перемотки назад прикасайтесь к кнопкам ◀ / ▶ на сенсорном экране. Скорость будет меняться следующим образом: X2 => X4 => X8 => X20. Нажмите на кнопку PLAY/PAUSE, чтобы вернуться к нормальному воспроизведению.

Повтор воспроизведения

Во время воспроизведения диска нажимайте на кнопку REPT на пульте ДУ, чтобы начать повторное воспроизведение:

Для VCD/CD: REPEAT SINGLE (повтор текущего трека) => REPEAT OFF (не повторять ничего)

Для DVD: REPEAT TITLE (повтор заголовка) => REPEAT CHAPTER (повтор текущей главы) => REPEAT OFF (не повторять ничего).

Для MP3: REPEAT SINGLE (повтор текущего трека) => REPEAT FOLDER (повтор текущей папки) => REPEAT OFF (не повторять ничего).

На дисплее появится иконка повтора RPT.

Повтор фрагмента

1. Во время воспроизведения на том моменте, с которого Вы хотели бы начать повтор (точка А), нажмите на кнопку REPT A-B на пульте ДУ.
2. На том моменте, до которого Вы хотите произвести повторное воспроизведение (точка В), нажмите на кнопку REPT A-B еще раз. Повторное воспроизведение фрагмента А-В начнется автоматически.
3. Чтобы остановить воспроизведение, нажмите на кнопку еще раз.

Случайное воспроизведение (для дисков DVD/CD/VCD/MP3)

Во время воспроизведения нажмите на кнопку RDM на панели, чтобы начать случайное воспроизведение всех треков. Нажмите еще раз, чтобы отменить.

Функция Intro (только для CDDA/VCD)

Вы можете последовательно воспроизводить начало каждого трека в течение 10 секунд.

Во время воспроизведения треков нажмите на кнопку SCN на пульте ДУ, чтобы начать воспроизведение всех треков. Нажмите еще раз, чтобы отменить.

Функция перехода GOTO (только для DVD/VCD)

Используйте эту кнопку для выбора времени заголовка, главы или времени, с которого Вы хотите начать воспроизведение.

1. Во время воспроизведения нажмите на кнопку GOTO на пульте ДУ, чтобы открыть окно перехода. (Для дисков VCD нажимайте на кнопку GOTO, чтобы выбрать поиск по треку или диску.)

Для DVD

Поиск

Время --:--:--

РЗ / ГЛ ---/---

Для VCD

Поиск трека

Время --:--:-- ИЛИ

Трек ---/---

Поиск диска

Время --:--:--

Трек ---/---

2. При помощи кнопок курсора ▲ / ▼ на панели или ►/◀ на пульте ДУ выделите вид поиска: Time (по времени), Title/Chapter (по номеру заголовка/главы), Track (по номеру трека).
3. **Поиск по времени:** нажимайте на кнопки с цифрами, чтобы ввести время, с которого Вы хотите начать воспроизведение (чч:мм:сс). Например, чтобы ввести время 18 ч 20 м 00 с, вводите цифры: 1 => 8 => 2 => 0 => 0 => 0. Нажмите на PLAY/PAUSE, чтобы начать воспроизведение.
Поиск по номеру заголовка/главы: при помощи кнопок с цифрами и кнопки курсора ► введите номер нужного заголовка или главы. Например, для ввода номера заголовка 20 и главы 8, вводите: 2 => 0 => ► => 8. Нажмите на PLAY/PAUSE, чтобы начать воспроизведение.
Для поиска по номеру трека: при помощи кнопок с цифрами введите номер нужного трека. Например, для ввода номера трека 13, вводите: 1 => 3. Нажмите на PLAY/PAUSE, чтобы начать воспроизведение.

Прямое воспроизведение глав/ заголовков (для CD/VCD дисков)

Во время воспроизведения нажимайте на кнопки с цифрами на экране, чтобы ввести номер главы/ заголовка, с которого хотите начать воспроизведение. Для подтверждения нажмите ENT на экране.

Выбор языка аудио и канала (для CD/VCD/DVD дисков)

Для DVD: нажимайте на кнопку AUDIO, чтобы выбрать язык аудио. ИЛИ откройте меню АУДИО (обратитесь к разделу УСТАНОВОЧНОЕ МЕНЮ данного руководства для пользователей).

Для CD/VCD: нажимайте на кнопку AUDIO, чтобы выбрать канал: Left channel (левый канал) => Right channel (правый канал) => Stereo (стерео).

Работа с меню DVD диска

Меню диска

1. Во время воспроизведения нажмите на кнопку MENU на пульте ДУ, чтобы открыть меню диска.
2. Нажимайте на кнопки ◀/▶ на пульте ДУ или ▲ ▼ на панели, чтобы выбрать нужный пункт.
3. Нажмите на кнопку PLAY/PAUSE, чтобы начать воспроизведение.

Меню заголовков

1. Нажмите на кнопку TITLE на пульте ДУ, чтобы отобразить меню заголовков на дисплее.
2. С помощью кнопок ▼/▲ на пульте ДУ или ▼/▲ на панели Вы можете выбрать нужный заголовок.
3. Нажмите на кнопку PLAY/PAUSE, чтобы начать воспроизведение.

PBC (управление воспроизведением) (только для VCD дисков)

Если вы вставляете VCD с функцией PBC, автоматически начинается воспроизведение с начала 1-ого трека.

1. Нажмите на кнопку MENU, чтобы во время воспроизведения активизировать интерактивное меню на экране.
2. Если меню состоит из списка заголовков, Вы можете непосредственно выбирать нужные при помощи кнопок с цифрами или кнопок ▶/◀ на панели или ◀/▶ на пульте ДУ.
3. При вводе номера воспроизведение начнется автоматически, при выборе заголовка нажмите на кнопку PLAY/ PAUSE, чтобы начать его воспроизведение.
4. Нажмите STOP, чтобы возвратиться к меню диска VCD.
5. Снова нажмите MENU, чтобы выйти из меню.

Отображение информации о воспроизведении

1. Во время воспроизведения нажмите на кнопку DISP на пульте ДУ, чтобы отобразить на дисплее краткую информацию о нем:

Для DVD диска:

DVD T: 5/8 C: 2/16 00:08:08 [...]/2/6 Eng

T - Заголовок (текущий/всего)

C – Глава (текущая/всего)

00:41:28 – Текущее время воспроизведения заголовка

[...] 2/6 Eng – на диске имеется 6 языков субтитров, текущий – 2й - Английский.

Для VCD диска:

VCD2.0 T6/18 00:02:18

VCD2/0 – тип диска

Title: - номер текущего трека/ всего треков

00:02:18 – текущее время воспроизведения.

Изменение масштаба изображения (для DVD/VCD дисков)

Нажмите на кнопку ZOOM на пульте ДУ. Изображение при каждом нажатии будет увеличиваться в порядке: X1 => X2 => X3 => ВЫКЛ.

Изменение языка субтитров (только для DVD дисков)

Во время воспроизведения язык субтитров находится в пусковой установке диска. Нажимайте кнопку SUB-TITLE на пульте ДУ для переключения среди поддерживаемых диском языков. Если диск поддерживает только одни субтитры, функция не будет работать.

Изменение угла (только для DVD дисков)

Если DVD-диск поддерживает воспроизведение с различных точек съемки, нажмите на кнопку ANGLE на пульте ДУ для воспроизведения изображений с различных точек съемки. Если диск не поддерживает многоугловое воспроизведение, эта функция не будет работать.

Операции с файлами MP3/WMA

При загрузке диска с файлами MP3/WMA на экране появится меню управления списком этих файлов. Для выбора папки используйте кнопки на сенсорном экране DIR +/- . Воспроизведения определенного трека/ просмотра файла нажимайте на соответствующий трек/ файл на сенсорном экране.

Для перехода к предыдущему/ следующему треку используйте сенсорные кнопки ◀/ ▶ .

Для языка аудио или канала нажмите на кнопку AUDIO на панели или на пульте ДУ. Для выбора режима повторного воспроизведения или случайного воспроизведения – кнопки REPEAT или RANDOM соответственно.

Обзор MP3

Замечания по MP3:

- MP3 это краткое обозначение аудио слоя MPEG 3 и относится к стандарту технологии сжатия звука.
- Данное изделие позволяет воспроизводить файлы MP3 на дисках DVD-R/-RW, DVD+R/+RW, CD-ROM, CD-R/-RW.
- Изделие может считывать файлы MP3, записанные в формате, соответствующем ISO 9660. Однако оно не поддерживает данные MP3, записанные методом пакетной записи.
- Изделие не может считывать файлы MP3, которые имеют расширение файла, отличающееся от “.mp3”.
- Если вы воспроизводите не MP3 файл, который имеет расширение “.mp3”, вы можете слышать некоторые шумы.
- В данном руководстве мы рассматриваем файлы, называемые “файлами MP3” и “папкой”, а в технологии PC “дорожкой” и “альбомом” соответственно.
- Максимальное количество уровней директории равно 8, включая корневую директорию. Максимальное количество файлов и папок на диске 448.
- Изделие может не воспроизводить дорожки в последовательном порядке.
- Изделие воспроизводит только аудио треки, если диск содержит как аудио треки, так и файлы MP3.
- При воспроизведении диска с битрейтом 8 килобит или переменной скоростью передачи битов (VBR), истекшее время воспроизведения в окне дисплея, возможно, будет некорректным, а ознакомительное воспроизведение может не действовать надлежащим образом.

Замечание по созданию собственных CD-R или CD-RW, содержащих файлы MP3:

- Для получения высокого качества звука мы рекомендуем преобразовывать файлы MP3 с частотой дискретизации 44,1 кГц и постоянным битрейтом 128 Кбит/сек.
- НЕ сохраняйте более 448 файлов MP3 на диске.
- Для формата, совместимого с ISO 9660, максимально допустимая глубина вложенных папок равняется 8, включая корневую директорию (папку).
- При использовании диска CD-R воспроизведение возможно только для дисков, у которых закрыта сессия записи.
- Убедитесь, что при записи MP3 CD-R или CD-RW были отформатированы как диски данных, а НЕ как аудио диски.
- Не рекомендуется записывать на диск MP3 файлы вместе с другими файлами, так как в этом случае потребуется много времени для их воспроизведения изделием.
- На некоторых CD-R или CD-RW данные могут не быть записаны надлежащим образом в зависимости от качества их производства. В этом случае данные могут быть воспроизведены не надлежащим образом. Рекомендуются приобретать диски CD-R или CD-RW высокого качества.
- Имя альбома или композиции может содержать до 16 символов. Необходима версия 1.x ID3TAG.
- Помните, что изделие может не воспроизводить треки в том порядке, в котором они записаны на диске.

Операции с ТВ тюнером

Выбор режима

Подключите телевизор к устройству.

Нажимайте на кнопку SRC, чтобы выбрать режим TUNER (ТВ).
ИЛИ в МЕНЮ источников прикоснитесь к кнопке TV на дисплее.

Автоматический поиск каналов

1. Нажмите на кнопку ◀ / ▶ на панели или на ⏪/⏩ на пульте ДУ, чтобы начать автоматический поиск ТВ каналов. Когда первый канал будет найден, поиск прекратится и начнется его трансляция. Нажмите на кнопку еще раз, чтобы продолжить поиск.
2. Во время поиска нажмите на любую из этих кнопок, чтобы прекратить поиск.

Ручной поиск каналов

Нажимайте и удерживайте в течение 2 секунд кнопки ◀ / ▶ на панели, чтобы вручную произвести поиск каналов.

Автоматический поиск и сохранение каналов

1. Нажмите и удерживайте в течение 2 секунд кнопку PLAY/PAUSE на панели, чтобы начать автоматический поиск.
Найденные каналы будут сохранены в памяти автоматически.
2. Во время поиска нажмите на кнопку PLAY/PAUSE на панели или на STOP на пульте ДУ, чтобы остановить поиск.

Быстрый просмотр каналов

1. Вы можете просмотреть каждый сохраненный канал по 10 секунд каждый. Для этого нажмите на кнопку AS/PS на панели или кнопку ENTER.
2. Нажмите на кнопку PLAY/PAUSE на панели или на STOP на пульте ДУ, чтобы остановить просмотр.

Переключение каналов

Нажмите кнопку с цифрой, соответствующей номеру канала. Для ввода двузначного номера

Отображение номера канала на экране

Для отображения номера текущего канала на дисплее нажмите на кнопку DISP на пульте ДУ.

Режим AUX

Этот режим предназначен для использования головного устройства в качестве усилителя AV сигнала. Подключите ко входу AUX периферийное устройство (DVD проигрыватель, камеру, камеру заднего вида и т. д.). Изображение начнет транслироваться на экране магнитолы, звук – из колонок автомобиля.

Вы можете использовать регулятор громкости и функциональные кнопки устройства, чтобы управлять воспроизведением и отрегулировать качество аудио и видео.

Для выбора режима AUX IN нажимайте на кнопку.

ИЛИ в главном меню выберите пункт AUX IN.

Установка системы

Нажмите кнопку SETUP, чтобы открыть главное меню. При помощи кнопок курсора или прикасаясь к дисплею, выберите нужный раздел.

Основные установки

Устан. Меню				
	Основн. устан.	Язык	Аудио	Возврат
RDS	Режим Часы	12Hr		
Контроль	Часы	11:18 AM		
Настр.	Радио	Европа		
Громк.	Сигн.	Вкл.		
Калибров.				

1. Войдите в меню ОСНОВН. УСТАН.
2. Нажимайте на кнопки ▲/▼ на панели или на ►/◄ на пульте ДУ или прикасайтесь к соответствующим пунктам на сенсорном экране, чтобы выбрать пункты: Режим часы, Часы, Радио, Сигнал.
3. Нажимайте на кнопки ◀/▶ на панели или на ◀◀/▶▶ на пульте ДУ, чтобы открыть список настроек.
4. Нажимайте на кнопки ▲/▼ на панели или на ►/◄ на пульте ДУ или прикасайтесь к соответствующим пунктам на сенсорном экране, чтобы выбрать настройку.
5. Нажмите на ENTER, чтобы подтвердить выбор.

Режим часы: выберите формат часов: 12 Hr (12 ч), 24 Hr (24 ч).

Часы: установите часы.

Радио: выберите систему радио, соответствующую Вашей стране.

Сигнал: установите режим сигнала ВКЛ /ВЫКЛ

Язык

SETUP MENU				
	Основн. устан.	Язык	Аудио	Возврат
RDS		Меню	Русский	
Контроль		Аудио	Русский ▶	
Настр.		Субтитры	Выкл ▶	
Громк.				
Калибров.		DVD Меню	Русский ▶	

Меню: выберите желаемый язык для экранного меню.

Аудио: выберите язык аудио.

Во время воспроизведения Вы можете нажать на кнопку AUDIO на пульте ДУ, чтобы выбрать язык аудио.

Субтитры: выберите язык субтитров: Английский (субтитры всегда на английском языке), Авто (субтитры будут на том языке, который установлен по умолчанию на диске), Выкл. (субтитры отображаться не будут).

Во время воспроизведения Вы можете нажать на кнопку SUBTITLE на пульте ДУ, чтобы выбрать язык субтитров.

Аудио: выберите язык аудио.

Во время воспроизведения Вы можете нажать на кнопку AUDIO на пульте ДУ, чтобы выбрать язык аудио.

DVD меню: выберите язык меню DVD диска.

Аудио

SETUP MENU

	Основн. устан.	Язык	Аудио	Возврат
RDS			Динам. сжат.	Выкл.
Контроль			Канал	4.1 CH ▶
Настр.			Фаза СБ	0° ▶
Громк.				
Калибров.			Част. срез. СБ	100Hz ▶

Динам. Сжат.: включите или выключите функцию контроля динамического диапазона. При этом Вы контролируете оптимальное звучание при низком уровне громкости звука.

Канал: выберите режим 4CH (сабвуфер отключен) или 4.1CH (сабвуфер включен).

Фаза СБ: выберите значение фазы сабвуфера 0° или 180° .

Частота среза СБ: выберите частоту среза сабвуфера в соответствии с Вашими предпочтениями.

RDS установки

SETUP MENU

	Основн. устан.	Язык	Аудио	Возврат
RDS			RDS	ON
Контроль			СТ	ON ▶
Настр.				▶
Громк.				
Калибров.				▶

RDS: включите/ выключите RDS функцию.

СТ: включите/ выключите функцию автоматической настройки часов с помощью системы RDS.

Калибровка экрана

Используйте эту функцию, когда сенсорный экран работает некорректно. Откалибруйте его, руководствуясь советами на экране, которые появятся после открытия окна Калибровки экрана.

Родительский контроль

SETUP MENU				
	Основн. устан.	Язык	Аудио	Возврат
RDS	Пароль	----		
Контроль	Возр. контр.	8 возр.		
Настр.	Завод. устан.	Сброс		
Громк.				
Калибров.				

Пароль: прежде чем установить пароль, установите уровень контроля в пункте КОНТРОЛЬ. Затем в пункте ПАРОЛЬ введите пароль из 4 цифр, чтобы уровень контроля нельзя было изменить. Нажмите на кнопку PLAY/PAUSE, чтобы подтвердить пароль.

Чтобы снять пароль, введите в поле пункта ПАРОЛЬ правильный пароль.

 - пароль введен, Вы не можете изменить уровень контроля или изменить пароль.

 - пароль разблокирован, Вы можете изменить уровень контроля или изменить пароль.

Если Вы хотите сменить пароль, введите действующий пароль и нажмите кнопку PLAY/PAUSE, затем введите 4-значный новый пароль и нажмите кнопку PLAY/PAUSE для подтверждения нового пароля.

Возрастной контроль: При воспроизведении диска с функцией родительского контроля, Вы можете выбрать необходимый уровень ограничения по возрасту.

Диск может иметь оценку от 1 до 8:

1 - Максимальное ограничение.

8 - Минимальное ограничение.

Когда уровень контроля выбран, в поле пункта ПАРОЛЬ введите пароль, чтобы заблокировать его.

Заводские установки: при выборе этого пункта все параметры примут свои первоначальные значения (заводские установки).

Настройки

SETUP MENU				
	Основн. устан.	Язык	Аудио	Возврат
RDS	Вход камеры		Норм.	
Контроль	Автооткр.		Вкл	
Настр.	Вход видео		SECAM	
Громк.	Парковка		Вкл	
Калибров.				

Вход Камеры: Вы можете выбрать НОРМАЛЬНЫЙ или ЗЕРКАЛЬНЫЙ режим просмотра.

Автооткрытие: установите режимы работы монитора при включении/выключении устройства:

On (Вкл.) (При выключении устройства монитор автоматически закрывается. При включении устройства монитор автоматически открывается); Off (Выкл.) (При выключении устройства монитор автоматически закрывается. При включении устройства нажмите на кнопку OPEN/CLOSE, чтобы открыть монитор); Manual (Ручной) (При включении и выключении устройства нажмите на кнопку OPEN/CLOSE, чтобы открыть/ закрыть монитор).

Видео выход: Выберите SC, PAL или AUTO систему.

Громкость: Вы можете установить наиболее комфортный для Вас уровень громкости, что позволит избежать резких перепадов громкости звучания при перемене источника воспроизведения. Выберите один источник для установки данной функции, установите уровень громкости в диапазоне от 1 до 6.

Калибровка

Используйте данную функцию для настройки сенсорного дисплея в случае, если он не работает должным образом. Следуйте инструкциям на экране.

Обращение с дисками

- Грязные, поцарапанные или погнутые диски могут вызвать искажение звука или шумы
- Держите диск только за края (как показано на рисунке). Чтобы обеспечить чистоту, не прикасайтесь к его поверхности.
- Диски должны храниться в их чехлах после использования, чтобы не поцарапать их поверхность.
- Не подвергайте диски действию прямого солнечного света, повышенной влажности, повышенным температурам или действию пыли.
- Продолжительное влияние предельных температур может изогнуть диск (например, пребывание дисков в автомобиле в летнее время).
- Не царапайте и не пишите что-либо на любой стороне диска. Острые пишущие инструменты или чернила, используемые в них, могут повредить поверхность диска.
- Не оставляйте никаких следов на рабочей стороне диска.
- Не прикрепляйте этикетки или стикеры к любой стороне диска.

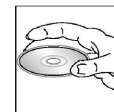

Чистка и уход

Чистка корпуса

Протирайте мягкой тканью. Если корпус очень загрязнен (не мочите его), используйте мягкую ткань.

Чистка дисков

Отпечатки пальцев должны быть тщательно стерты с поверхности диска мягкой тканью. В отличие от обычных пластинок, компакт-диски не имеют канавок для сбора пыли и микроскопических частиц грязи, поэтому их можно легко отчистить мягкой тканью. Вытирайте прямолинейным движением от центра к краю.

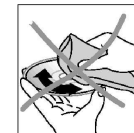

Никогда не используйте растворитель, бензин, очиститель пластинок или антистатический аэрозоль для чистки дисков. Такие химические вещества могут повредить его пластиковые поверхности.

Руководство по устранению неисправностей

Неисправность	Причина	Решение
Нет питания	Зажигание машины не включено. Сгорел предохранитель.	Если источник питания подключен надлежащим образом к выключателю машины, установите ключ зажигания в положение “ACC”. Замените предохранитель.
Невозможно загрузить диск	В плеер установлен диск.	Удалите диск из плеера, затем установите новый.
Невозможно считать диск	Диск установлен верхней стороной вниз. Диск загрязнен или имеет дефект. Температура внутри машины очень высокая.	Установите компакт диск рабочей стороной вверх. Очистите диск или установите новый. Подождите, пока температура не станет нормальной.
Нет звука	Звук установлен на минимум. Кабель не подключен надлежащим образом.	Отрегулируйте звук до необходимого уровня. Проверьте подключение кабеля.
Не действуют функциональные кнопки	Встроенный микрокомпьютер не работает надлежащим образом из-за шумов. Передняя панель не установлена на свое место.	Нажмите кнопку RESET. Повторно установите переднюю панель.
Звук пропадает	Угол установки устройства более 30 градусов. Диск загрязнен или имеет дефект.	Отрегулируйте угол установки, установив его менее 30 градусов. Очистите диск или установите новый.
Радио не работает. Не работает автоматический выбор радиостанции	Антенный кабель не подключен. Сигналы слишком слабы.	Вставьте антенный кабель надежно. Выберите станцию вручную.

Технические характеристики

Общие	
Источник питания:	12 В
Потребляемый ток:	Максимум 10 А
Максимальная выходная мощность:	50 Вт x 4 канала
Форматы воспроизведения:	DVD/SVCD/VCD/HDCD/MP3/MP4/WMA/CDDA/Picture-CD/JPEG/ CD-R/ -RW/DVD±R/±RW
Размеры (Д x Ш x В)/ вес:	200 x 190 x 55 мм/ 2,2 кг
Рабочий диапазон температур:	-10°C - +60°C
Функция ESP	40 с для Аудио CD, 120 с для MP3
ЖК дисплей	
Размер дисплея:	7"
Разрешение:	480x234 dpi
Формат:	16:9
Контрастность:	300:1
Яркость:	350 кд/м ²
Угол обзора:	В: 110°, Г: 130°
Сtereo FM радио	
Частотный диапазон:	65.0 – 74.0 / 87.5 – 108.0 MHz
Используемая чувствительность:	6 мкВ
Память цифрового тюнера	24 станции

АМ радио	
Частотный диапазон:	522-1620 КГц
Память цифрового тюнера	12 станций
Аудио	
Максимальный уровень сигнала на выходе:	2 В RMS (+/-3 дБ)
Частотный диапазон:	20 Гц – 20 КГц
Уровень сигнал-шум (А-vtd):	70 дБ
Линейный выход	
Выход	CD макс. 2000 мВ
ТВ	
Система цвета	PAL/SECAM/NTSC
Чувствительность	65 дБ

Технические характеристики могут быть изменены заводом-изготовителем без предварительного уведомления.

Указанные масса и геометрические размеры имеют приблизительные значения.



АИ49