

**РУКОВОДСТВО
ПО ЭКСПЛУАТАЦИИ**

SUPRA

SDTV-716UT
ПОРТАТИВНЫЙ DVD-ПРОИГРЫВАТЕЛЬ

Just SUPER!



РУКОВОДСТВО ПО ЭКСПЛУАТАЦИИ

СОДЕРЖАНИЕ

Меры безопасности и меры предосторожности	3
Комплектация.....	4
Расположение органов управления проигрывателем	5
Пульт дистанционного управления	6
Основные операции	7
Управление воспроизведением	7
Настройка проигрывателя	8
Чистка и уход	11
Возможные неполадки и способы их устранения.....	12
Безопасная утилизация	12
Технические характеристики.....	13

УВАЖАЕМЫЙ ПОКУПАТЕЛЬ!

Благодарим вас за приобретение портативного DVD-проигрывателя марки SUPRA. Перед началом эксплуатации DVD-проигрывателя просим вас внимательно прочитать все руководство, особенно обращая внимание на раздел Меры безопасности и меры предосторожности, а затем сохранить руководство для справки в дальнейшем.

ПРИМЕЧАНИЕ:

Все изображения в данном руководстве приведены в качестве примеров, реальное изделие может отличаться от изображения.

МЕРЫ БЕЗОПАСНОСТИ И МЕРЫ ПРЕДОСТОРОЖНОСТИ

ПРЕДУПРЕЖДАЮЩИЕ ЗНАКИ



Во избежание поражения электрическим током не разбирайте прибор. Обращайтесь к квалифицированному персоналу сервисных центров производителя.



Этот символ указывает на опасное напряжение и предупреждает об опасности поражения электрическим током.



Важные инструкции по эксплуатации прибора содержатся в поставляемом совместно с ним руководстве по эксплуатации.

- Проигрыватель предназначен для бытового применения в нормальных домашних условиях. Его профессиональное использование и применение на улице – не допустимы.
- Не разбирайте проигрыватель, так как это может привести к поражению электрическим током.
- Встроенная литиево-полимерная батарея самостоятельной замене пользователем не подлежит.
- Вилка сетевого адаптера питания должна быть легкодоступна для включения / выключения.
- Для полного отключения проигрывателя выньте вилку питания адаптера из розетки.
- В данном проигрывателе используется мало-мощная лазерная система. Использование процедур, не описанных в настоящем руководстве, может привести к опасному воздействию лазерного излучения.

БЕЗОПАСНОЕ РАЗМЕЩЕНИЕ

- Не используйте проигрыватель в условиях с повышенной влажностью или рядом с водой.
- Не подвергайте проигрыватель воздействию брызг или капель воды.
- Не размещайте на проигрывателе сосуды с жидкостями, например, вазы, а также тяжелые предметы.
- Не устанавливайте на проигрывателе источники открытого огня, такие как, горящие свечи.
- Не оставляйте устройство под воздействием прямых солнечных лучей.
- Не размещайте устройство под воздействием электромагнитного излучения, рядом с источниками тепла, а также исключайте случаи использования и/или хранения проигрывателя в пыльных местах.
- Не ставьте устройство на неустойчивую поверхность.
- Следите за тем, чтобы в открытое устройство не попали посторонние предметы.
- Максимальная рабочая температура устройства +40°C.
- Убедитесь, что установка и подключение устройства были произведены в соответствии с инструкциями и иллюстрациями в данном руководстве.
- При перемещении устройства из холодного места в теплое внутри него может образоваться конденсат, который при включении может привести к сбоям в работе. Поэтому перед включением проигрывателя необходимо в течение 40 минут выдержать его в условиях предполагаемой эксплуатации. Если конденсат всё же образовался, оставьте устройство выключенным на несколько часов, пока влага не испарится.

ВЕНТИЛЯЦИЯ И ОХЛАЖДЕНИЕ

Чтобы гарантировать достаточную вентиляцию и нормальную работу устройств, никогда не накрывайте проигрыватель и сетевой адаптер питания тканью или другим материалом, так как недостаточная вентиляция может вызвать перегрев и/или сокращение срока службы.

Не допускайте попадания посторонних предметов в вентиляционные и другие отверстия прибора, и не позволяйте этого детям.

ОБСЛУЖИВАНИЕ

В проигрывателе нет частей, которые должен обслуживать пользователь.

По вопросам технического обслуживания и ремонта обращайтесь только в специализированные сертифицированные сервисные центры.

Проконсультируйтесь с профессиональными специалистами, если у вас возникнут дополнительные вопросы относительно установки, использования или безопасности данного проигрывателя.

ВНИМАНИЕ!

Устройство состоит из множества прецизионных электронных деталей, разборка или какая-либо модификация которых может вызвать повреждение устройства и лишает права на гарантийный ремонт.

ОБРАЩЕНИЕ С ДИСКАМИ

- Не оставляйте диски рядом с источниками тепла, под прямыми солнечными лучами или в местах с повышенной влажностью.
- Если не используете диски, храните их в пластиковых кейсах.
- Не складывайте диски без кейсов в стопку и не ставьте их под углом, т.к. это может привести к деформации дисков.
- Не трогайте руками за рабочую поверхность дисков, беритесь за края.
- Отпечатки пальцев, пыль, грязь и царапины на диске могут привести к искажению изображения и понизить качество звука. Всегда бережно обращайтесь с дисками и убеждайтесь в их чистоте, перед тем как загрузить в устройство.
- Не приклеивайте на диски бумажные стикеры или скотч.
- Не пишите на дисках маркером и т.п.
- Чистите диски мягкой тканью, слегка протирая от центра к краям.
- Не используйте растворители, такие как бензин, и другие доступные в продаже чистящие средства, а также антистатический спрей, предназначенный для очистки аналоговых дисков. Эти средства могут повредить ваши диски.

УТИЛИЗАЦИЯ БАТАРЕЙ ПИТАНИЯ

Утилизация батарей и элементов питания производится установленным в местных органах власти порядком поэтому, выбрасывая элементы питания, убедитесь, что это сделано безопасным и установленным способом.

Никогда не бросайте батареи и элементы питания в огонь и не выбрасывайте их вместе с другими бытовыми отходами.

ПРИМЕЧАНИЕ:

На жидкокристаллическом экране могут присутствовать или со временем появиться несколько неактивных пикселей в форме фиксированных точек синего, зеленого, красного, черного или белого цвета. Имейте в виду, что это не оказывает влияния на работоспособность экрана и не является дефектом или неисправностью.

КОМПЛЕКТАЦИЯ

- Проигрыватель – 1
- Аудио/видео кабель – 1
- Пульт дистанционного управления – 1
- Стереонаушники – 1
- Аккумуляторная батарея – 1
- Автомобильный адаптер питания – 1
- Антенна – 1
- Чехол – 1

РАСПОЛОЖЕНИЕ ОРГАНОВ УПРАВЛЕНИЯ ПРОИГРЫВАТЕЛЕМ

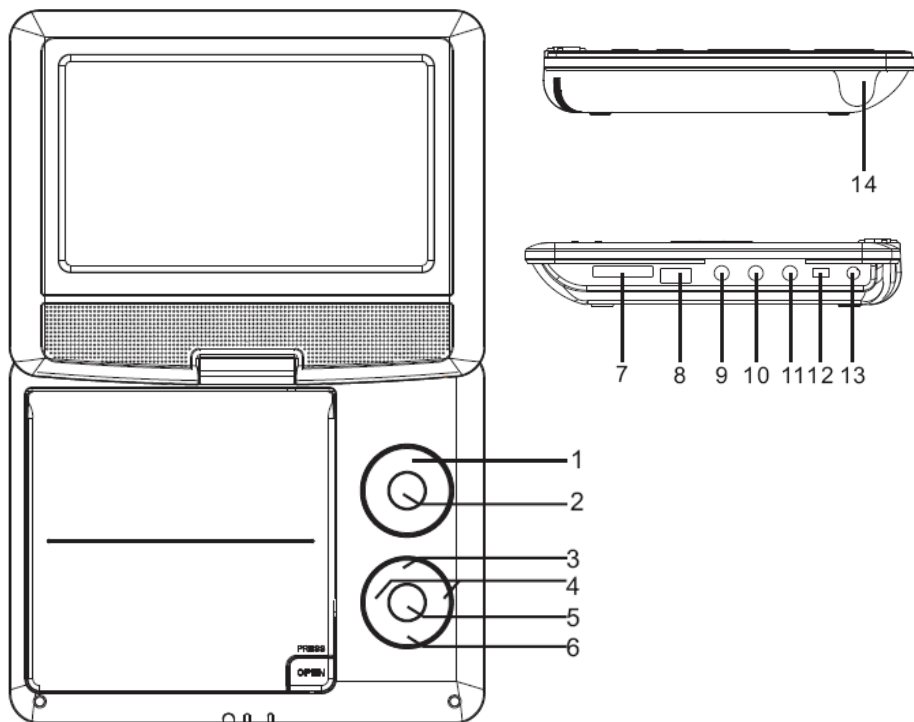

1. ▲▼◀▶ Кнопки навигации по меню; во время воспроизведения: ▶ - быстрая перемотка вперед, ◀ - быстрая перемотка назад, ▼ - следующий, ▲ - предыдущий
2. **ENTER** Кнопка подтверждения
3. **SETUP** Кнопка вызова меню настроек
4. **VOL+ / VOL-** Кнопки регулировки громкости
5. **▶||** Кнопка начала воспроизведения / паузы
6. **SOURCE** Кнопка выбора источника сигнала: DVD, CARD, USB, TV
7. **Слот** для карты памяти
8. **USB** разъем
9. **AV OUT** Разъем аудио/видео выхода
10. **Разъем** для подключения наушников
11. **COAXIAL** Цифровой выход
12. **ON/OFF** Переключатель питания
13. **Разъем** для подключения адаптера питания
14. **Разъем** для подключения антенны

РУКОВОДСТВО ПО ЭКСПЛУАТАЦИИ

ПУЛЬТ ДИСТАНЦИОННОГО УПРАВЛЕНИЯ

УСТАНОВКА ЭЛЕМЕНТА ПИТАНИЯ

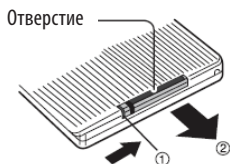

Выдвиньте держатель элемента питания, как показано на рисунке.

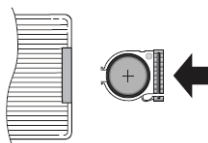

Установите в держатель элемент питания, как показано на рисунке задвиньте его обратно в отсек пульта ДУ.

ВНИМАНИЕ!

Соблюдайте полярность батареи. Не оставляйте пульт ДУ рядом с источниками тепла или под воздействием прямых солнечных лучей. Если вы не используете пульт ДУ длительное время, извлеките из него батарейку. В противном случае возможна утечка электролита и повреждение пульта ДУ.

КНОПКИ ПУЛЬТА ДИСТАНЦИОННОГО УПРАВЛЕНИЯ И ИХ ФУНКЦИИ

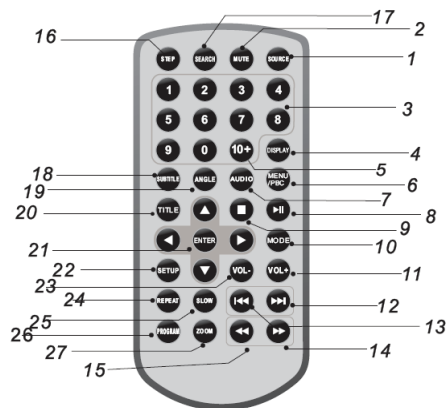

1. **SOURCE** Кнопка выбора источника сигнала: DVD, CARD, USB, TV
2. **MUTE** Кнопка блокировки звука
3. **0-9** Цифровые кнопки
4. **DISPLAY** Кнопка вызова текущей информации на экран
5. **10+** Цифровая кнопка
6. **MENU/PGC** Кнопка вызова меню диска (DVD) / включения/выключения функции PBC (VCD)
7. **AUDIO** Кнопка выбора языка звукового сопровождения (DVD) / выбора аудио-канала (MP3, CD, VCD)
8. **▶▶** Кнопка начала воспроизведения / паузы
9. **■** Кнопка остановки воспроизведения
10. **MODE** Кнопка настройки ЖК экрана
11. **VOL+** Кнопка увеличения уровня громкости
12. **▶▶▶** Кнопка перехода к следующему заголовку, главе, дорожке
13. **◀◀◀** Кнопка перехода к предыдущему заголовку, главе, дорожке
14. **▶▶▶▶** Кнопка ускоренного воспроизведения в прямом направлении
15. **◀◀◀◀** Кнопка ускоренного воспроизведения в обратном направлении
16. **STEP** Кнопка покадрового воспроизведения
17. **SEARCH** Кнопка перехода к определенному заголовку/главе или времени на диске DVD
18. **SUBTITLE** Кнопка переключения субтитров
19. **ANGLE** Кнопка выбора ракурса изображения (DVD)
20. **TITLE** Кнопка вызова меню заголовков (DVD)
21. **◀▶▶▶** и **ENTER** Кнопки навигации и кнопка подтверждения
22. **SETUP** Кнопка вызова меню настроек
23. **VOL-** Кнопка уменьшения уровня громкости
24. **REPEAT** Кнопка повторного воспроизведения
25. **SLOW** Кнопка замедленного воспроизведения
26. **PROGRAM** Кнопка программирования последовательности воспроизведения
27. **ZOOM** Кнопка изменения масштаба изображения

ОСНОВНЫЕ ОПЕРАЦИИ

ВКЛЮЧЕНИЕ ПРОИГРЫВАТЕЛЯ

Чтобы включить DVD проигрыватель, переведите переключатель питания в положение ON. Чтобы выключить DVD проигрыватель, переведите переключатель питания в положение OFF.

ЗАГРУЗКА ДИСКА

Нажмите кнопку OPEN, чтобы открыть отсек для диска, и загрузите диск в DVD проигрыватель рабочей поверхностью вниз.

ВЫБОР ИСТОЧНИКА ВОСПРОИЗВЕДЕНИЯ

Последовательно нажимайте кнопку SOURCE, чтобы выбрать источник сигнала: DVD, CARD, USB, TV.

ВОСПРОИЗВЕДЕНИЕ

Нажмите кнопку ►►, чтобы начать воспроизведение.

Во время воспроизведения нажмите кнопку ►►, чтобы приостановить воспроизведение. Чтобы его возобновить, нажмите кнопку еще раз.

Чтобы остановить воспроизведение, нажмите кнопку ■. Тогда при нажатии кнопки ►► воспроизведение начнется с места последней остановки.

Чтобы полностью остановить воспроизведение, нажмите кнопку ■ два раза. Тогда при нажатии кнопки ►► воспроизведение начнется с начала.

ВЫБОР ЗАГОЛОВКА, ГЛАВЫ, ДОРОЖКИ

Последовательно нажимайте кнопку ◀◀/▶▶ на пульте ДУ или кнопку ◀/▶ проигрывателя, чтобы переходить на один заголовок, главу, дорожку назад или вперед.

УПРАВЛЕНИЕ ГРОМКОСТЬЮ

Используйте кнопки VOL+/VOL-, чтобы увеличить/уменьшить уровень громкости.

Чтобы полностью заблокировать звук, нажмите кнопку MUTE. Для возврата к предыдущему уровню звучания, нажмите кнопку MUTE еще раз.

УПРАВЛЕНИЕ ВОСПРОИЗВЕДЕНИЕМ

ЦИФРОВЫЕ КНОПКИ

Используйте цифровые кнопки для ввода номеров дорожек. Если номер дорожки состоит из 2 цифр, используйте кнопку 10+. Например, чтобы ввести номер 12, сначала нажмите кнопку 10+, а затем 2.

УСКОРЕННОЕ ВОСПРОИЗВЕДЕНИЕ

Во время воспроизведения последовательно нажимайте кнопку ◀◀/▶▶, чтобы установить скорость ускоренного воспроизведения в обратном/прямом направлении. Каждое нажатие кнопки ◀◀/▶▶ изменяет скорость воспроизведения в следующем порядке: x2 -> x4 -> x8 -> x16 -> x32 -> обычное воспроизведение.

ЗАМЕДЛЕННОЕ ВОСПРОИЗВЕДЕНИЕ

Во время воспроизведения последовательно нажимайте кнопку SLOW, чтобы установить скорость замедленного воспроизведения. Каждое нажатие кнопки SLOW уменьшает скорость воспроизведения в следующем порядке: x1/2 -> x1/4 -> x1/6 -> x1/8 -> x1/16 -> обычное воспроизведение.

ИЗМЕНЕНИЕ МАСШТАБА ИЗОБРАЖЕНИЯ

Последовательно нажимайте кнопку ZOOM, чтобы изменить масштаб изображения на экране в следующем порядке: x2 -> x3 -> x4 -> x1/2 -> x1/3 -> x1/4 обычный масштаб.

Если вы увеличиваете изображение, то можете перемещать его по экрану кнопками навигации.

ПРОСМОТР С РАЗНЫХ РАКУРСОВ

Во время воспроизведения DVD последовательно нажимайте кнопку ANGLE, чтобы изменить ракурс изображения.

ПРИМЕЧАНИЕ:

Функция доступна только при наличии соответствующих записей на диске.

РУКОВОДСТВО ПО ЭКСПЛУАТАЦИИ

УПРАВЛЕНИЕ СУБТИТРАМИ

Во время воспроизведения DVD последовательно нажимайте кнопку SUBTITLE, чтобы активировать и выбрать субтитры.

ПРИМЕЧАНИЕ:

Функция доступна только при наличии соответствующих записей на диске.

ЯЗЫК ЗВУКОВОГО СОПРОВОЖДЕНИЯ / ВЫБОР АУДИОКАНАЛА

Во время просмотра DVD последовательно нажимайте кнопку AUDIO, чтобы выбрать язык звукового сопровождения.

ПРИМЕЧАНИЕ:

Функция доступна только при наличии соответствующих записей на диске.

Во время прослушивания MP3, CD, VCD последовательно нажимайте кнопку AUDIO, чтобы выбрать аудиоканал: левый, правый, смешанный или стерео.

ФУНКЦИЯ ПОИСКА

С помощью функции поиска вы можете перейти к определенной заголовку и главе или к определенному времени в режиме DVD. Для этого нажмите кнопку SEARCH и введите нужное время/номера заголовка и главы.

ПОВТОРНОЕ ВОСПРОИЗВЕДЕНИЕ

Во время воспроизведения последовательно нажимайте кнопку REPEAT, чтобы включить функцию повтора в следующей последовательности:

- для DVD: повтор главы -> повтор заголовка -> функция повтора отключена;
- для VCD: повтор дорожки -> повтор диска -> функция повтора отключена;
- для CD, MP3: повтор дорожки -> повтор папки -> функция повтора отключена.

ПРОГРАММИРОВАНИЕ ВОСПРОИЗВЕДЕНИЯ

С помощью функции программирования вы можете установить последовательность воспроизведения глав или дорожек. Для этого нажмите кнопку PROGRAM, на экране появится меню программирования, тогда введите номера нужных вам заголовков и глав или номера дорожек с помощью цифровых кнопок и нажмите кнопку ►II, чтобы начать воспроизведение в установленной последовательности.

Для удаления запрограммированной последовательности нажмите кнопку PROGRAM, чтобы вызвать меню программирования, где с помощью кнопок навигации выделите значок «CLEAR», а затем нажмите кнопку PROGRAM, чтобы закрыть меню программирования.

НАСТРОЙКА ПРОИГРЫВАТЕЛЯ

НАВИГАЦИЯ ПО МЕНЮ НАСТРОЕК

1. Нажмите кнопку SETUP на пульте ДУ или на панели управления устройства, чтобы на экране отобразилось меню настроек.
2. Кнопками ►◀ вы можете выбирать нужные вам страницы настроек: **GENERAL SETUP** (Меню общих настроек), **AUDIO SETUP** (Меню настроек звука), **VIDEO SETUP** (Меню настроек изображения), **PREFERENCE SETUP** (Меню пользовательских настроек), **PASSWORD SETUP** (Меню настроек пароля), **TV SETUP** (Меню настроек ТВ).
3. На выбранной странице настроек кнопками ▲▼ выберите параметр для настройки, затем с помощью кнопок ◀► выполните нужные настройки или нажмите кнопку ENTER, чтобы перейти в дополнительное меню.
4. Чтобы закрыть меню настроек, еще раз нажмите кнопку SETUP.

РУКОВОДСТВО ПО ЭКСПЛУАТАЦИИ

МЕНЮ ОБЩИХ НАСТРОЕК

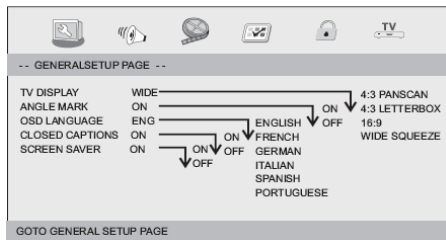

TV DISPLAY – Формат экрана. Настройка данного параметра требуется при подключении к проигрывателю телевизора. Выберите из списка формат подключенного телевизора. Если вы используете телевизор со стандартным экраном, выбирайте режим 4:3 PANSKAN), тогда при воспроизведении широкоформатного изображения левая и правая части будут обрезаны, или режим 4:3 LETTERBOX, тогда при воспроизведении широкоформатного изображения в верхней и нижней частях экрана появятся черные полосы, само изображение будет отображаться полностью. Если вы подключаете широкоформатный телевизор, установите формат экрана 16:9. Вы также можете установить формат WIDE SQUEEZE, чтобы широкоформатное изображение было сжато для формата 4:3.

ANGLE MARK – Индикатор ракурса. Если вы активируете данную функцию (ON), то при наличии записей с другим ракурсом в правом углу экрана будет появляться соответствующая отметка.

OSD LANGUAGE – Язык экранного меню. Выберите свой язык из списка.

CLOSES CAPTIONS – Скрытые субтитры. Вы можете активировать (ON) или отключить (OFF) данную функцию. Перед тем как включить скрытые субтитры, убедитесь, что они поддерживаются диском и телевизором.

SCREEN SAVER – Экранная заставка. Вы можете активировать (ON) или отключить (OFF) данную функцию.

МЕНЮ НАСТРОЕК ЗВУКА

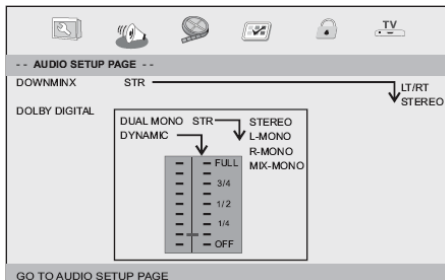

DOWNMIX – Опции микширования аудио выхода. Здесь вы можете настроить режим аналогового аудио выхода проигрывателя.

DOLBY DIGITAL – Настройки Dolby Digital.

DUAL MONO – Двойной моно. Выберите подходящий режим вывода звука: **STEREO** (левый и правый каналы раздельно), **L-MONO** (левый канал подается на оба выхода), **R-MONO** (правый канал подается на оба выхода), **MIX-MONO** (смешанный левый и правый канал подаются на оба выхода).

DYNAMIC – Сжатие динамического диапазона.

МЕНЮ НАСТРОЕК ИЗОБРАЖЕНИЯ

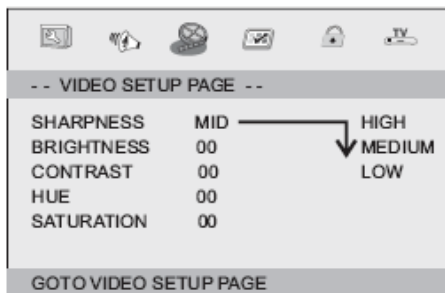

SHARPNESS – Резкость. Выберите подходящий режим резкости изображения: **HIGH** (Высокая), **MEDIUM** (Средняя) или **LOW** (Низкая).

BRIGHTNESS – Яркость. Кнопками ►◄ отрегулируйте яркость изображения.

CONTRAST – Контрастность. Кнопками ►◄ отрегулируйте контрастность изображения.

HUE – Оттенок. Кнопками ►◄ отрегулируйте оттенок изображения.

SATURATION – Насыщенность. Кнопками ►◄ отрегулируйте насыщенность изображения.

РУКОВОДСТВО ПО ЭКСПЛУАТАЦИИ

МЕНЮ ПОЛЬЗОВАТЕЛЬСКИХ НАСТРОЕК

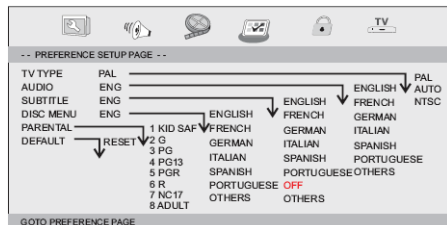

TV TYPE – Система цветности ТВ. Выберите систему цветности, в которой работает подключенный телевизор.

AUDIO – Язык звукового сопровождения по умолчанию.

SUBTITLE – Язык субтитров по умолчанию.

DISC MENU – Язык меню диска по умолчанию.

Установите язык звукового сопровождения, субтитров, меню диска, который будет использоваться по умолчанию (если соответствующие записи имеются на диске).

PARENTAL – Родительский контроль. Функция родительского контроля позволяет установить максимальный доступный рейтинг доступный для просмотра, чтобы ограничить просмотр нежелательных фильмов или сцен из фильмов детьми. Рейтинг устанавливается от 1 KID SAFE (Для детей) до 8 ADULT (Для взрослых). Чтобы просмотреть фильм с более высоким рейтингом, чем установлено ограничениями, потребуется ввести пароль (если он активирован). Если пароль отключен, то функция родительского контроля не будет работать.

DEFAULT – Восстановление заводских настроек. Выделите данный параметр и нажмите кнопку ENTER, чтобы восстановить заводские настройки.

МЕНЮ НАСТРОЕК ПАРОЛЯ

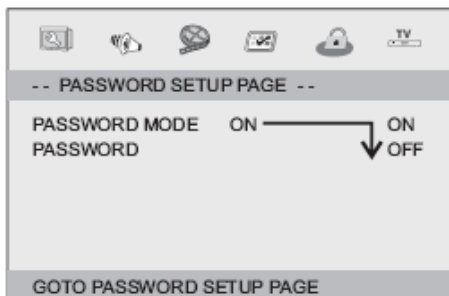

PASSWORD MODE – Режим ограниченного доступа. Вы можете активировать (ON) или отключить (OFF) пароль. Пароль необходим для работы функции родительского контроля.

PASSWORD – Пароль. Выделите данный параметр и нажмите кнопку ENTER, чтобы изменить пароль.



OLD PASSWORD – Старый пароль. Введите здесь старый пароль. По умолчанию используется пароль 1369.

NEW PASSWORD – Новый пароль. Введите здесь новый пароль.

CONFIRM PWD – Подтверждение пароля. Введите здесь новый пароль еще раз.

Затем кнопками навигации перейдите к значку «OK» и нажмите кнопку ENTER.

После установки нового пароля вы по-прежнему можете пользоваться паролем по умолчанию (1369).

МЕНЮ НАСТРОЕК ТВ

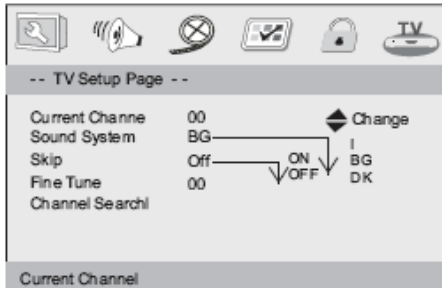

Current Channel – Текущий телеканал. Кнопками FG вы можете переключиться на другой телеканал.

Sound System – Система звука. Выберите подходящую систему звука: PAL -, BG, DK.

Skip – Пропуск телеканала. Вы можете установить пропуск на телеканал (ON) или снять пропуск с телеканала (OFF). Если на телеканал поставлен пропуск, то при переключении телеканалов он будет пропущен. Чтобы переключиться на такой телеканал, следует ввести его номер цифровыми кнопками.

Fine Tune – Точная настройка. Кнопками ►◄ вы можете выполнить точную настройку на телеканал.

Channel Search – Поиск телеканалов. Выделите данный параметр и нажмите кнопку ENTER, чтобы перейти в меню поиска телеканалов.

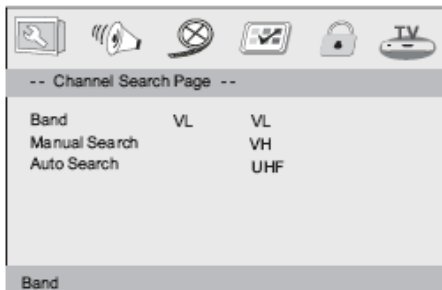

Band – Волновой диапазон. Установите диапазон, в котором вы хотите провести поиск.

Manual Search – Поиск вручную. Здесь вы можете выполнить поиск нужного телеканала вручную.

Auto Search – Автоматический поиск. Выделите данный параметр и нажмите кнопку ENTER, чтобы начать автоматический поиск доступных телеканалов. Поиск займет некоторое время. Если вам потребуется прервать поиск, нажмите кнопку ■.

ЧИСТКА И УХОД

ВНИМАНИЕ!

В целях вашей личной безопасности обязательно отсоедините кабель питания от аппарата и выключите его выключателем питания перед осуществлением каких-либо операций по чистке и уходу за аппаратом.

ЧИСТКА ЖИДКОКРИСТАЛЛИЧЕСКОГО ЭКРАНА

Запрещается прикасаться к экрану острыми предметами. Чтобы убрать с ЖК экрана пыль или отпечатки пальцев, протрите его досуха отжатой чистой мягкой тканью, предварительно смоченной в растворе воды и кондиционера для стирки белья или средства для мытья посуды.

Протирайте экран прямыми движениями по направлению от центра к краям.

Запрещается использовать химические средства (чистящие спреи, антистатические спреи или жидкости, бензолы, растворители) для чистки жидкокристаллического экрана.

ЧИСТКА КОРПУСА АППАРАТА

Чистите внешнюю поверхность корпуса аппарата сухой чистой мягкой тканью без ворса.

Запрещается использовать химические средства (бензин, растворители или спирт) для чистки корпуса, т.к. они могут повредить его поверхность.

ХРАНЕНИЕ АППАРАТА

Храните проигрыватель в сухом, чистом, прохладном месте, желательно – в оригинальной упаковке.

ВОЗМОЖНЫЕ НЕПОЛАДКИ И СПОСОБЫ ИХ УСТРАНЕНИЯ

Если вы обнаружили проблему, то это не всегда означает неисправность. Перед тем как отдать проигрыватель в ремонт, проверьте его согласно следующим инструкциям. Никогда не пытайтесь самостоятельно отремонтировать оборудование, это приведет к отмене гарантии.

Неполадка	Способ устранения
Нет изображения и/или нет звука	Проверьте правильность подключения. Проверьте правильность настроек входного сигнала и настроек изображения.
Диск не воспроизводится	Если диск поцарапан или поврежден, замените его. Если диск загрязнен, очистите его. Возможно, в устройстве образовался конденсат. В таком случае оставьте проигрыватель включенным на 1-2 часа без диска.
Невозможно перейти к просмотру фильма	Вы не можете перейти сразу к просмотру фильма, минуя вступительную информацию и предупреждения, которые появляются в начале фильма, т.к. диск запрограммирован на запрещение подобных действий.
Изображение искажено	Возможно, диск поврежден. Попробуйте другой диск. Некоторое искажение допустимо при быстрой перемотке.
Не работает быстрая перемотка	Некоторые диски запрещают быструю перемотку, пропуск заголовков или глав. Например, вы не можете пропустить вступительную информацию и предупреждения перед началом фильма.
Устройство работает некорректно при подключении к нему устройства USB или карты памяти	Возможно, USB накопитель или карта памяти, которые вы подключаете, не поддерживаются. Если устройство перестало работать, выключите его и отсоедините от сети питания. Затем подключите к сети питания и опять включите. Устройство вернется в обычный режим работы.
Пульт ДУ не работает.	Проверьте соблюдение полярности при установке батареек. Замените батарейку, если они села. Направляйте пульт ДУ на переднюю панель устройства, следите, чтобы посторонние предметы не препятствовали прохождению сигнала. Расстояние действия пульта – 5 метров.
Кнопки управления не работают	Это может быть вызвано грозовыми разрядами или статическим электричеством. В таком случае выключите устройство, отсоедините его от электросети, подождите несколько минут, а затем включите снова.

БЕЗОПАСНАЯ УТИЛИЗАЦИЯ



Ваше устройство спроектировано и изготовлено из высококачественных материалов и компонентов, которые можно утилизировать и использовать повторно.

Если товар имеет символ с зачеркнутым мусорным ящиком

на колесах, это означает, что товар соответствует Европейской директиве 2002/96/ЕС.

Ознакомьтесь с местной системой раздельного сбора электрических и электронных товаров. Соблюдайте местные правила.

Утилизируйте старые устройства отдельно от бытовых отходов. Правильная утилизация вашего товара позволит предотвратить возможные отрицательные последствия для окружающей среды и здоровья людей.

ТЕХНИЧЕСКИЕ ХАРАКТЕРИСТИКИ

Входное напряжение адаптера питания: 110-240В, ~ 50/60 Гц

Потребляемая мощность: менее 10 Вт

Выходная мощность встроенных АС: 1 Вт х 2

Видео выход: 1В (размах, 75 Ом)

Аудио выход: 1,2В (RMS) (1 кГц, 0 дБ)

Видео вход: 1В (размах, 75 Ом)

Аудио вход: 2В (RMS) (1 кГц, 0 дБ)

Лазер полупроводниковый, длина волны 650 нм

Система цветности DVD: NTSC, PAL

Диапазон частот: 20 Гц – 20 кГц (1 дБ)

Отношение сигнал/шум: более 80 дБ (для аналогового аудио выхода)

Динамический диапазон: более 85 дБ (DVD/CD)

Аккумуляторная батарея: 7,4 В

Время заряда батареи: 3-4 ч

Рабочая температура: от +5°С до +35°С

Рабочая влажность: от 5% до 90%

Габаритные размеры (ДхШхВ): 204x165x41 мм

Вес: около 0,81 кг

Товар сертифицирован в соответствии с законом «О защите прав потребителей».



Срок службы изделия: 3 года

Гарантийный срок: 1 год

Благодарим Вас за выбор техники SUPRA.

Компания-производитель оставляет за собой право вносить изменения в конструкцию, дизайн и комплектацию товара без предварительного уведомления, если данные изменения направлены на улучшение его эксплуатационных характеристик.

Список сервисных центров прилагается

(см. вкладыш)

Компания производитель оставляет за собой право, без предварительного уведомления, вносить изменения в список авторизованных сервисных центров, включая изменения адресов и телефонов существующих.

Адрес ближайшего СЦ вы можете узнать по телефону горячей линии 8-800-100-333-1 или на сайте www.supra.ru, а так же отправив запрос на supra@supra.ru

Единая справочная служба: 8-800-100-3331,
e-mail: service@deltael.ru

Производитель: СУПРА ТЕХНОЛОДЖИС ЛИМИТЕД

16/Ф., Винсом Хаус, 73 Виндхэм Стрит, Централ, Гонг Конг (НК), Китай.