



NQ722BD

**Цифровой медиа ресивер
с звуковым процессором**

Руководство пользователя

ОГЛАВЛЕНИЕ

Вступление	4
Меры предосторожности	4
Условия гарантии	5
Комплектация	6
Размеры	6
Управление и внешний вид	7
Основные операции	8
Настройки	8
Радио	11
USB	12
Bluetooth	13
Bluetooth-музыка A2DP	14
Мобильное приложение	14
Характеристики	15
Схема подключения	16

*Благодарим Вас за приобретение техники Nakamichi!
Пожалуйста, внимательно прочитайте данное руководство.*

Данный продукт был разработан и изготовлен в соответствии со строгими стандартами Nakamichi. Для достижения наилучшего качества звука мы рекомендуем, производить установку у авторизованного дилера.

Если вы хотите установить этот продукт самостоятельно, мы рекомендуем ознакомиться с этим руководством.

Если у вас возникнут какие-либо проблемы или вопросы по эксплуатации этого продукта, обратитесь за помощью к ближайшему авторизованному дилеру Nakamichi, или свяжитесь с помощью нашего веб-сайта или социальных сетей.

Установка

Из-за неправильной установки автомобильные системы могут быть повреждены. Пожалуйста, внимательно следуйте инструкциям и схемам указанным в этом руководстве.

Если самостоятельная установка вызывает сложности, обратитесь к ближайшему дилеру Nakamichi.

Меры предосторожности

- Производите чистку только с помощью сухой мягкой ткани.
- Установка ресивера должна проходить в сухом, хорошо проветриваемом помещении.
- После установки убедитесь что вентиляционные отверстия не перекрыты.
- Не устанавливайте изделие в моторном отсеке вашего автомобиля или в местах с высокой температурой.
- Надежно закрепите ресивер, чтобы она не выскочила в результате вибраций, которые могут возникнуть во время движения.
- Установка устройства должна выполняться с осторожностью, чтобы не повредить топливную систему, электропроводку, тормозные магистрали и т. д.
- Не прокладывайте проводку снаружи или под автомобилем.
- При подключении к аккумулятору автомобиля соблюдайте необходимые меры предосторожности.
- Оберегайте провода от контакта с острыми краями, всегда используйте резиновые прокладки для защиты проводки при протяжке через отверстия.
- Надежно закрепите всю проводку с помощью кабельных стяжек или кабельных зажимов.

- Избегайте контакта устройства с жидкостями.
- В случае выхода устройства из строя обратитесь к квалифицированному персоналу. Обслуживание требуется, если устройство было повреждено каким-либо образом, например, отсутствует питание, в устройство попали жидкость, посторонние предметы и т. д.
- При замене используйте предохранитель аналогичный установленному, соблюдайте полярность, выполняйте все действия только при выключенном устройстве.
- Воздействие громкого звука может привести к потере слуха. Примите все меры предосторожности, чтобы защитить ваш слух.
- Этот продукт разработан специально для использования только с 12-вольтными электрическими системами с отрицательным заземлением. Использование этого продукта в системах с положительным заземлением и/или напряжением, отличным от 12 В, может привести к повреждению устройства и вашего автомобиля.

Условия гарантии

- Nakamichi гарантирует, что этот продукт не будет иметь дефектов и производственного брака в течение периода, установленного уполномоченным дистрибьютором Nakamichi.
- Nakamichi обязуется (по своему усмотрению) отремонтировать или заменить неисправный продукт новым или восстановленным продуктом бесплатно. Ущерб, вызванный следующими причинами, не покрывается гарантией: несчастный случай, неправильное использование, изменение или небрежное обращение с изделием, несоблюдение инструкций по установке, несанкционированные попытки ремонта, искажение информации продавцом.
- Настоящая гарантия не распространяется на случайные или косвенные убытки и не покрывает стоимость снятия или переустановки устройства. Косметическое повреждение в результате несчастного случая или нормального износа не покрывается гарантией.
- Гарантия недействительна, если серийный номер продукта был удален или поврежден.

КОМПЛЕКТАЦИЯ

1. Инструкция	1 шт.
2. Медиа ресивер	1 шт.
3. ISO-коннектор	2 шт.
4. Ключ для демонтажа	2 шт.
5. Пульт дистанционного управления	1 шт.

РАЗМЕРЫ (ММ)

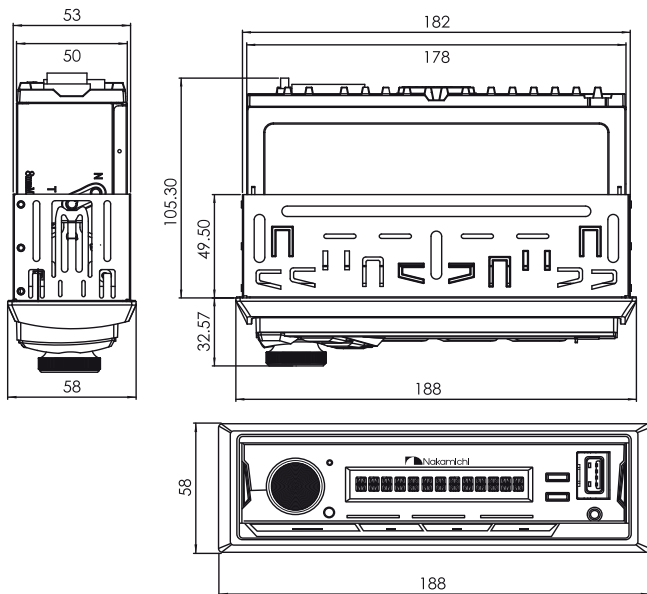

ВНЕШНИЙ ВИД И УПРАВЛЕНИЕ

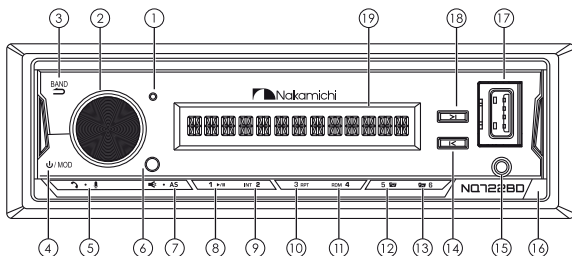

БЕЗ ЛИЦЕВОЙ ПАНЕЛИ

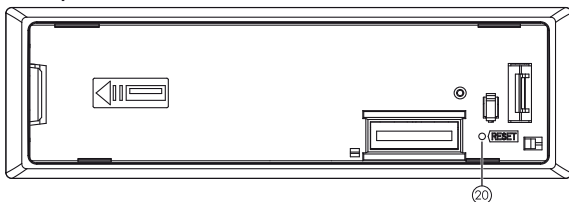

1. Микрофон
2. Регулировка громкости/Переключение настроек и меню/Подтверждение выбора
3. Возврат/Переключение между FM1, FM2, FM3, AM1, AM2
4. Включение/Выключение/Выбор источника
5. Прием вызова/Завершение вызова
6. ИК-приемник
7. Приглушение звука/Автоматический поиск и сохранение радиостанций
8. Радиостанция 1/Воспроизведение/Пауза
9. Радиостанция 2/Сканирование
10. Радиостанция 3/Повтор
11. Радиостанция 4/Произвольный порядок
12. Радиостанция 5/Предыдущая папка/ (долгое нажатие) на 10 треків назад
13. Радиостанция 6/Следующая папка/ (долгое нажатие) на 10 треків вперёд
14. Настройка радио/Пред. трек/Перемотка назад
15. Вход AUX
16. Отсоединение лицевой панели
17. USB-порт
18. Настройка радио/След. трек/Перемотка вперед
19. LCD-дисплей
20. Сброс

ПУЛЬТ ДУ

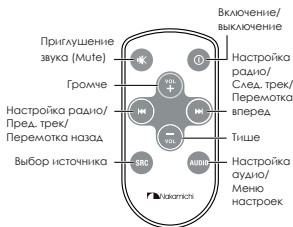

ОСНОВНЫЕ ОПЕРАЦИИ

Включение/выключение

- Нажмите на любую кнопку, чтобы включить устройство.
- Нажмите и удерживайте кнопку **⏻/MOD**, чтобы выключить.

Отсоединение лицевой панели

Нажмите кнопку отсоединения панели **(16)** и аккуратно снимите лицевую панель.

Регулировка громкости

Вращайте ручку регулировки громкости, чтобы установить нужный уровень.

Выключение звука

Нажмите на кнопку **🔇** для приглушения звука.

Выбор источника

Нажимайте кнопку **⏻/MOD**, чтобы переключаться между источниками воспроизведения в следующем порядке: Радио, USB (при подключенном USB-накопителе), AUX IN, BT (Bluetooth).

НАСТРОЙКИ

Нажмите кнопку ручки регулировки громкости **(2)** и вращайте для выбора раздела настроек среди: AUDIO (настройки звука), DISPLAY (настройки дисплея), TUNER (настройки радио), CLOCK (настройка часов), BEEP (звук кнопок), ANIMATION (анимация), DEMO MODE (демо режим).

Для выбора нажмите кнопку ручки регулировки громкости **(2)**.

AUDIO (Настройки звука)

Прежде чем войти в меню настроек звука, когда на экране будет отображаться название раздела **AUDIO**, нажмите и удерживайте кнопку ручки регулировки громкости **(2)**, чтобы выбрать режим 2-х или 3-х полосной конфигурации акустической системы (2-WAY или 3-WAY).

SW level

Настройка уровня громкости сабвуфера (от -13 до 13).

Manual EQ

Ручная настройка эквалайзера (от -9 до 9 для частот: 32-50-63-80-100-125-160-200-250-315-400-500-630-800-1-1,25-1,6-2-2,5-3,15-4-5-6,3-8-10-12,5-16-20)

Q factor

Установка значения добротности (1.0-1,5-2,5-3,5).

Preset EQ

Выбор одной из 4-х предустановленных настроек эквалайзера (Flat, Classic, Rock, Pop) или пользовательской настройки (User).

Bass Boost

Включение и настройка усиления баса (уровень 1, 2, 3, 4, 5).

Loudness

Включение и настройка тонкомпенсации (уровень 1 или 2).

Subwoofer set

Включение/отключение сабвуфера.

Fader

Настройка относительной громкости фронт-тыл.

Balance

Настройка относительной громкости лево-право.

Speaker size

Установка размера динамиков акустической системы: нет, 8, 10, 12, 13, 16, 17, 18 см, 4×6, 5×7, 6×8, 6×9, 7×10 дюймов для фронтальных и задних динамиков; нет, 16, 20, 25, 30 см для сабвуфера.

X-OVER

Настройка фильтров высоких и низких частот.

В зависимости от конфигурации вашей акустической системы (**2-WAY** или **3-WAY**) настройки будут отличаться.

2-WAY

Front — настройка фильтра высоких частот передних динамиков:

HP FRQ — настройка среза высоких частот (30-40-50-60-70-80-90-100-120-150-180-220-250 Hz).

SLOPE — установка крутизны среза (-6 или -12).

GAIN — уровень громкости канала (от -8 до 0).

Rear — настройка фильтра высоких частот задних динамиков:

HP FRQ — настройка среза высоких частот (30-40-50-60-70-80-90-100-120-150-180-220-250 Hz).

SLOPE — установка крутизны среза (-6 или -12).

GAIN — уровень громкости канала (от -8 до 0).

Subwoofer — настройка фильтра низких частот и фазировки сабвуфера:

LP FRQ — настройка среза низких частот (full-30-40-50-60-70-80-90-100-120-150-180-220-250 Hz).

SLOPE — установка крутизны среза (-6 или -12).

PHASE — переключение электрической фазы сабвуфера 0° или 180°.

GAIN — уровень громкости канала (от -8 до 0).

3-WAY

Tweeter — настройка фильтра высоких частот ВЧ динамиков (твитеров):
HP FRQ — настройка среза высоких частот (1-1,6-2,5-4-5-6,3-8-10-12,5 kHz).
SLOPE — установка крутизны среза (-6 или -12).
PHASE — переключение электрической фазы 0° или 180°.
GAIN — уровень громкости канала (от -8 до 0).

Mid range — настройка фильтра высоких и низких частот СЧ/ВЧ динамиков:
HP FRQ — настройка среза высоких частот (full-30-40-50-60-70-80-90-100-120-150-180-220-250 Hz).
HP SLOPE — установка крутизны среза (-6 или -12).
LP FRQ — настройка среза низких частот (full-1-1,6-2,5-4-5-6,3-8-10-12,5 kHz).
LP SLOPE — установка крутизны среза (-6 или -12).
PHASE — переключение электрической фазы 0° или 180°.
GAIN — уровень громкости канала (от -8 до 0).

Woofers — настройка фильтра низких частот и фазировки сабвуфера:
LP FRQ — настройка среза низких частот (full-30-40-50-60-70-80-90-100-120-150-180-220-250 Hz).
SLOPE — установка крутизны среза (-6 или -12).
PHASE — переключение электрической фазы сабвуфера 0° или 180°.
GAIN — уровень громкости канала (от -8 до 0).

Delay setting

Поклонная настройка времени задержки сигнала в миллисекундах: от 0 до 25 мс с шагом 0,1 мс.

Car type

Выбор типа автомобиля, в котором установлена акустическая система (нет, компактный, полноразмерный седан или хэтчбек, универсал, минивен, внедорожник, микроавтобус).

DISPLAY (Настройки дисплея)

Настройка параметров дисплея и кнопок: *COLOR SELECT* — настройка цвета подсветки по каналу RGB — красный, зелёный, синий, *SPECTRUM* (вкл./выкл.), *ID3 TAG* (вкл./выкл. отображения ID3 тегов), *VERSION* (просмотр текущей версии ПО).

TUNER (Настройки радио)

Настройка параметров радио: *LOCAL SEEK* — включение локального поиска; *MONO SET* — включение моно режима; *REGIONAL* — выбор региона вещания Europe, USA, Asia, Russia; *RDS* включение текстовых сообщений; *TA* — включение сообщений о дорожном движении; *AF* — переход на частоты с более устойчивым сигналом.

CLOCK (Настройка часов)

CLOCK FORMAT — выбор формата времени, *CLOCK ADJUST* — настройка часов. *DATA FORMAT* — выбор формата даты. *DATA SET* — настройка даты. *CLOCK DISPLAY* — отображение времени.

BEEP (Звук кнопки)

Отключение звуков кнопок.

ANIMATION (Анимация)

Включение и настройка интервала задержки до воспроизведения анимации (нет, 15, 30 сек, 1, 2, 4 минуты).

DEMO MODE (Демо режим)

Выключение демо режима.

Внимание! Большую часть настроек можно выполнить на смартфоне в удобном мобильном приложении для Android или iOS.

РАДИО

Выбор региона

Нажмите кнопку ручки регулировки громкости **(2)** для перехода к выбору региона вещания: EU (Европа), US (США), AS (Азия), RU (Россия).

Выбор диапазона

Нажимайте на кнопку **BAND (3)**, чтобы переключать диапазоны радио в следующем порядке: FM1, FM2, FM3, AM1, AM2.

Сохранение и воспроизведение радиостанций

- Нажмите и удерживайте одну из цифровых кнопок **1–6**, чтобы сохранить текущую радиостанцию.
- Нажмите на одну из цифровых кнопок **1–6**, чтобы включить сохраненную радиостанцию.

Для каждого диапазона можно сохранить по 6 радиостанций в памяти устройства, всего — 18 FM и 12 AM радиостанций.

Ручной поиск радиостанций

В режиме радио нажмите и удерживайте кнопку **>>|** или **|<<**, чтобы перейти в режим ручной настройки радио.

- Нажимайте кнопку **>>|** или **|<<**, чтобы пошагово менять частоту.
- Удерживайте кнопку **>>|** или **|<<** для ускоренного поиска.

Быстрый поиск радиостанций

В режиме радио нажимайте кнопку **>>|** или **|<<**, чтобы быстро настраивать станции с уверенным сигналом.

Автоматическое сохранение радиостанций

Нажмите и удерживайте кнопку **AS (7)** не менее двух секунд, чтобы приемник выполнил быстрый поиск и автоматически занес в память 18 FM и 12 AM радиостанций с сильным сигналом.

USB

Подключите USB-источник к разъему на лицевой панели ресивера. Автоматически начнется воспроизведение MP3/WMA и других музыкальных файлов вашего источника. От USB-порта ресивера также можно заряжать ваше мобильное устройство. Сила тока составляет 1 ампер.

Переключение треков

В режиме воспроизведения с USB нажимайте кнопку **>>|** или **|<<<** для перехода к следующему или предыдущему треку.

Перемотка

В режиме воспроизведения с USB нажимайте и удерживайте кнопку **>>|** или **|<<<** для перемотки вперед или назад текущего трека.

Воспроизведение/пауза

Нажмите кнопку **▶/||**, чтобы остановить воспроизведение, нажмите еще раз, чтобы возобновить воспроизведение трека.

Сканирование MP3-файлов

В режиме USB нажмите кнопку **INT (9)**, чтобы последовательно воспроизвести по 10 секунд каждого трека источника. Нажмите кнопку **INT (9)** еще раз, чтобы остановить сканирование.

Повтор

Нажимайте кнопку **RPT (10)**, чтобы последовательно переключать режимы повтора:

RPT FLD — повтор воспроизведения всех файлов текущей папки,
RPT ALL — повтор воспроизведения всех файлов источника,
RPT ONE — повтор воспроизведения текущего файла.

Произвольный порядок воспроизведения

Нажмите кнопку **RDM (11)**, чтобы включить произвольный порядок воспроизведения треков, для выключения нажмите еще раз.

Переключение папок и треков источника

Нажимайте кнопку **☑** или **☒**, чтобы переключаться на следующую или предыдущую папку источника. Функция доступна, если источник содержит минимум две папки.

Нажимайте и удерживайте кнопку **☑** или **☒**, чтобы перемещаться на 10 треков вперед или назад.

BLUETOOTH

Сопряжение с телефоном

Перед использованием ресивера совместно с телефоном необходимо подключить ваш телефон к ресиверу по Bluetooth.



1. Включите функцию Bluetooth на вашем мобильном устройстве.
2. Найдите на вашем мобильном устройстве в списке доступных Bluetooth-подключений «NQ721BE» и подключитесь к нему.
3. После успешного соединения индикатор BT на экране ресивера перестанет моргать, а аудио-сигнал с вашего телефона (звонки или музыка) будут автоматически воспроизводиться на аудиосистеме автомобиля.

Для уточнения параметров Bluetooth вашего мобильного устройства обратитесь к инструкции по эксплуатации вашего устройства.

Исходящий звонок

Чтобы совершить звонок по громкой связи, наберите номер или вызовите абонента на вашем телефоне.

Вызов на последний набранный номер

Нажмите и удерживайте кнопку  (5) на ресивере, чтобы позвонить на последний номер в списке исходящих звонков вашего телефона. Нажмите кнопку  (5) на ресивере, чтобы активировать функцию Siri.

Прием входящего звонка

При поступлении входящего звонка на экране ресивера отобразится номер звонящего. Нажмите кнопку  (5) на ресивере, чтобы ответить.

Сброс или завершение звонка

Чтобы сбросить входящий звонок или закончить разговор, нажмите и удерживайте кнопку  (5) на ресивере.

Переключение между телефоном и громкой связью

Во время звонка нажмите кнопку  (5) на ресивере, чтобы перевести аудио-сигнал с громкой связи на ваш телефон или с телефона на аудио-систему автомобиля.

Регулировка громкости

Во время звонка вращайте ручку регулировки громкости на ресивере, чтобы отрегулировать уровень громкости. Нажмите кнопку , чтобы приглушить звук.

BLUETOOTH МУЗЫКА (A2DP)

Ресивер поддерживает протокол передачи аудио по Bluetooth A2DP. При активном подключении вы сможете воспроизводить музыку с вашего телефона на аудио-системе автомобиля.

Вы сможете управлять воспроизведением кнопками ресивера:

- Чтобы переключать треки нажимайте >>I или I<<<
- Чтобы остановить или продолжить воспроизведение нажмите ►/II.

AUX

Подключите внешний источник воспроизведения через разъем 3,5 мм.

СБРОС

Нажмите кнопку **RESET (20)** для возврата к заводским настройкам.

ПРИЛОЖЕНИЕ ДЛЯ СМАРТФОНА

Вы можете управлять ресивером NQ722BD со своего смартфона на Android или IOS с помощью официального приложения NAKAMICHI.



- Установите приложение Nakamichi из Google Play или App Store.
- Подключите смартфон к ресиверу по Bluetooth.
- Запустите приложение, чтобы управлять ресивером.

ХАРАКТЕРИСТИКИ

Общие

Напряжение:	DC 12 В
Максимальная мощность:	4×50 Вт
Сопротивление динамиков:	4–8 Ом
Размеры:	178×108×50 мм
Вес:	0,5 кг
Предохранитель:	10 А

Радио

Диапазон частот FM:	87,5 МГц – 108 МГц
Диапазон частот AM:	522 МГц – 1620 кГц

USB

Аудио-форматы:	MP3/WMA/FLAC
Тип USB:	2.0
Напряжение:	5 В/1 А

Bluetooth

Профили:	A2DP, AVRCP, HFP
Частота:	2,4 ГГц

Аудио

Диапазон частот	20 – 20000 Гц
Напряжение на выходах RCA	6 × 5,5 В
Кроссовер	30 – 12500 Гц, 6 – 12 дБ/окт.
Эквалайзер	28 полос, 32 – 20000 Гц; добротность 1 – 3,5; усиление -9 – +9 дБ с шагом 0,1 дБ
Поворот фазы	0 / 180°
Временные задержки	0 – 25 мс

СХЕМА ПОДКЛЮЧЕНИЯ

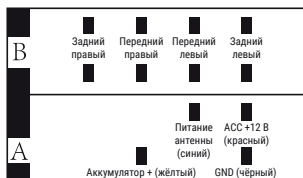

B
 зелёный – задний левый +
 зелено-чёрный – задний левый -
 белый – передний левый +
 бело-чёрный – передний левый -
 серый – передний правый +
 серо-чёрный – передний правый -
 фиолетовый – задний правый +
 фиолетово-чёрный – задний правый -

A
 красный – + ACC (при включённом зажигании)
 чёрный – GND (масса)
 синий – +12 В (питание антенны/усилителя)
 жёлтый – +12 В (аккумулятор)

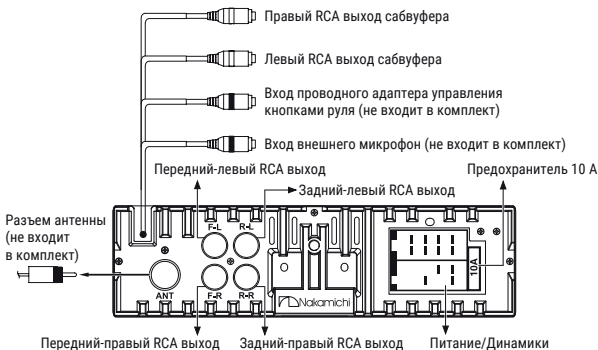



Nakamichi®

nakamichi.ru

EAC