



CDM-7892R

**CD-плеер / ресивер
FM / MW / LW / RDS**

Руководство по эксплуатации



<http://www.a-security.brn.ru>

Пожалуйста, ознакомьтесь с данным руководством перед началом эксплуатации аппарата.

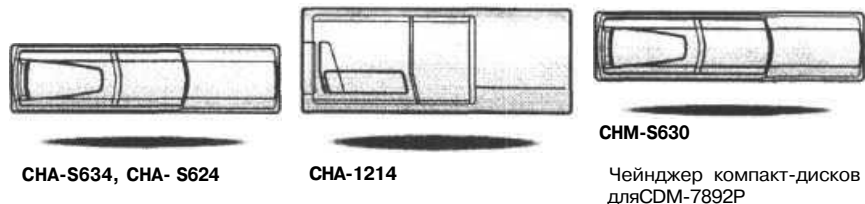

Благодаря чейнджерам компакт-дисков Alpine вы получите дополнительное наслаждение!

Больше музыки с чейнджерами компакт-дисков Alpine!

CHA-S634 представляет собой высококачественный чейнджер на 6 дисков с новым преобразователем M DAC, возможностью воспроизведения дисков формата CD-R/RW и MP3 и совместимый с CD-текстом. CHA-1214, совместимый с Ai-NET, вмещает 12 дисков. CHM-S630 с шиной M-Bus - сверхкомпактный чейнджер на 6 дисков с возможностью воспроизведения дисков формата CD-R/RW.

ПРИМЕЧАНИЕ

Модель CHA-S634 может подсоединяться к оборудованному шиной M-Bus головному модулю с помощью приобретенного дополнительно совместимого с M-Bus/Ai-NET кабеля (KCA-130B).

Содержание



МЕРЫ ПРЕДОСТОРОЖНОСТИ

МЕРЫ ПРЕДОСТОРОЖНОСТИ..... 5



Основные операции

| | |
|--|----|
| Снятие передней панели..... | 7 |
| Установка передней панели..... | 8 |
| Инициализация системы..... | 8 |
| Включение и выключение питания..... | 9 |
| Регулировка наклона дисплея..... | 9 |
| Регулировка громкости / баланса «левый-правый» / баланса «фронт-тыл» / возврат в режим заводских установок (DEFEAT)..... | 10 |
| Функция мгновенного приглушения звука..... | 10 |
| Включение и выключение индикации уровня звука..... | 10 |
| Регулировка баса..... | 11 |
| Регулировка высоких частот..... | 12 |
| Настройка встроенного кроссовера..... | 12 |
| О временной коррекции..... | 13 |
| Фокусировка баса..... | 15 |
| Временная коррекция..... | 17 |
| Настройка функции MX..... | 18 |

23 Кабель - усилитель DIN (поставляется с чейнджером компакт-дисков)

ПРИМЕЧАНИЕ:

Более ранние модели чейнджеров компакт-дисков Alpine выпускались со стандартными DIN разъемами прямого типа. В тех случаях, где разъемы L - типа могут упростить процедуру установки, можно использовать адаптер 4910 Alpine (приобретается отдельно).

pine (приобретается отдельно).

24 RCA разъемы для подсоединения сабвуферного выхода

Красный - правый, белый - левый.

25 RCA разъемы для подсоединения выходов тыловых динамиков

Красный - правый, белый левый.

26 RCA разъемы для подсоединения выходов фронтальных динамиков

Красный - правый, белый - левый

27 Кабель - удлинитель RCA (приобретается отдельно).

Для предотвращения внешних шумов в вашей аудио системе придерживайтесь следующих правил.

- Аудио система и относящиеся к ней соединительные кабели должны располагаться не менее, чем на расстоянии 10см от жгута электрической системы автомобиля.
- Располагайте провода питания как можно дальше от всей остальной проводки.
- Надежно подсоединяйте заземляющий провод только к неокрашенной металлической поверхности шасси автомобиля (при необходимости отскоблите слой краски).
- Если вы дополнительно приобрели шумоподаватель, подсоедините его как можно дальше от аудио системы. Ваш дилер Alpine может предложить вам одну из моделей шумоподавателей Alpine, поэтому обращайтесь к нему за более подробной информацией.
- Ваш дилер Alpine прекрасно осведомлен о том, какими способами можно предотвратить шумовые помехи, поэтому вы можете получить у него консультацию по этому вопросу.

- ① **Антенный ISO штекер**
- ② **Гнездо антенны**
Соедините с прилагаемым антенным ISO штекером.
- ③ **Входной провод аудио прерывателя (Розовый / Черный)**
Подсоедините этот провод к выходу аудио интерфейса радиотелефона, с помощью которого обеспечивается закорачивание на массу при получении телефонного вызова. При подсоединении устройства, снабженного прерывателем, громкость системы автоматически приглушается при получении с данного устройства прерывающего сигнала.
- ④ **Провод дистанционного включения (Синий/Белый)**
Соедините этот провод с проводом дистанционного включения вашего усилителя мощности или процессора сигналов.
- ⑤ **Провод прерывания питания (Зажигание) (Красный)**
Подсоединяйте этого провод к открытому зажиму блока плавких предохранителей автомобиля или к любому другому неиспользуемому источнику питания, обеспечивающему (+) 12 В, только при включенном зажигании или положении аудио доступа.
- ⑥ **Провод к автоматической антенне (Синий)**
Подсоедините этот провод к зажиму + В вашей автоматической антенны (если имеется)
ПРИМЕЧАНИЕ:
Этот провод предназначен только для управления автоматической антенны автомобиля. Не используйте его для включения усилителя мощности, процессора сигналов и т.п.
- ⑦ **Провод заземления (Черный)**
Подсоедините этот провод к качественному заземлителю на шасси автомобиля. Удостоверьтесь, что в точке подсоединения провод соприкасается с неокрашенной металлической поверхностью и что подсоединение выполнено надлежащим образом, с использованием прилагаемого металлического шурупа.
- ⑧ **Патрон плавкого предохранителя (15А)**
- ⑨ **Провод питания (Желтый)**
Подсоедините этот провод к положительной (+) клемме аккумуляторной батареи.
- ⑩ **Разъем питания ISO**
- ⑪ **Разъем для подключения интерфейсного блока дистанционного управления**
Для подсоединения к интерфейсному блоку дистанционного управления.
- ⑫ **DIN разъем**
Соедините этот разъем с DIN разъемом на чейнджере компакт-дисков.
- ⑬ **Разъем питания**
- ⑭ **К выходу левого тылового (+) динамика (Зеленый)**
- ⑮ **К выходу левого тылового (-) динамика (Зеленый/Черный)**
- ⑯ **К выходу левого фронтального (+) динамика (Белый)**
- ⑰ **К выходу левого фронтального (-) динамика (Белый/Черный)**
- ⑱ **К выходу правого фронтального (-) динамика (Серый/Черный)**
- ⑲ **К выходу правого фронтального (+) динамика (Серый)**
- ⑳ **К выходу правого тылового (-) динамика (Фиолетовый/Черный)**
- ㉑ **К выходу правого тылового (+) динамика (Фиолетовый)**
- ㉒ **ISO разъем (выход динамика)**

Радиоприемник

| | |
|--|----|
| Ручная настройка..... | 19 |
| Настройка в режиме автоматического поиска..... | 19 |
| Сохранение радиостанций в памяти вручную..... | 20 |
| Автоматическое сохранение радиостанций в памяти..... | 20 |
| Настройка на станции, сохраненные в памяти..... | 21 |

Работа в режиме RDS

| | |
|--|----|
| Установка режима RDS и прием RDS-станций..... | 21 |
| Вызов предварительно установленных RDS-станций..... | 22 |
| Прием региональных (местных) RDS-станций..... | 22 |
| Прием информации о дорожном движении..... | 23 |
| Настройка PTY (по типу программы)..... | 23 |
| Прием информации о дорожном движении во время прослушивания компакт-диска или радиопередачи..... | 24 |
| Приоритет приема новостей..... | 25 |

Проигрыватель компакт-дисков

| | |
|---|----|
| Открытие и закрытие откидывающегося дисплея..... | 25 |
| Воспроизведение..... | 26 |
| Музыкальный сенсор (Пропуск звуковых дорожек)..... | 27 |
| Функция быстрого перехода..... | 28 |
| Повторное воспроизведение..... | 28 |
| M.I.X. (Воспроизведение в случайном порядке)..... | 28 |
| Просмотр программ..... | 29 |
| Управление чейнджером компакт-дисков (приобретается дополнительно)..... | 29 |

Режимы настройки

| | |
|--|----|
| Выравнивание уровней сигнала источников..... | 30 |
| Переключение режимов тюнера..... | 30 |
| Включение/выключение сабвуфера..... | 31 |
| Настройка шага частоты..... | 31 |
| Подключение дополнительного источника (режим AUX)..... | 32 |
| Демонстрационный режим..... | 32 |

Справочная информация

| | |
|--|----|
| Возможные неполадки и способы их устранения..... | 33 |
| Технические характеристики..... | 36 |

Установка и подсоединения

| | |
|----------------------------|----|
| Предостережения..... | 37 |
| Меры предосторожности..... | 38 |
| Установка..... | 39 |
| Подсоединения..... | 41 |

 **ПРЕДУПРЕЖДЕНИЕ**

 **ПРЕДУПРЕЖДЕНИЕ**

Данный символ предупреждает пользователя о наличии важных инструкций по эксплуатации. Несоблюдение данных инструкций может привести к травме или смертельному исходу.

НЕ ОТВЛЕКАЙТЕ ВАШЕ ВНИМАНИЕ НА УПРАВЛЕНИЕ СИСТЕМОЙ ВО ВРЕМЯ ДВИЖЕНИЯ.

Управление некоторыми функциями данной системы во время движения может отвлекать внимание водителя от дороги и стать причиной несчастного случая. Поэтому управление аппаратом необходимо осуществлять после полной остановки автомобиля в безопасном месте.

УСТАНОВЛИВАЙТЕ ТАКОЙ УРОВЕНЬ ГРОМКОСТИ, ПРИ КОТОРОМ ВЫ МОЖЕТЕ СЛЫШАТЬ ВНЕШНИЕ ШУМЫ ВО ВРЕМЯ ДВИЖЕНИЯ.

Несоблюдение этого требования может стать причиной несчастного случая.

ЗАПРЕЩАЕТСЯ РАЗБИРАТЬ ИЛИ МОДИФИЦИРОВАТЬ ДАННЫЙ АППАРАТ.

Данные действия могут привести к несчастному случаю, возгоранию или поражению электрическим током.

УСТАНОВЛИВАЙТЕ СИСТЕМУ ТОЛЬКО В АВТОМОБИЛЯХ С 12 В ОТРИЦАТЕЛЬНОМ (-) ЗАЗЕМЛЕНИЕМ.

(В случае сомнений проконсультируйтесь у вашего дилера).

Невыполнение этого требования может стать причиной возгорания и т.п.

ХРАНИТЕ НЕБОЛЬШИЕ ПРЕДМЕТЫ, НАПРИМЕР, БАТАРЕЙКИ ВНЕ ДОСЯГАЕМОСТИ ДЕТЕЙ.

В том случае, если они будут проглочены, немедленно обратитесь к врачу.

ПРИ ЗАМЕНЕ ПРЕДОХРАНИТЕЛЕЙ ИСПОЛЬЗУЙТЕ АНАЛОГИЧНЫЕ ПО НОМИНАЛУ.

В противном случае, может произойти возгорание или поражение электрическим током.

НЕ ПЕРЕКРЫВАЙТЕ ВЕНТИЛЯЦИОННЫЕ ПРОРЕЗЫ И ПАНЕЛИ РАДИАТОРА.

Подобные действия могут стать причиной внутреннего перегрева и возгорания.

ПОДКЛЮЧАЙТЕ СИСТЕМУ ТОЛЬКО К ИСТОЧНИКУ ПОСТОЯННОГО ТОКА 12В.

Использование иных источников питания может стать причиной возгорания, электрического удара и прочих повреждений.

НЕ ДОПУСКАЙТЕ ПОПАДАНИЯ РУК, ПАЛЬЦЕВ И ПОСТОРОННИХ ПРЕДМЕТОВ В ЗАГРУЗОЧНЫЕ ПАЗЫ ИЛИ ЗАЗОРЫ.

Подобные действия могут стать причиной несчастного случая или вывода из строя вашего устройства.

Подсоединение

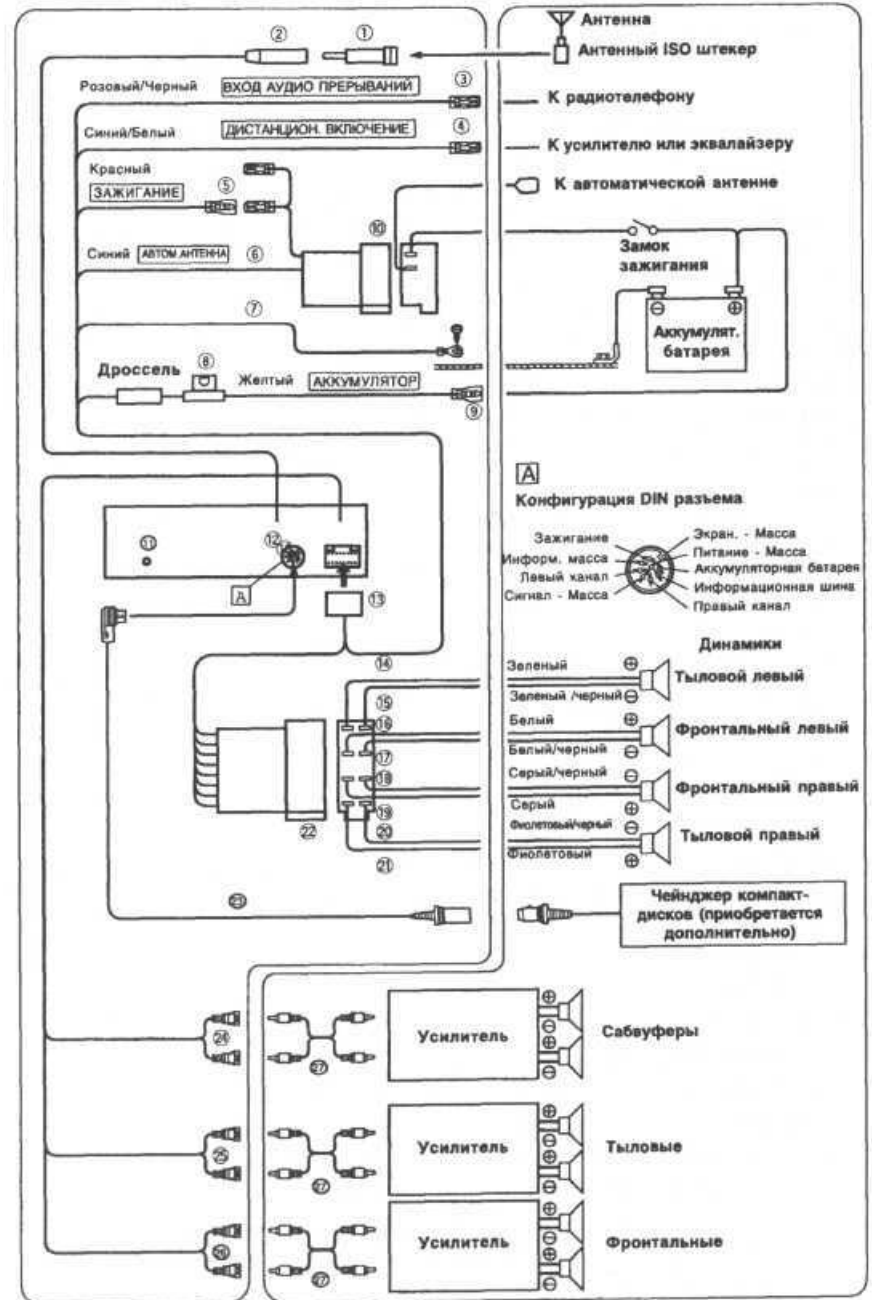

ПРИМЕЧАНИЕ:

При монтаже корпуса используйте соответствующие винты*.

- 3 Установите, CDM-7892R в приборную панель. По завершении установки убедитесь, что стопорные штифты переведены в нижнее положение. Для этого плотно прижмите магнитоу и отогните штифты вниз с помощью небольшой отвертки. Это обеспечит надежную фиксацию вашей системы в приборной панели. Затем установите съемную переднюю панель.

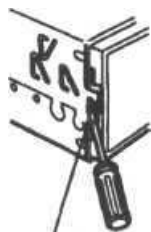

Стопорный штифт

Демонтаж системы

1. Снимите съемную переднюю панель.
2. С помощью небольшой отвертки (или аналогичного инструмента) переведите стопорные штифты в верхнее положение (см. рис. 3). По завершении разблокировки каждого из штифтов, слегка вытяните систему из монтажной коробки, чтобы убедиться в возможности демонтажа системы.
3. Вытяните систему из приборной панели до конца.

<ЯПОНСКИЕ АВТОМОБИЛИ>

Передняя рамка

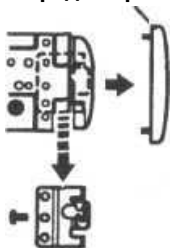

CDM-7892R

Винты (M5x8) (прилагаются)

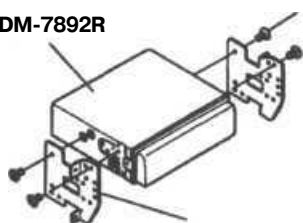

Монтажная рамка



ВНИМАНИЕ

Данный символ предупреждает пользователя о наличии важных инструкций по эксплуатации. Несоблюдение требований данных инструкций может привести к травме или выходу из строя вашего устройства.

В СЛУЧАЕ НЕИСПРАВНОСТИ НЕМЕДЛЕННО ПРЕКРАТИТЕ ЭКСПЛУАТАЦИЮ АППАРАТА.

Несоблюдение данных инструкций может привести к несчастному случаю или травме. Верните автомагнитоу вашему авторизованному дилеру Alpine или в ближайший сервисный центр Alpine.



МЕРЫ ПРЕДОСТОРОЖНОСТИ

Система тепловой защиты

Перед включением аппарата, убедитесь, что температура в салоне автомобиля находится в пределах между +60°C (+140°F) и -10°C (+14°F).

Конденсация влаги

Во время воспроизведения компакт-диска вы можете уловить колебания звука, вызванные конденсацией. В этом случае извлеките диск из приемного устройства и выждите около одного часа до полного испарения влаги.

Поврежденные диски

Не пытайтесь воспроизвести треснувшие, поцарапанные или деформированные диски. Использование некачественного диска может сильно повредить механизм воспроизведения.

Уход

При возникновении проблем не пытайтесь починить аппарат собственными силами. Верните его дилеру "Alpine" или отнесите в ближайшую Сервисную службу "Alpine" для его ремонта.

Никогда не производите следующих действий:

Не пытайтесь задержать движение диска или вытянуть его обратно во время автоматической загрузки диска в приемное устройство проигрывателя компакт-дисков.

Не пытайтесь вставить диск, если отключено электропитание системы.



Установка дисков

В ваш проигрыватель компакт-дисков можно одновременно установить только один диск. Не пытайтесь загрузить более одного диска.

Диск должен загружаться в аппарат этикеткой вверх. Ваш проигрыватель автоматически вытолкнет диск наружу при его неправильной загрузке. Если проигрыватель продолжает выталкивать правильно установленный диск, нажмите на кнопку сброса (RESET) острым предметом, например, шариковой ручкой.

При движении по очень плохой дороге во время воспроизведения записи могут появляться пропуски, но это не грозит повреждениями проигрывателю или поверхности диска.

Новые диски

При неправильной установке диска или при установке диска с неровными поверхностями, проигрыватель автоматически вытолкнет такой диск наружу.

Если при правильной установке нового диска он был вытолкнут наружу, проведите пальцем по внешнему краю и по краю центрального отверстия диска. Маленькие неровности или заусеницы могут быть причиной сбоев в процессе загрузки диска.

Чтобы устранить заусеницы, проведите по внешнему краю диска и по краю центрального отверстия шариковой ручкой или подобным предметом, затем вставьте диск обратно в приемное устройство.

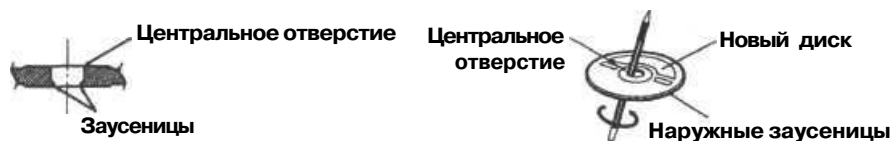

Диски нестандартной конфигурации

Используйте только круглые диски.

Никогда не пользуйтесь дисками иной конфигурации, так как это может привести к выходу из строя механизма вашего аппарата.



Место установки

Не устанавливайте CDM-7892R в местах, подверженных воздействию следующих факторов:

- прямого солнечного света и жары;
- высокой влажности и воды;
- чрезмерной запыленности;
- сильной вибрации.

Обращение со съемной передней панелью

- Не подвергайте панель воздействию дождя или влаги.
- Предохраняйте панель от падения и от ударов.

Правильное обращение с компакт-дисками

При использовании диска не роняйте его. Держите диск таким образом, чтобы не оставлять отпечатки пальцев на его поверхности. Не приклеивайте пленку, бумагу или самоклеющиеся наклейки на диск. Не пишите на диске.



Чистка диска

Отпечатки пальцев, пыль и грязь на поверхности диска могут привести к пропускам во время воспроизведения. Для чистки диска, протрите его поверхность мягкой чистой тканью в направлении от центра к внешнему краю. При сильном загрязнении поверхности диска смочите ткань в слабом растворе моющего средства.



ВАЖНО

Пожалуйста, впишите серийный номер вашего аппарата в данную таблицу и сохраните ее для последующего использования. Табличка с серийным номером расположена на нижней панели системы.

СЕРИЙНЫЙ НОМЕР:

ДАТА УСТАНОВКИ:

СПЕЦИАЛИСТ ПО УСТАНОВКЕ:

МЕСТО ПОКУПКИ: _____

Установка



Снимите переднюю панель (см. стр. 7). Отделите монтажную коробку от вашей системы (см. ниже). Установите монтажную коробку в приборную панель.

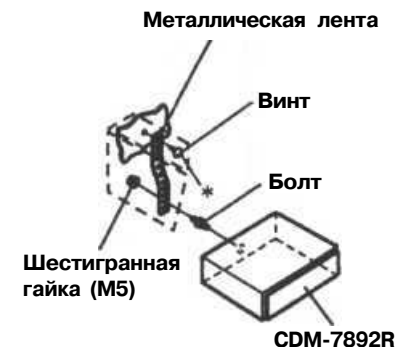

Если ваш автомобиль оборудован кронштейном, верните длинный шестигранный болт в заднюю панель CDM-7892R и установите на него резиновую заглушку. В случае отсутствия в вашем автомобиле приспособлений для монтажа автомагнитолы, закрепите вашу систему с помощью металлической ленты (в комплект поставки не входит). Подсоедините все провода в соответствии со схемой, приведенной в разделе "Подсоединения".



ПРЕДУПРЕЖДЕНИЕ

ПРОЦЕДУРЫ ПОДСОЕДИНЕНИЯ И УСТАНОВКИ РЕКОМЕНДУЕТСЯ ВЫПОЛНЯТЬ СИЛАМИ СПЕЦИАЛИСТОВ.

Выполнение подсоединений и установки данной системы требует наличие специальных навыков и опыта. Поэтому с целью обеспечения безопасности проконсультируйтесь с вашим дилером по данному вопросу.

ИСПОЛЬЗУЙТЕ ТОЛЬКО СПЕЦИАЛЬНЫЕ ПРИНАДЛЕЖНОСТИ И УСТАНОВЛИВАЙТЕ ИХ ОЧЕНЬ ТЩАТЕЛЬНО.

Используйте только специальные принадлежности. Использование не предназначенных для этих целей принадлежностей может привести к выходу системы из строя или ненадежному монтажу системы.

ПРОКЛАДЫВАЙТЕ КАБЕЛИ ТАКИМ ОБРАЗОМ, ЧТОБЫ ОНИ НЕ ИЗГИБАЛИСЬ И НЕ ЗАЩЕМЛЯЛИСЬ ОСТРЫМИ МЕТАЛЛИЧЕСКИМИ КРОМКАМИ.

Прокладывайте кабели и проводку как можно дальше от подвижных металлических деталей (например, направляющих для выдвигания сидений) или острых или заостренных кромок.

Это поможет предотвратить изгибы и повреждение проводки. Если кабели проложены через отверстие в металле, используйте резиновые втулки для сохранения целостности изоляционной оплетки кабеля при его трении об острую кромку отверстия.

НЕ УСТАНОВЛИВАЙТЕ СИСТЕМУ В МЕСТАХ С ВЫСОКОЙ ВЛАЖНОСТЬЮ ИЛИ ЗАПЫЛЕННОСТЬЮ.

Не устанавливайте систему в местах с высоким уровнем влажности или запыленности. Влага или пыль могут стать причиной выхода системы из строя.

Меры предосторожности

- Во избежание короткого замыкания, удостоверьтесь, что перед подсоединением вашего CDM-7892R кабель отсоединен от отрицательного (-) полюса аккумуляторной батареи.
- Проверьте правильность подсоединения проводов с цветовой маркировкой в соответствии с диаграммой. Невыполнение этого требования может привести к сбоям в работе устройства и / или выходе из строя электрической системы вашего автомобиля.
- Будьте особенно осторожны во время подсоединения проводов к электрической системе вашего автомобиля. Во избежание ошибки проверьте, что вы не используете проводку компонентов, установленных на заводе-изготовителе (например, бортового компьютера). При подсоединении CDM-7892R к блоку плавких предохранителей убедитесь в том, что предохранители защитного контура CDM-7892R имеют аналогичный номинал. Невыполнение этого требования может привести к выходу из строя вашего аппарата и/или автомобиля. В случае сомнений проконсультируйтесь у вашего дилера Alpine.
- Для подсоединения к другим устройствам (например, усилителю мощности) через RCA-разъемы, CDM-7892R снабжена гнездами типа RCA. Для подсоединения к другим устройствам вам может потребоваться адаптер. В этом случае обратитесь за помощью к авторизованному дилеру ALPINE.
- Убедитесь, что отрицательные (-) провода акустических систем подсоединены к клемме (-). Никогда не закорачивайте кабели левого и правого каналов динамиков и не замыкайте их на корпус автомобиля.

Принадлежности для диска

В продаже имеются различные принадлежности, предназначенные для защиты поверхности диска и улучшения качества звучания. Однако большинство из них влияет на толщину и/или диаметр диска. Использование подобных принадлежностей может привести к несоответствию диска стандартным техническим характеристикам и создать проблемы при работе проигрывателя. Мы не рекомендуем использование подобных принадлежностей на дисках, воспроизводимых на проигрывателях компакт-дисков «Alpine».



Прозрачная бумага

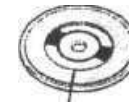

Стабилизатор диска

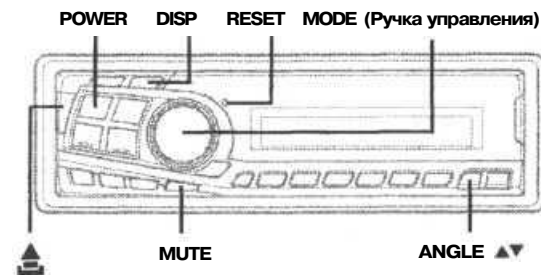

Снятие передней панели

- 1 Отключите питание системы, нажав кнопку **POWER** и удерживая ее в этом положении не менее 3-х секунд.
- 2 Нажимайте кнопку , расположенную с левой стороны, до выхода панели из ее ниши.
- 3 Возьмитесь за левую сторону панели и снимите ее с прибора.

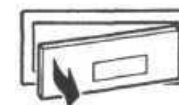

ПРИМЕЧАНИЯ:

- При использовании в нормальных условиях панель управления может нагреваться (в особенности это касается соединительных разъемов). Однако это не является неисправностью.
- Храните панель управления в предназначенном для этой цели специальном футляре.

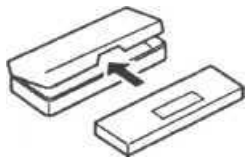

Установка передней панели

- 1 Вначале вставьте правую сторону передней панели в соответствующее гнездо. Совместите паз на передней панели с выступом в нише системы.
- 2 Прижмите левую сторону передней панели к нише системы до ее полной фиксации.

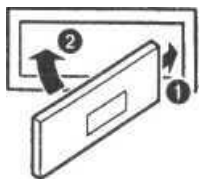

ПРИМЕЧАНИЯ:

- Перед тем, как присоединить переднюю панель, убедитесь в отсутствии грязи и пыли в местах соединения и посторонних предметов между панелью и системой.
- Устанавливайте переднюю панель аккуратно, придерживайте ее за края во избежание случайных нажатий на кнопки.

Возможность управления с помощью пульта ДУ

Вы можете управлять данным устройством с помощью пульта ДУ Alpine (приобретается дополнительно).

За более подробной информацией обращайтесь к авторизованному дилеру Alpine.

Направляйте передатчик пульта ДУ на сенсор дистанционного управления.

Сенсор ДУ

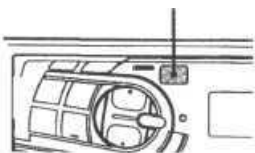

Возможность подключения к интерфейсному блоку дистанционного управления

Вы можете управлять системой с помощью бортового компьютера вашего автомобиля, если произведено подключение интерфейсного блока дистанционного управления "Alpine" (приобретается отдельно). Более подробную информацию вы можете получить у авторизованного дилера "Alpine"

Инициализация системы

Обязательно нажмите на кнопку RESET при первом включении аппарата, после установки CD-чейнджера или другого устройства, а также после замены автомобильного аккумулятора.

Срок службы CD-плеера/ресивера - 5 лет.

ВНИМАНИЕ

**CLASS 1
LASER PRODUCT**

(В основании системы)

Установка и подсоединения

Перед тем, как вы будете устанавливать и подсоединять данную систему, пожалуйста, внимательно ознакомьтесь с содержанием страниц 4-7 данного руководства.



ВНИМАНИЕ

ВЫПОЛНЯЙТЕ ВСЕ ПОДСОЕДИНЕНИЯ ПРАВИЛЬНО.

Неправильные подсоединения могут явиться причиной возгорания или выхода системы из строя.

УСТАНАВЛИВАЙТЕ СИСТЕМУ ТОЛЬКО В АВТОМОБИЛЯХ С 12 В ОТРИЦАТЕЛЬНОМ (-) ЗАЗЕМЛЕНИЕМ.

(В случае сомнений проконсультируйтесь у вашего дилера).

Невыполнение этого требования может стать причиной возгорания и т.п.

ПЕРЕД ПОДКЛЮЧЕНИЕМ ОТСОЕДИНИТЕ КАБЕЛЬ ОТ ОТРИЦАТЕЛЬНОЙ (-) КЛЕММЫ АККУМУЛЯТОРНОЙ БАТАРЕИ.

Невыполнение этого требования может стать причиной поражения электрическим током или травмы, полученной вследствие короткого замыкания.

НЕ ДОПУСКАЙТЕ СОЕДИНЕНИЙ ВНАХЛЕСТКУ ЭЛЕКТРИЧЕСКИХ КАБЕЛЕЙ.

Никогда не оголяйте изоляционную оплетку электрических кабелей для подачи питания на другие устройства. В этом случае может быть превышена предельно допустимая нагрузка по току, в результате чего возможно возгорание или поражение электрическим током.

ПРИ РАССВЕРЛИВАНИИ ОТВЕРСТИЙ НЕ ПОВРЕДИТЕ ТРУБОПРОВОДЫ ИЛИ ПРОВОДКУ.

При рассверливании отверстий в шасси автомобиля для установки системы, примите необходимые меры предосторожности, чтобы не повредить трубопроводы, систему подачи топлива, баки или электрическую проводку. Невыполнение этого требования может привести к возгоранию.

НЕ ИСПОЛЬЗУЙТЕ БОЛТЫ ИЛИ ГАЙКИ ТОРМОЗНОЙ ИЛИ РУЛЕВОЙ СИСТЕМ ДЛЯ ВЫПОЛНЕНИЯ ЗАЗЕМЛЕНИЙ.

НИКОГДА не используйте болты или гайки, установленные в тормозной или рулевой системах, а также баках автомобиля, для выполнения операций по установке и заземлению. В противном случае может выйти из строя система управления автомобилем или произойти возгорание.

НЕ УСТАНАВЛИВАЙТЕ СИСТЕМУ В МЕСТАХ, ГДЕ ОНА МОЖЕТ МЕШАТЬ НОРМАЛЬНОМУ УПРАВЛЕНИЮ АВТОМОБИЛЕМ, НАПРИМЕР, В НЕПОСРЕДСТВЕННОЙ БЛИЗОСТИ ОТ РУЛЕВОГО КОЛЕСА ИЛИ РЫЧАГА ПЕРЕКЛЮЧЕНИЯ ПЕРЕДАЧ.

Это может привести к ухудшению обзора и помехам в управлении автомобилем, что может стать причиной аварийной ситуации на дорогах.

Технические характеристики

FM ТЮНЕР

| | |
|---|----------------|
| Диапазон настройки..... | 87,5- 108.0МГц |
| Используемая чувствительность (моно)..... | 0,7 мкВ |
| Избирательность по соседнему каналу..... | 80 дБ |
| Отношение "сигнал/шум"..... | 65 дБ |
| Разделение стереоканалов..... | 35 дБ |

СВ ТЮНЕР

| | |
|--------------------------------------|------------------|
| Диапазон настройки..... | 531 - 1,602 кГц |
| Чувствительность (IEC стандарт)..... | 25,1 мкВ / 28 дБ |

ДВ ТЮНЕР

| | |
|--------------------------------------|------------------|
| Диапазон настройки..... | 153-281 кГц |
| Чувствительность (IEC стандарт)..... | 31,6 мкВ / 30 дБ |

CD-ПРОИГРЫВАТЕЛЬ

| | |
|------------------------------------|-------------------------|
| Частотная характеристика..... | 5-20,000 Гц(± 1 дБ) |
| Неравномерность {% WRMS)..... | Ниже измеримого предела |
| Общие гармонические искажения..... | 0,008% (на 1 кГц) |
| Динамический диапазон..... | 95 дБ (на 1 кГц) |
| Отношение "сигнал/шум"..... | 105 дБ |
| Разделение стереоканалов..... | 85 дБ (на 1 кГц) |

ОПТИЧЕСКИЙ ЗВУКОСНИМАТЕЛЬ

| | |
|----------------------|---------|
| Длина волны..... | 795 нм |
| Мощность лазера..... | класс 1 |

ОБЩИЕ ХАРАКТЕРИСТИКИ

| | |
|--|---------------------------------|
| Требования к источнику питания..... | 14,4 В DC (допускается 11-16 В) |
| Максимальная выходная мощность..... | 50 Вт x 4 |
| Максимальное напряжение на выходе сабвуфера..... | 4 В / 10 кОм |
| Напряжение на выходе..... | 2В/10кОм |
| Бас..... | ± 14 дБ на 60 Гц |
| Высокие частоты..... | ± 14 дБ на 10 кГц |
| Вес..... | 1,5 кг |

РАЗМЕРЫ КОРПУСА

| | |
|--------------|---------|
| Ширина..... | 178 мм |
| Высота..... | 50 мм |
| Глубина..... | 155 мм] |

РАЗМЕРЫ ПАНЕЛИ УПРАВЛЕНИЯ

| | |
|--------------|--------|
| Ширина..... | 170 мм |
| Высота..... | 46 мм |
| Глубина..... | 18 мм |

В соответствии с проводимой политикой постоянного совершенствования технических характеристик и дизайна, возможно внесение изменений без предварительного уведомления.

Срок службы аппарата - 5 лет.

- 1 Убедитесь, что питание аппарата отключено. Если питание включено, выключите его, нажав кнопку **POWER** и удерживая ее в нажатом положении не менее 3 секунд.
- 2 Нажмите на кнопку **RESET**, используя шариковую ручку или другой заостренный предмет.



О демонстрационном режиме

Этот аппарат оснащен функцией демонстрации. Вскоре после инициализации аппарата или при первом его включении автоматически активизируется демонстрационный режим. О том, как отключить данный режим, изложено в разделе «Демонстрационный режим» на странице 32.

Включение и выключение питания

- 1 Для включения системы нажмите кнопку **"POWER"**.

ПРИМЕЧАНИЕ:

Систему можно включить нажатием любой кнопки, кроме кнопки (▲).

Уровень громкости постепенно увеличивается до значения, установленного перед выключением системы.

Для выключения системы еще раз нажмите и удерживайте не менее 3-х секунд кнопку **"POWER"**.

ПРИМЕЧАНИЕ:

При первом включении системы уровень громкости принимает значение 12.

Регулировка угла наклона дисплея



Откидывающийся дисплей может фиксироваться под тремя различными углами в зависимости от предпочтений пользователя.

- 1 Нажмите кнопку **ANGLE ▲ ▼**, чтобы изменить угол наклона дисплея.

ПРИМЕЧАНИЯ

- Дисплей закрывается через полминуты после выключения зажигания.
- Выбранный угол наклона дисплея сохраняется в памяти. Нет необходимости повторно настраивать угол наклона при следующем включении питания.

ВНИМАНИЕ

Во избежание повреждений механизма и получения травм не прикасайтесь к дисплею во время его движения, а также не допускайте приближения к нему других предметов. Задняя стенка дисплея при обычных условиях эксплуатации достаточно сильно нагревается, что нормально и не указывает на неисправность. Не касайтесь задней стенки дисплея.

Регулировка Громкости/Баланса «левый-правый»/Баланса «фронт-тыл»/ Возврат в режим заводских установок (DEFEAT)

- 1 Выберите требуемый режим, последовательно нажимая кнопку **MODE (Ручку управления)**. Каждое нажатие переключает режимы в указанной ниже последовательности:

→ Volume -> Subwoofer* -> Balance -> Fader -> Defeat

Диапазоны настройки:

Уровень громкости (VOLUME): 0-35

Баланс «левый-правый» (BALANCE): Лев.(L) 15 ~ Прав.(P) 15

Баланс «фронт-тыл» (FADER): Тыл.(P) 15 ~ Фронт.(F) 15

Сабвуфер (SUBWOOFER): 0 - +15

ПРИМЕЧАНИЯ:

- Если поворотную ручку не повернуть в течение 5 секунд после выбора режимов BALANCE, FADER, DEFEAT и SUBWOOFER, аппарат автоматически перейдет режим регулировки громкости.
 - * Привлечению режима сабвуфера (установка "ON") вы можете отрегулировать его уровень.
- 2 Поворачивайте ручку до тех пор, пока не получите желаемого звучания в каждом из режимов. При установке режима DEFEAT в значение ON, происходит выбор заводских настроек басов и высоких частот. Режим MX при этом будет отключен.



Функция мгновенного приглушения звука

С помощью данной функции обеспечивается возможность мгновенного понижения уровня громкости до 20 дБ.



- 1 Нажмите кнопку **MUTE** для включения режима мгновенного приглушения звука. Уровень аудио сигнала понизится приблизительно до 20 дБ. Повторное нажатие кнопки MUTE возвращает к первоначальному уровню громкости.

Включение и выключение индикации уровня звука

- 1 Используйте кнопку **DISP** для включения или выключения индикации уровня звука.

2. Если после извлечения диска сообщение о сбое не исчезло с дисплея, нажмите кнопку  еще раз. Если сообщение не гаснет даже после нескольких нажатий кнопки  проконсультируйтесь по этому вопросу с дилером Alpine.

Примечание:

Если на дисплее отображается сообщение «ERROR» и нажатие кнопки  не сопровождается извлечением диска, нажмите кнопку сброса Reset (см. стр. 8), а затем нажмите кнопку  еще раз.

Если эти действия не приводят к положительному результату, проконсультируйтесь по этому вопросу с дилером Alpine.

NO DISC

Диск не вставлен в проигрыватель.
Вставьте диск.

Индикации при эксплуатации чейнджера компакт-дисков

HI TEMP

Защитный контур активизирован из-за высокой температуры. Индикатор исчезнет, когда температурный режим установится в пределах рекомендованного диапазона.

ERROR - 01

Неисправность чейнджера компакт-дисков. Свяжитесь с дилером Alpine. Нажмите кнопку извлечения магазина и выньте его. Проверьте индикацию. Снова вставьте магазин. Если вы не можете извлечь магазин, свяжитесь с дилером Alpine.
Невозможность извлечения магазина. Нажмите кнопку извлечения магазина. Если магазин не извлекается, свяжитесь с дилером Alpine.

NO MAGZN

Магазин не вставлен в чейнджер компакт-дисков.
Вставьте магазин.

NO DISC

Нет индикации диска.
Выберите другой диск.

Компакт-диск

Проигрыватель/чейкджер компакт-дисков не функционирует

- Несоответствующий нормальному воспроизведению диска температурный режим (+50°C (+120°F)).
Произведите охлаждение кабины автомобиля (или багажника).

При воспроизведении CD звук "плывет"

- Конденсация влаги в CD-модуле.
Выждите определенное время (около 1 часа) для того, чтобы влага испарилась.

Невозможно загрузить компакт-диск

- В приемное устройство уже загружен компакт-диск.
Извлеките компакт-диск из приемного устройства.
- Компакт-диск неправильно установлен.
- Убедитесь, что компакт-диск установлен согласно инструкциям, приведенным в данном руководстве.

Не работает быстрый переход в прямом или обратном направлении

- Диск поврежден.
Извлеките диск и выбросьте его; использование неисправного диска в вашей системе может повредить его механизм.

Перерывы в звучании вследствие вибрации

- Неправильная установка системы.
- Аккуратно установите систему заново.
- Диск очень загрязнен.
Очистите диск.
- На диске есть царапины.
Замените диск.
- Загрязнены линзы оптического звукоснимателя.
- Не используйте имеющиеся в продаже диски для чистки линз. Проконсультируйтесь по этому вопросу с ближайшим дилером ALPINE.

Перерывы в звучании при отсутствии вибрации

- Загрязненный или поцарапанный диск.
Очистите диск; поврежденный диск необходимо заменить.

Ошибки при выводе на дисплей сообщений (только для штатного проигрывателя компакт-дисков)

- Механическая ошибка.
Нажмите кнопку . После того, как ошибочная индикация исчезла, загрузите компакт-диск еще раз. Если эти действия не приведут к решению проблемы, обратитесь за помощью к ближайшему дилеру Alpine.

Индикации при воспроизведении компакт-дисков

HI TEMP

Защитный контур активизирован из-за высокой температуры.
Индикатор исчезнет, когда температурный режим установится в пределах рекомендованного диапазона.

ERROR

- Неисправность в механизме проигрывателя компакт-дисков.
1. Нажмите кнопку  и выньте диск. Если вы не можете извлечь диск, свяжитесь с дилером Alpine.

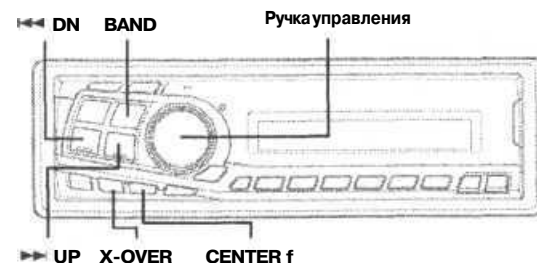

Регулировка баса

Вы можете изменить настройку низкочастотного канала для воссоздания оптимального, на ваш взгляд, тонального баланса.

1. Последовательными нажатиями на кнопку **CENTER f** выберите режим BASS (режим настройки средней частоты басов).

→ BASS → TREBLE → нормальный режим

- 2-1. Настройка средней частоты басов.
Поочередно нажимая кнопку  DN или  UP, выберите требуемое значение средней частоты баса

→ 60Гц → 80Гц → 100Гц → 200Гц

Происходит усиление отображаемых на дисплее низкочастотных диапазонов.

- 2-2. Установка ширины низкочастотной полосы (Q-фактор):

Поочередно нажимая кнопку **BAND**, выберите требуемую ширину низкочастотной полосы:

→ B.Width 1 → B.Width2 → B.Width3 → B.Width4
(Широкая)*-.....•.....->(Узкая)

Происходит изменение отображаемых на дисплее установок ширины низкочастотной полосы от широкой (B.Width!) до узкой (B.Width4).
Выбор широкого диапазона приведет к усилению широкой полосы частот, расположенных выше и ниже средней частоты. Выбор узкого диапазона приведет к усилению частот в окрестности средней частоты.

- 2-3. Установка уровня нижних частот.
Вращая **ручку управления**, выберите желаемый уровень баса (от -7 до +7), усиливая или ослабляя начальную установку.

ПРИМЕЧАНИЯ

- Если в течение 5 секунд не была нажата ни одна из кнопок, режим регулировки баса автоматически сбрасывается.
- Установки баса сохраняются в памяти для каждого из источников (FM, MW (LW) и CD) до тех пор, пока они не будут изменены.
По завершении установок низкочастотного диапазона и ширины низкочастотной полосы для одного из источников (FM, MW(LW) и CD), эти установки автоматически выполняются для всех остальных источников.
- Эта функция не активна, если включен режим возврата к заводским установкам (DEFEAT).

Регулировка высоких частот

Вы можете изменить настройки высокочастотного канала для воссоздания оптимального, на ваш взгляд, тонального баланса.

- 1 Последовательными нажатиями на кнопку **CENTER** f выберите режим TREBLE (режим настройки средней частоты ВЧ диапазона).

→ BASS -> TREBLE -> нормальный режим

- 2-1 Настройка средней частоты ВЧ диапазона:
Поочередно нажимая кнопку **◀◀ DN** или **▶▶ UP**, выберите требуемое значение средней частоты ВЧ диапазона.

→ ЮкГц -> 12.5кГц-> 15кГц -> 17.5кГц

Происходит усиление отображаемых на дисплее высокочастотных диапазонов.

- 2-2 Установка уровня высоких частот.
Вращая **ручку управления**, выберите требуемый уровень высоких частот в диапазоне от -7 до +7, усиливая или ослабляя начальную установку.

ПРИМЕЧАНИЯ

- Если в течение 5 секунд не была нажата ни одна из кнопок, режим регулировки высоких частот автоматически сбрасывается.
- Установки высоких частот сохраняются в памяти для каждого из источников (FM, MW (LW) и CD) до тех пор, пока они не будут изменены.
По завершении установок высокочастотного диапазона для одного из источников (FM, MW(LW) и CD), эта установка автоматически выполняется для всех остальных источников.
- Эта функция не активна, если включен режим возврата к заводским установкам (DEFEAT).

Настройка встроенного кроссовера

Фильтры верхних и нижних частот могут быть настроены в соответствии с вашими предпочтениями.

- 1 Нажмите кнопку **X-OVER** и удерживайте ее в нажатом положении не менее 2 секунд.

Справочная информация

Возможные неполадки и способы их устранения

Если у вас возникла проблема, пожалуйста, ознакомьтесь с разделами приведенного ниже списка. Эти инструкции помогут вам справиться с возникшей проблемой в случае некорректной работы системы. В противном случае, проверьте правильность присоединения других узлов системы или проконсультируйтесь у авторизованного дилера Alpine.

Общие затруднения

Система не функционирует или отсутствует индикация на дисплее

- Отключено зажигание автомобиля.
Если система подключена в соответствии с инструкциями, то она не будет работать при отключенном зажигании автомобиля.
- Неправильное подсоединение проводов электропитания.
Проверьте подсоединение проводов электропитания.
- Перегорел предохранитель.
Проверьте предохранитель в месте подсоединения к системе проводов электропитания; при необходимости замените на исправный.
- Сбой в работе микрокомпьютера, вызванный шумовыми помехами и т.п.
Нажмите кнопку сброса с помощью шариковой ручки или любого другого заостренного предмета.

Радио

Невозможен прием радиостанций

- Отсутствует антенна или отсоединен кабель.
- Убедитесь в правильном присоединении антенны; при необходимости замените антенну или кабель.

Невозможно настроиться на станцию в режиме поиска

- Вы находитесь в зоне слабого сигнала.
- Убедитесь в том, что тюнер установлен в режим DX.
- Если вы находитесь в зоне уверенного приема, антенна может быть не заземлена или неправильно подключена.
Проверьте подсоединение вашей антенны; убедитесь в том, что антенна правильно заземлена в месте ее установки.
- Длина антенны может быть установлена неправильно.
Убедитесь в том, что антенна полностью выдвинута; если она сломана, замените ее на новую.

Шумы при приеме

- Длина антенны может быть установлена неправильно.
Полностью выдвиньте антенну; замените ее, если она сломана.
- Антенна плохо заземлена.
Убедитесь в том, что антенна правильно заземлена в месте ее установки.

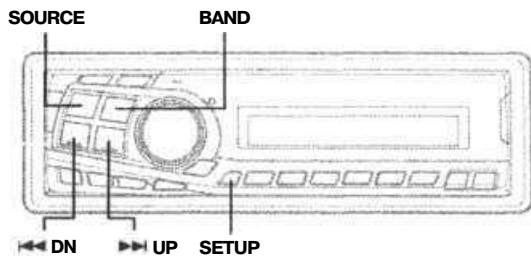

Подключение дополнительных источников (режим AUX)

Вы можете подключить звуковой сигнал теле/видео устройства, подсоединив приобретенный дополнительно M-bus/RCA интерфейсный кабель (КСМ-122В) к данному устройству.

- 1 Нажмите и удерживайте не менее 3-х секунд кнопку «**SETUP**».
- 2 Последовательно нажимая кнопку **DN** или **UP**, выберите режим AUX.
- 3 Каждое нажатие кнопки **BAND** переключает между установками AUX ON (вкл.) и AUX OFF (выкл.).
- 4 Для возврата в режим нормальной эксплуатации нажмите кнопку **SETUP**.
- 5 Для настройки уровня громкости и других параметров вначале нажмите кнопку **SOURCE** и выберите режим AUX, а затем выполните необходимые настройки:

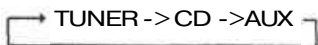

ПРИМЕЧАНИЕ:

Если выбрана установка AUX ON, вы не сможете использовать чейнджер компакт-дисков.

Демонстрационный режим

Аппарат оснащен функцией демонстрации, которая показывает различные режимы дисплея.

- 1 Нажмите кнопку **SETUP** и удерживайте ее в этом положении не менее 3 секунд.
- 2 Используя кнопки **DN** и **UP**, выберите режим «DEMO».
- 3 Включите или отключите режим демонстрации кнопкой **BAND**. При каждом нажатии кнопки BAND на экране дисплея отображается "DEMO ON" (включено) или "DEMO OFF" (выключено).

Если в течение 30 секунд после включения режима демонстрации не будет нажата ни одна кнопка, начнется демонстрация функций дисплея.

ПРИМЕЧАНИЕ

Заводская установка по умолчанию - "DEMO OAT".

- 4 Еще раз нажмите кнопку **SETUP**, чтобы вернуться в обычный режим работы.

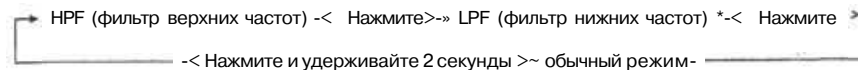

* Если выход сабвуфера данного аппарата выключен, фильтр нижних частот и регулятор фазы будут отключены.

- 2 Используя кнопки **DN** и **UP**, выберите желаемую настройку.

1. HPF (настройка фильтра верхних частот):
FLAT (выключен) <-> 80 Гц <-> 120 Гц <-> 160 Гц

Фильтр пропускает все частоты выше выбранной.

2. LPF (настройка фильтра нижних частот):
FLAT (выключен) 0 80 Гц <-> 120 Гц <-> 160 Гц

Фильтр пропускает все частоты ниже выбранной.
(Доступно только при использовании выхода на сабвуфер.)

ПРИМЕЧАНИЯ

- Если вы отключите питание от аккумулятора, все настройки будут возвращены в заводские значения.
- Если включены фильтры и регуляторы верхних и нижних частот, возможно, вам не удастся усилить звуковой эффект.
- За исключением случаев, когда фильтры верхних и нижних частот выключены, сабвуфер работает в режиме моно.
- Если сабвуфер отключен, фильтр нижних частот и регулировка фазы недоступны
- Если в течение 5 секунд не будет нажато ни одной кнопки, настроечные меню исчезнут, а на экране дисплея появится обычное меню.

О временной коррекции

Расстояние от слушателя до разных динамиков внутри автомобиля сильно варьируется из-за особенностей автомобильного салона. Разница в расстоянии от слушателя до различных динамиков приводит к смещению звукового образа и частотных характеристик. Это обусловлено разными задержками при достижении звуком левого и правого уха слушателя. Для коррекции этого явления CDM-7892R может задерживать аудио сигнал, поступающий на ближайшие к слушателю динамики, создавая таким образом ощущение удаленности этих динамиков. Слушатель может быть помещен на одинаковом расстоянии от левых и правых динамиков и получит оптимальный звуковой образ. Настройка производится для каждого динамика с шагом 0.1 мс.

Пример 1. Зона прослушивания - левое переднее сиденье

Установите большое значение задержки левого фронтального динамика и нулевое или небольшое для правого тылового. Ниже приведены расчеты значения временной коррекции для левого фронтального динамика в случае, изображенном на рисунке слева.

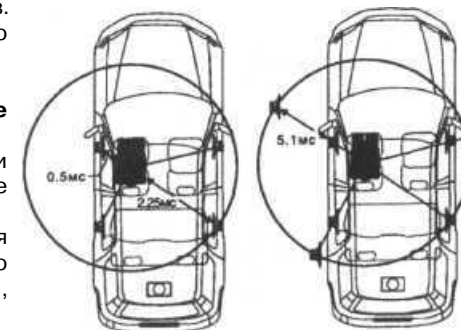

Условия:

Самый дальний динамик - зона прослушивания: 2.25 м

Левый фронтальный динамик - зона прослушивания: 0.5 м

Расчеты: $L = 2.25 \text{ м} - 0.5 \text{ м} = 1.75 \text{ м}$

Временная коррекция = $1.75 + 343 * \text{х} \cdot 1000 = 5.1 \text{ (мс)}$

*Скорость звука: 343 м/с при 20°C

Другими словами, установка временной коррекции 5.1 мс для левого фронтального динамика создает ощущение, что расстояние до него такое же, что и до самого дальнего динамика.

Звук не сбалансирован, поскольку расстояния от зоны прослушивания до различных динамиков различаются. Разница в расстояниях до левого фронтального и правого тылового динамиков составляет 1.75 м.

Временная коррекция устраняет различия во времени, которое требуется звуку, чтобы достичь зоны прослушивания. Задержка левого фронтального динамика составляет 5.1 мс, таким образом, звук от этого динамика достигает слушателя одновременно со звуком от других динамиков.

Пример 2. Зона прослушивания - все сиденья

Установите практически одинаковые значения задержек для всех динамиков.

1 Сядьте в зоне прослушивания (например, на водительское сиденье) и измерьте расстояние (в метрах) от вашей головы до каждого динамика.

2 Рассчитайте разницу между расстояниями до самого дальнего динамика и до всех остальных динамиков.

$L = (\text{расстояние до дальнего динамика}) - (\text{расстояние до других динамиков})$

3 Разделите разницы, полученные для остальных динамиков, на скорость звука (343 м/с при 20°C).

Полученные значения представляют собой значения временной коррекции для разных динамиков.

Советы

* Сабвуфер

Вы не можете установить временную коррекцию для сабвуфера, однако вы можете условно "сместить" положение сабвуфера вперед, изменив задержки фронтальных и тыловых динамиков.

За дополнительной информацией обратитесь к разделу «Советы» на стр. 16.

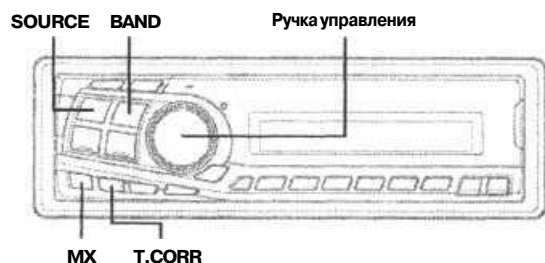

4 По завершении установки нажмите кнопку **SETUP** для возврата в режим нормальной эксплуатации.

Включение/выключение сабвуфера

1 Нажмите и удерживайте не менее 3-х секунд кнопку **SETUP**.

2 Используя кнопку **DN** или **UP**, выберите режим сабвуфера (SUB-W)

3 Нажимая кнопку **BAND**, выберите режим включенного (SUB-W ON) или выключенного (SUB-W OFF) сабвуфера.

4 Нажмите кнопку **SETUP** после ввода установки SUB-W ON.

5 Последовательными нажатиями на кнопку **MODE** выберите режим SUB-W.

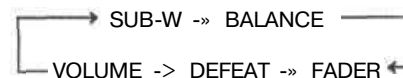

После выбора режима SUB-W кнопками **DN** и **UP** выберите фазу сабвуфера: SUBW NOR (0°) или SUBW REV (180°).

6 Поворачивая **ручку управления**, добейтесь желаемого звучания в каждом из режимов.

ПРИМЕЧАНИЯ

- Заводская установка по умолчанию - «сабвуфер включен».
- Если сабвуфер не используется, отключите его (OFF).

При автоматической настройке на FM-станции вы можете выбрать шаг изменения частоты 50 или 100 кГц.

1 Нажмите кнопку **SETUP** и удерживайте ее в этом положении не менее 3 секунд, чтобы войти в режим настройки.

2 Используя кнопки **DN** и **UP**, выберите режим изменения шага частоты.

3 Выберите желаемый шаг изменения частоты (50 или 100) кнопкой **BAND**. При каждом нажатии на кнопку **BAND** на экране дисплея появляется значение 50 кГц или 100 кГц.

50 кГц: при настройке на станцию тюнер автоматически изменяет частоту с шагом 50 кГц.

100 кГц: при настройке на станцию тюнер автоматически изменяет частоту с шагом 100 кГц.

4 Нажмите кнопку **SETUP**, чтобы выйти из режима настройки.

Режимы настройки



Выравнивание уровней сигнала источников

Если разница в уровнях громкости CD-плеера и FM-радио слишком велика, отрегулируйте уровень FM-сигнала, как указано ниже:

- 1 Нажмите и удерживайте не менее 3-х секунд кнопку **SETUP**.
- 2 Используя кнопку **DN** или **UP**, выберите режим FM-LV
- 3 Нажимая кнопку **BAND**, выберите режим высокого (HI) или низкого (LO) уровня FM сигнала для сглаживания разницы в уровнях громкости CD плеера и тюнера.
- 4 По завершении ввода установки нажмите кнопку **SETUP** для возврата в режим нормальной эксплуатации.

Переключение режимов тюнера

Для обеспечения высочайшего качества воспроизведения звука тюнер CDM-7892R оборудован схемой MAX TUNE Pro. Кроме того, для удовлетворения ваших персональных предпочтений в области звука вы можете выбрать любую из трех имеющихся установок.

- 1 Нажмите и удерживайте не менее 3-х секунд кнопку **SETUP**.
- 2 Используя кнопки **DN** или **UP**, выберите установку NORMAL.
- 3 Нажмите кнопку **BAND** для переключения в режим тюнера.

→ NORMAL -> STABLE -> Hi-Fi

NORMAL: стандартная установка.

STABLE: установка для подавления шумов.

Hi-Fi: установка для воспроизведения высококачественного звука.

ПРИМЕЧАНИЯ:

- Заводская установка по умолчанию - "NORMAL"
- Если при прослушивании тюнера в режиме Hi-Fi вы находите, что уровень шума слишком высок, рекомендуем вам произвести переключение в режим "NORMAL"

Фокусировка баса

Временную задержку между фронтальными-тыловыми/левыми-правыми каналами можно производить одновременно. Временную задержку можно устанавливать в значения от 0 до 9.9 мс с шагом 0.1 мс.

- 1 Последовательными нажатиями на кнопку **T.CORR** выберите режим фокусировки баса (Bass Focus).

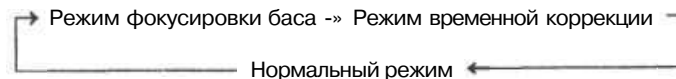

- 2 Последовательными нажатиями на кнопку **BAND** выберите фронтальные-тыловые/левые-правые динамики.

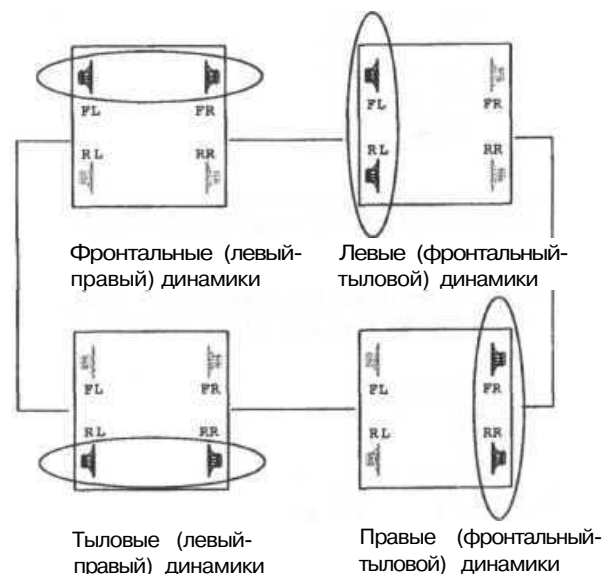

- 3 Поворачивая **ручку управления**, выберите задержку тыловых-фронтальных/левых-правых каналов.
- 4 Для настройки другого канала (динамика) повторите шаги 2 и 3.
- 5 По окончании настроек нажмите на кнопку **T.CORR**, чтобы вернуться в обычный режим.

ПРИМЕЧАНИЯ

- Любые настройки временной коррекции, произведенные вручную, окажут влияние на настройки в режиме фокусировки баса.
- Режим временной коррекции автоматически отключается, если в течение 15 секунд не будет нажато ни одной кнопки.

Пример настройки в шагах 2 и 3

- (1) После установки корректирующей задержки фронтальных динамиков (левого и правого) в значение 15 задержка фронтального левого и фронтального правого каналов будет составлять 1.5 мс.

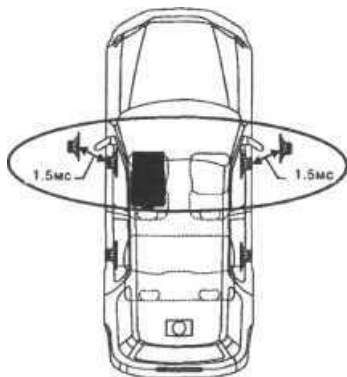

- (2) После установки корректирующей задержки левых (фронтального и тылового) динамиков в значение 15 задержка фронтального левого канала будет составлять 3.0 мс*, а тылового левого - 1.5 мс.

Поскольку для фронтального левого динамика уже была выставлена задержка 1.5 мс (см. шаг 1), дополнительная задержка 1.5 мс приведет к суммарной коррекции 3.0 мс.

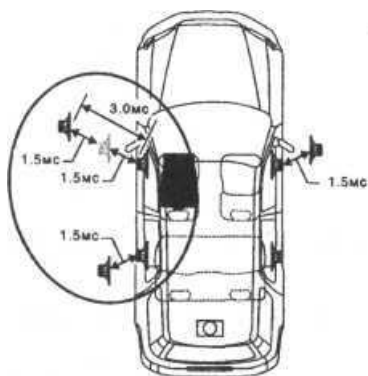

Советы

* Сабвуфер

Установите (с помощью поворотной ручки) задержку сигнала фронтальных каналов, чтобы добиться условного смещения положения сабвуфера вперед. После этой операции водителю будет казаться, что сабвуфер расположен между фронтальными (левым и правым) динамиками. Затем вы можете изменить мнимое положение левого и правого динамиков, установив для них дополнительную задержку.

Просмотр программ

- 1 Нажмите кнопку "**SCAN**" для включения режима просмотра диска. Будет осуществляться последовательное воспроизведение первых 10 секунд каждой звуковой дорожки.

Для отмены режима просмотра диска еще раз нажмите кнопку "**SCAN**".

ПРИМЕЧАНИЕ:

- В случае подсоединения чейнджера на 6 дисков: Нажмите кнопку F и убедитесь, что загорелся расположенный на кнопке светодиод, а затем вернитесь к шагу 1.
- Для возврата в нормальный режим еще раз нажмите кнопку F. Индикатор на кнопке погаснет.

Управление чейнджером компакт-дисков (приобретается дополнительно)

Если дополнительный чейнджер ALPINE на 6 дисков подключен к CDM-7892R через специальный 8-штырьковый DIN разъем (M-Bus), то вы сможете управлять работой чейнджера с панели управления CDM-7892R.

Примечание:

Органы управления операциями с чейнджером компакт-дисков на CDM-7892R функционируют только при подсоединении чейнджера компакт-дисков.

- Нажатием кнопки «**SOURCE**» включите подсоединенный чейнджер компакт-дисков. 1 На дисплее отобразится номер диска и номер звуковой дорожки.

ПРИМЕЧАНИЕ:

Для включения режима воспроизведения или паузы при воспроизведении нажмите кнопку ►/||.

- 2 Убедитесь, что погас светодиод на кнопке F, а затем нажатием одной из **кнопок предварительной установки** выберите интересующий вас диск, загруженный в чейнджер компакт-дисков.

ПРИМЕЧАНИЯ:

- После выбора требуемого диска, процедура управления будет аналогична описанной для проигрывателя компакт-дисков (см. раздел «Проигрыватель компакт-дисков»).
- Если горит индикатор «FUNC», кнопки выбора диска не функционируют.

Слегка нажав кнопку **UP**, вы переходите к началу следующей звуковой дорожки. Если вы хотите перейти к одной из последующих звуковых дорожек, последовательно нажимайте кнопку, пока не достигнете нужной вам звуковой дорожки.

ПРИМЕЧАНИЕ:

Функция музыкального сенсора доступна только в режиме воспроизведения или паузы.

Функция быстрого перехода

- 1 Нажмите и удерживайте в этом положении кнопку **DN** или **UP** для ускоренного перехода соответственно в обратном или прямом направлении, пока не достигнете нужного вам фрагмента записи.

Повторное воспроизведение

- 1 Нажмите кнопку **"REPEAT"** для повторного воспроизведения текущей звуковой дорожки. На экране дисплея отобразится индикатор "RPT", и эта звуковая дорожка будет воспроизводиться непрерывно.

Повторным нажатием кнопки **REPEAT** режим повторного воспроизведения отменяется.

ПРИМЕЧАНИЯ:

Если подключен чейнджер компакт-дисков и выбран режим RPTALL, то система нечет непрерывное воспроизведение всех звуковых дорожек на выбранном диске.



- В случае подсоединения чейнджера на б-дисков: Нажмите кнопку **F** и убедитесь, что загорелся расположенный на кнопке светодиод, а затем вернитесь к шагу 1.
- Для возврата в нормальный режим еще раз нажмите кнопку **F**. Индикатор на кнопке погаснет.

M.I.X. (Воспроизведение в случайном порядке)

- 1 Нажмите кнопку **M.I.X.** в режиме воспроизведения или паузы. На дисплее загорится индикатор "M.I.X." и звуковые дорожки на диске будут воспроизводиться в случайной последовательности. После того, как будут воспроизведены по одному разу все звуковые дорожки, плеер начнет воспроизведение новой произвольной последовательности звуковых дорожек, пока не будет отменен режим M.I.X.

Для отмены воспроизведения в режиме M.I.X., нажмите еще раз кнопку **M.I.X.**

ПРИМЕЧАНИЕ:

- В случае подсоединения чейнджера на б-дисков: Нажмите кнопку **F** и убедитесь, что загорелся расположенный на кнопке светодиод, а затем вернитесь к шагу 1.
- Для возврата в нормальный режим еще раз нажмите кнопку **F**. Индикатор на кнопке погаснет.

Таблица временных задержек

| Номер шага | Временная задержка (мс) | Номер шага | Временная задержка (мс) | Номер шага | Временная задержка (мс) |
|------------|-------------------------|------------|-------------------------|------------|-------------------------|
| 0 | 0.0 | 14 | 1.4 | 28 | 2.8 |
| 1 | 0.1 | 15 | 1.5 | 29 | 2.9 |
| 2 | 0.2 | 16 | 1.6 | 30 | 3.0 |
| 3 | 0.3 | 17 | 1.7 | 31 | 3.1 |
| 4 | 0.4 | 18 | 1.8 | 32 | 3.2 |
| 5 | 0.5 | 19 | 1.9 | 33 | 3.3 |
| 6 | 0.6 | 20 | 2.0 | 34 | 3.4 |
| 7 | 0.7 | 21 | 2.1 | 35 | 3.5 |
| 8 | 0.8 | 22 | 2.2 | 36 | 3.6 |
| 9 | 0.9 | 23 | 2.3 | 37 | 3.7 |
| 10 | 1.0 | 24 | 2.4 | 38 | 3.8 |
| 11 | 1.1 | 25 | 2.5 | 39 | 3.9 |
| 12 | 1.2 | 26 | 2.6 | 40-98 | 4.0 - 9.8 |
| 13 | 1.3 | 27 | 2.7 | 99 | 9.9 |

Временная коррекция

Перед тем как выполнять приведенные операции, обратитесь к разделу «О временной коррекции» на странице 13.

- 1 Произведите корректировку задержек, нажимая кнопку **T.CORR.** При каждом нажатии на кнопку режимы переключаются в следующем порядке:

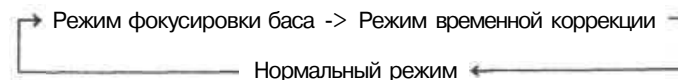

- 2 Последовательными нажатиями на кнопку **BAND** выберите динамик.

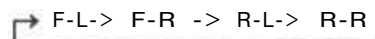

- 3 Поворачивая ручку управления, выберите значение задержки для динамика.

- 4 Для настройки другого динамика повторите шаги 2 и 3.

- 5 По окончании настроек нажмите на ручку управления, чтобы вернуться в обычный режим.

ПРИМЕЧАНИЕ

Режим временной коррекции автоматически отключается, если в течение 15 секунд не будет нажато ни одной кнопки.

Настройка функции MX

Функция MX (Media Xpander - расширитель динамического диапазона) делает звучание вокала и инструментов отчетливым независимо от источника музыки. Музыка с радио или компакт-диска будет звучать отчетливо даже в условиях сильного дорожного шума.

- 1 Нажатием кнопки **MX** включите функцию MX.
- 2 Последовательно нажимая кнопку SOURCE, выберите источник, который вы хотите скорректировать, используя функцию MX.
- 3 Нажмите кнопку MX и удерживайте ее в нажатом положении не менее 2 секунд, чтобы выбрать режим MX.
- 4 Поворачивая ручку управления, выберите предпочитаемый режим или отключите функцию MX.

FM (уровень MX 1-3):

Средние и высокие частоты становятся более ясными, звучание приобретает хорошую сбалансированность во всем диапазоне частот.

CD (уровень MX 1-3):

В режиме CD обрабатывается большой объем данных. Эти данные используются для более четкого воспроизведения звука.

AUX (уровень MX 1):

Выберите режим MX (MP3, MUSIC или MOVIE) в зависимости от типа подключенного устройства.

- 5 По завершении настроек нажмите на поворотную ручку, чтобы вернуться в нормальный режим.

ПРИМЕЧАНИЯ

- Чтобы отключить функцию MX для всех музыкальных источников, воспользуйтесь кнопкой MX.
- Режим MX автоматически отключается, если в течение 15 секунд не будет нажата ни одна из кнопок.
- Вы можете выбрать режим для каждого источника (например, радио и компакт-диска).
- Вы не можете активизировать функцию MX, если включена функция RDS.
- Установка функции MX в OFF (выключена) приводит к отключению всех режимов MX для всех источников.
- Эта функция не доступна, если включен режим возврата к заводским установкам (DEFEAT).

Примечания относительно используемых дисков.

Мы рекомендуем использовать только диски, снабженные указанной ниже маркировкой.

На данной системе вы можете воспроизводить аудио записи, записанные в форматах CD-R (записываемые CD) / CD-RW (перезаписываемые CD). Вы также имеете возможность воспроизводить диски CD-R/CD-RW, содержащие аудио файлы, записанные в формате MP3.

- Не гарантируется воспроизведение на данной системе следующих компакт-дисков:
Треснувших компакт-дисков, компакт-дисков с отпечатками пальцев, компакт-дисков, подвергнувшихся воздействию высоких температур или солнечных лучей (например, оставленных в автомобиле или приемном устройстве данной системы), компакт-дисков, записанных в нестабильных условиях записи, компакт-дисков, не предназначенных для воспроизведения в аудио системах, а также компакт-дисков с некорректной записью.



Обращение с компакт-дисками (CD / CD-R / CD-RW)

- Не касайтесь поверхности диска.
- Не подвергайте диски воздействию солнечных лучей.
- Не приклеивайте этикетки и не пишите на поверхности дисков.
- Очищайте поверхность диска от пыли.
- Убедитесь, что края диска свободны от заусениц.
- Не используйте имеющиеся в свободной продаже принадлежности для дисков.

Не оставляйте диск в автомобиле или в приемном устройстве на длительное время. Никогда не подвергайте диски воздействию солнечных лучей. Высокие температуры и влажность могут повредить компакт-диск, что может привести к невозможности его дальнейшего использования.

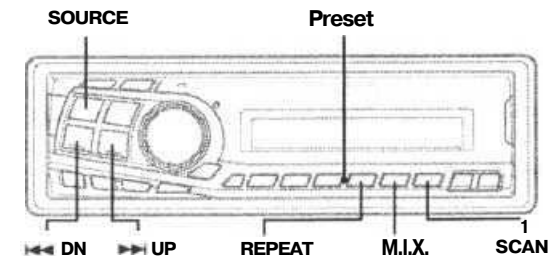

Музыкальный сенсор (Пропуск звуковых дорожек)

- 1 Слегка нажав кнопку <<< DN во время воспроизведения, вы возвращаетесь к началу звуковой дорожки, которую прослушиваете в данный момент. Если вы хотите вернуться к одной из предшествующих звуковых дорожек, последовательно нажимайте данную кнопку, пока не достигнете нужной вам звуковой дорожки.

Чтобы закрыть дисплей, снова нажмите на кнопку ▲.
Дисплей закрывается.

ПРИМЕЧАНИЯ

- Не допускайте ударов по открытому дисплею. Это может привести к поломке аппарата.
- Экран дисплея может быть тусклым при низких температурах и сразу после включения питания. По прошествии некоторого времени яркость станет нормальной.
- При закрытии дисплей остановится под ранее определенным углом.

ВНИМАНИЕ

Во избежание повреждений механизма и получения травм не прикасайтесь к дисплею во время его движения, а также не допускайте приближения к нему других предметов. Задняя стенка дисплея при обычных условиях эксплуатации достаточно сильно нагревается, что нормально и не указывает на неисправность. Не касайтесь задней стенки дисплея.

Воспроизведение

- 1 Нажмите кнопку ▲.
Откроется откидывающийся дисплей.

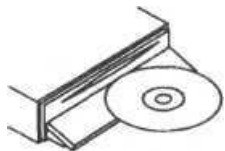

Загрузите диск этикеткой вверх

- 2 Загрузите диск этикеткой вверх.
Диск втягивает в приемное устройство автоматически, после чего откидывающийся дисплей закрывается и начинается воспроизведение.
Когда диск загружен, используя кнопку SOURCE, переключите аппарат в режим CD.
При каждом нажатии на кнопку режим меняется в следующей последовательности:

→ TUNER (тюнер) -> CD (компакт-диск) -> CD CHANGER* (CD-чейнджер)

(Только в случае подсоединения CD-чейнджера)

- 3 Чтобы приостановить воспроизведение, нажмите кнопку ▶/||.
Повторное нажатие на кнопку возобновит воспроизведение.
- 4 Чтобы извлечь диск, нажмите кнопку ▲.

ПРИМЕЧАНИЯ

- Если компакт-диск не извлекается, в положении открытого дисплея нажмите и удерживайте в течение 3 секунд кнопку ▲.
- Не вставляйте и не извлекайте диск в момент его движения - это может привести к поломке аппарата.

Радиоприемник

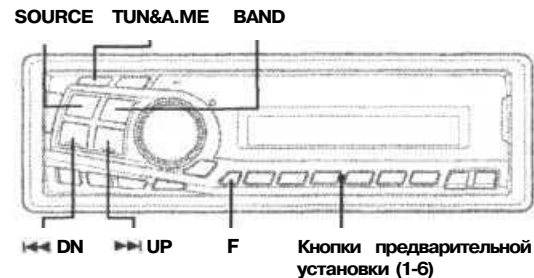

Ручная настройка

- 1 Нажимая кнопку **SOURCE**, выберите режим радио.
- 2 Последовательно нажимайте кнопку **BAND**, пока на дисплее не отобразится требуемый радиоволновый диапазон.
Каждое нажатие изменяет диапазон приема в указанной ниже последовательности:

→ F1(FM1) -> F2(FM2) -> MW -> LW

- 3 Последовательно нажимайте кнопку **TUNE**, пока на дисплее не погаснут индикаторы "DX SEEK" и "SEEK".

ПРИМЕЧАНИЕ:

Режим по умолчанию - "DX SEEK".

- 4 Нажимайте кнопку ◀◀ DN или ▶▶ UP для перемещения на один шаг настройки соответственно вниз или вверх по шкале частот, пока на дисплее не отобразится частота нужной станции.

ПРИМЕЧАНИЕ:

При настройке на стереофоническую станцию FM диапазона на дисплее загорается индикатор «ST».

Настройка в режиме автоматического поиска

- 1 Нажимая кнопку **SOURCE**, выберите режим радио.
- 2 Последовательно нажимайте кнопку **BAND**, пока на дисплее не отобразится требуемый радиоволновый диапазон.
Каждое нажатие изменяет диапазон приема в указанной ниже последовательности:

→ F1(FM1) -> F2(FM2) -> MW -> LW

3 Последовательно нажимайте кнопку **TUNE**, пока на дисплее не отобразятся индикаторы DX и SEEK. При активизации режима DX происходит настройка как на слабые, так и на мощные станции в режиме автоматического поиска. Еще раз нажмите кнопку TUNE для перехода к режиму местного приема. Индикатор DX погаснет и на дисплее будет гореть индикатор SEEK. Теперь будет происходить настройка только на станции с сильным сигналом.

4 Для автоматического поиска станции вниз или вверх по шкале частот нажимайте кнопку **DN** или **UP** соответственно. Тюнер остановится на следующей найденной им станции. Повторно нажмите ту же кнопку для поиска следующей станции.

Сохранение радиостанций в памяти вручную

1 Выберите радиочастотный диапазон и настройтесь на станцию, которую вы хотите сохранить в памяти предварительных установок.

2 Нажмите кнопку **F** и убедитесь, что расположенный на кнопке индикатор погас. Затем нажмите и удерживайте любую из **кнопок предварительной установки (от 1 до 6)** не менее 2 секунд. Выбранная станция сохраняется в памяти тюнера. На дисплее отобразится частотный диапазон, номер предварительной установки с треугольником (**△**) и частота сохраненной в памяти радиостанции.

3 Повторяя эту процедуру, вы можете сохранить еще до 5 станций в данном поддиапазоне приема. Для использования этой процедуры в других поддиапазонах просто выберите нужный поддиапазон и повторите описанную выше процедуру. Всего в блоке памяти можно сохранить до 24 станций (по 6 станций в каждом из следующих диапазонов: FM1, FM2, MW и LW).

ПРИМЕЧАНИЕ:

Если вы сохраните станцию в ячейке памяти, которая уже занята какой-либо станцией, она стирается и в нее заносится новая станция.

Автоматическое сохранение радиостанций в памяти

1 Последовательно нажимайте кнопку **"BAND"**, пока на экране дисплея не отобразится интересующий вас диапазон приема. Каждое нажатие кнопки перелистывает поддиапазоны в следующей последовательности.

F1(FM1) -> F2(FM2) -> MW -> LW

2 Нажмите и удерживайте не менее 2-х секунд кнопку **"A.ME"** Тюнер автоматически осуществит поиск и сохранит в памяти 6 радиостанций с сильным сигналом в выбранном диапазоне (в порядке убывания силы сигнала). При работе в режиме автоматического сохранения на экране дисплея будет изменяться частотный ряд. После заполнения блока памяти тюнер перейдет к трансляции радиостанции занесенной в ячейку памяти под номером 1.

3 Для выхода из режима приема информации о дорожном движении нажмите кнопку **T.INFO**. Индикатор T.INFO погаснет.

Приоритет приема новостей

Эта функция позволяет произвести предварительную установку приоритета приема новостей над другими типами транслируемых программ. Вы никогда не пропустите выпуск новостей, поскольку система автоматически задает приоритет данному типу программы, когда она транслируется, прерывая при этом программу, которую вы прослушиваете в данный момент. Эта функция работает только в том случае, когда ваш тюнер не настроен на диапазоны LW или MW.

1 В режиме FM радио нажмите кнопку **F** и убедитесь, что загорелся светодиод, расположенный на кнопке.

2 Для включения режима PRIORITY NEWS (приоритет приема новостей) нажмите кнопку **NEWS**. На дисплее отобразится сообщение "NEWS".
• Для выхода из этого режима еще раз нажмите кнопку **NEWS**.

ПРИМЕЧАНИЕ:

В отличие от режима приема информации о дорожном движении, при работе в режиме приоритета приема новостей не происходит автоматического увеличения уровня громкости.

3 Для возврата к режиму нормального приема нажмите кнопку F в режиме FM радио. Расположенный на кнопке светодиод погаснет.

Проигрыватель компакт-дисков

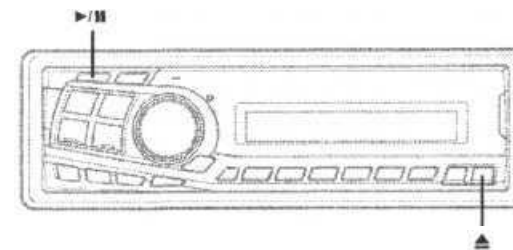

Открытие и закрытие откидывающегося дисплея

1 Нажмите на кнопку **△**. Откроется откидывающийся дисплей.

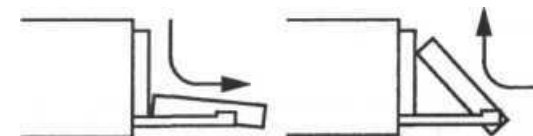

(полностью открытый дисплей)

- Для начала процедуры поиска станции с выбранным типом программы, в течение 5 секунд после выбора типа программы нажмите кнопку **PTY**. Индикатор выбранного типа программы мигает во время поиска и загорается, когда станция найдена. Если не найдено ни одной станции, на дисплее на 2 секунды выводится сообщение "NO PTY".
- Для возврата в нормальный режим нажмите кнопку **F**. Индикатор на кнопке погаснет.

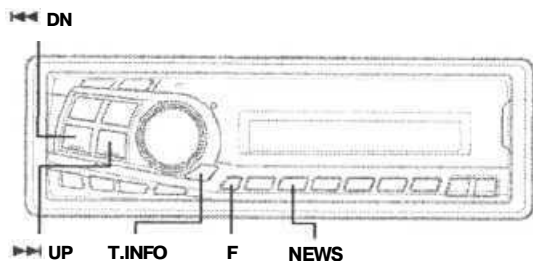

Прием информации о дорожном движении во время прослушивания компакт-диска или радиопередачи

- Последовательно нажимайте кнопку **T.INFO**, пока на дисплее не загорится индикатор T.INFO.
- Для выбора станции, передающей информацию о дорожном движении, последовательно нажимайте кнопку **DN** или **UP**.
 - Когда начинается трансляция информации о дорожном движении, система автоматически приглушает громкость CD-плеера/чейнджера или текущей FM передачи.
 - По завершении трансляции информации о дорожном движении, система автоматически возвращается к воспроизведению исходного аудио источника, пока снова не начнется трансляция информации о дорожном движении.

Когда невозможен прием станций, транслирующих информацию о дорожном движении:

В режиме работы тюнера:

Если в течение 1 минуты будет отсутствовать прием сигнала информации о дорожном движении, начинает мигать индикатор T.INFO".

В режиме воспроизведения компакт-диска:

В случае невозможности дальнейшего приема сигнала станции передающей информацию о дорожном движении, автоматически будет выбрана станция, передающая аналогичную информацию на другой частоте.

ПРИМЕЧАНИЕ:

Для приема дополнительных альтернативных частот из списка AF ресивер снабжен функцией EON (Система многоканальной дорожной информации). Во время приема RDS EON станции, на дисплее горит индикатор EON. Если принимаемая станция не транслирует информацию о дорожном движении, ресивер автоматически настраивается на аналогичную станцию, транслирующую информацию о дорожном движении по мере ее поступления.

ПРИМЕЧАНИЕ:

Если ни одна из станций не была занесена в память, тюнер вернется к трансляции, которую вы прослушивали до момента начала процедуры автоматического сохранения.

Настройка на станции, сохраненные в памяти

- Последовательно нажимайте кнопку **"BAND"**, пока на экране дисплея не отобразится требуемый радиоволновый диапазон. Каждое нажатие кнопки переключает поддиапазоны в следующей последовательности:

→ F1(FM1) -* F2(FM2) -> MW -> LW

- Нажмите кнопку **F** и убедитесь, что расположенный на кнопке индикатор погас. Затем нажмите **кнопку предварительной установки**, соответствующую номеру выбранной станции в памяти. На дисплее отобразится частотный диапазон, номер предварительной установки с треугольником и частота выбранной станции.

Работа в режиме RDS

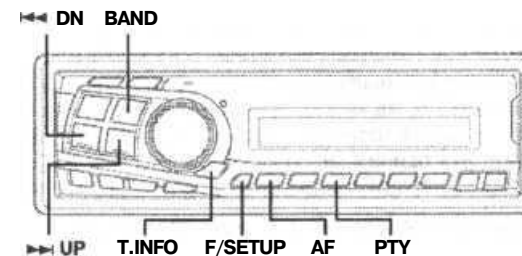

Установка режима RDS и прием RDS-станций

Система RDS (Radio Data System - Система передачи данных по радио) представляет собой радиоинформационную систему, использующую поднесущую частоту 57 кГц радиовещания в FM диапазоне. Система RDS позволяет вам получать различную информацию, например, о ситуации на дорогах, названиях станций, и автоматически перенастраивается на более мощный передатчик, транслирующий ту же самую программу.

- Нажмите кнопку **F** и убедитесь, что на кнопке загорелся светодиод.
- Нажмите кнопку **AF** для включения режима RDS.
- Нажимая кнопку **DN** или **UP**, настройтесь на желаемую RDS-станцию.

ПРИМЕЧАНИЕ:

Если в момент отображения PS (названия станции) нажать на кнопку **BAND** и удерживать ее в нажатом состоянии не менее 2 секунд, на дисплее на 5 секунд отобразится частота станции, после чего вернется предыдущая индикация.

- Для выхода из режима RDS еще раз нажмите кнопку **AF**.

- 5 Для переключения в нормальный режим приема нажмите кнопку **F**. Светодиод на кнопке погаснет.

Запомните

Информационная база данных RDS включает в себя следующие позиции:

| | |
|-----|--|
| PI | опознавание программ |
| PS | отображение наименования станции |
| AF | список альтернативных частот |
| TR | информация о дорожном движении |
| TA | объявления о дорожном движении |
| PTY | тип программы |
| EON | система многоканальной дорожной информации |

Вызов предварительно установленных RDS-станций

- 1 Нажмите кнопку **F** и убедитесь, что на кнопке загорелся светодиод.
- 2 Для ввода в действие режима RDS нажмите кнопку **AF**.
- 3 Нажмите кнопку **F** для возврата в режим нормальной работы. Светодиод на кнопке погаснет.
- 4 Убедитесь, что светодиод на кнопке погас, после чего нажмите **кнопку предварительной установки (1-6)**, соответствующую выбранной RDS-станции. Если сигнал передатчика окажется слабым, система автоматически произведет поиск и настройку на более мощную станцию из списка **AF** (альтернативных частот).
- 5 Если предварительно сохраненная станция и станции из списка **AF** не принимаются: В течение 5 сек. нажмите ту же кнопку предварительной установки. Система выполнит повторный поиск станций в списке **PI** (опознавание программ). Если в этом районе нет принимаемых станций, система отобразит на дисплее частоту выбранной вами станции и индикатор предварительной установки погаснет.

Если уровень сигнала региональной (местной) станции, на которую выполнена настройка, слишком слаб для приема, нажмите одну из кнопок предварительной установки для настройки на региональную станцию другой местности (района).

ПРИМЕЧАНИЕ:

Предварительная установка RDS станций описана в разделе "РАДИОПРИЕМНИК".
Предварительная установка RDS станций возможна только в поддиапазонах **F1** и **F2**.

Прием региональных (местных) RDS-станций

- 1 Для ввода в действие режима установки нажмите кнопку **SETUP** и удерживайте ее не менее 3-х секунд .
- 2 Последовательно нажимая кнопку **◀◀ DN** или **▶▶ UP**, выберите установку «REG.».
- 3 Нажимайте кнопку **BAND** для включения (ON) или выключения (OFF) режима REG (прием региональных станций).
В режиме REG OFF (региональный прием выкл.) система автоматически поддерживает прием соответствующей местной RDS станции.
- 4 Для выхода из режима установки нажмите кнопку **SETUP**.

Прием информации о дорожном движении

- 1 Для включения режима приема информации о дорожном движении последовательно нажимайте кнопку **T.INFO**, пока на дисплее не отобразится индикатор **T.INFO**.
- 2 Для выбора нужной вам станции, передающей информацию о дорожном движении, нажимайте кнопку **◀◀ DN** или **▶▶ UP**. Когда произойдет настройка на станцию, передающую информацию о дорожном движении, на дисплее загорится индикатор "TR".
Вы будете получать информацию о движении на дорогах только тогда, когда она будет транслироваться по этому каналу. В течение остального времени тюнер переводится в режим ожидания. Когда начинается трансляция информации о дорожном движении, тюнер автоматически начинает ее прием и на дисплее в течение нескольких секунд отображается сообщение "TRF-INFO", после чего дисплей переводится в режим отображения названия станции.
Когда трансляция информации о дорожном движении заканчивается, система автоматически переводится в режим ожидания.

ПРИМЕЧАНИЯ:

- Если уровень сигнала радиостанции, транслирующей информацию о дорожном движении, понизится до определенного уровня, система остается в режиме приема в течение 1 минуты. Если по истечении этого времени качество сигнала не улучшится, начинает мигать индикатор "T.INFO".
- Если вы не хотите прослушивать очередной блок информации о дорожном движении, то для пропуска данного сообщения слегка нажмите кнопку **T.INFO**. Режим **T.INFO** остается включенным для приема следующего сообщения о дорожном движении.
- Если во время приема сообщения о дорожном движении вы изменили уровень громкости, новое значение уровня громкости сохраняется в памяти и будет автоматически установлено при приеме следующего сообщения.

Настройка PTY (по типу программы)

- 1 Нажмите кнопку **F** и убедитесь, что на кнопке загорелся светодиод.
- 2 Для включения режима **PTY** нажмите кнопку **PTY** в режиме **FM** радио. Тип программы принимаемой в данный момент станции на 5 секунд отображается на дисплее.
 - В случае отсутствия приема радиопередач с кодом **PTY** на дисплее на 5 сек. отобразится "NO PTY".
 - В случае отсутствия приема RDS-станций на дисплее отобразится "NO RTY".

ПРИМЕЧАНИЕ:

Если после нажатия кнопки **PTY** в течение 5 секунд не будет нажата ни одна из функциональных кнопок, режим **PTY** автоматически сбрасывается.

- 3 Для выбора необходимого типа программы, когда на дисплее отображается тип программы, в течение 5 секунд после включения режима **PTY** нажмите кнопку **◀◀ DN** или **▶▶ UP**. Каждое нажатие приводит к смене типа программы в следующем порядке:

⌈ LIGHT M <- CLASSICS -* OTHER M ⌋

"LIGHT M" = легкая музыка.

"CLASSICS" = классическая музыка.

"OTHER M" = прочее.